



Mobile Phone S 868

User's Guide

GSM 900/1800 Dual Band

ERICSSON 

Содержание

Общая информация	2
Операторы и подписка 2, Два радиочастотных диапазона GSM 900/1800 2, Карта SIM и код PIN 2	
Подготовка телефона к работе	3
Карта SIM 3, Батарея 4	
Включение телефона	7
Если на дисплее отсутствует имя сети 7, Выключение телефона 7, Начальные установки 7	
Прием и передача вызовов	9
Аварийные вызовы 9, Передача вызова 9, Прием вызовов 9, Повторный вызов 10, Вызов того, кто вам звонил 11, Непринятые вызовы 11, Разрешение/запрет передачи вашего номера 12	
Во время разговора	13
Изменение громкости 13, Временное отключение микрофона 13, Использование дисплея в качестве черновика 13, Передача тоновых сигналов 13	
Система меню	14
Перемещение по системе меню 14, Сообщения и значки на дисплее 14	
Телефонная книга	15
Начальные сведения 15, Ввод символов 16, Создание собственной телефонной книги 16, Вызов абонента 17, Поддержание актуальности телефонной книги 18, Копирование телефонных номеров 19	
Прием и передача текстовых сообщений	21
Два вида памяти 21, Установка номера телефона для текстовых сообщений 21, Ввод и передача сообщения 22, Чтение сообщений 23, Ответ на сообщение 24, Удаление сообщения 24, Сохранение полученного сообщения 24, Чтение сохраненных сообщений 24, Вызов по телефонному номеру, взятому из сообщения 25, Часто используемые сообщения 25	
Сети	26
Режим поиска 26, Выбор сети 26, Список предпочитаемых сетей 27	

Безопасность	29
Блокировка карты 29, Блокировка телефона 30, Ограничение вызовов 30, Блокировка клавиатуры 31, Фиксированные номера 32	
Переадресация входящих вызовов	33
Включение переадресации 33, Переадресация при включенном меню данных 33, Проверка состояния переадресации 33, Отключение переадресации 34	
Управление несколькими вызовами	35
Услуга ВЫЗОВ ЖДЕТ 35, Прием второго вызова 35, Получение третьего вызова 36, Вызов другого абонента во время разговора 36, Объединение двух вызовов – прямая передача вызова 36, Конференция 36	
Громкоговорящая связь	38
Режим ответа 38, Другие параметры громкоговорящей связи 38	
Настройка телефона	39
Параметры 39, Уровень громкости звонка 41, Время и дата 41	
Меню данных	43
Включение меню М ДАННЫХ 43	
Другие полезные свойства	44
Автоответчик 44, Время/стоимость вызовов 45, Две линии 46, Вызов по телефонной или кредитной карточке 47, Областная информация 48, Будильник 49, Калькулятор 50	
Рекомендации по эффективной и безопасной эксплуатации	51
Гарантийное обслуживание	54

Система меню

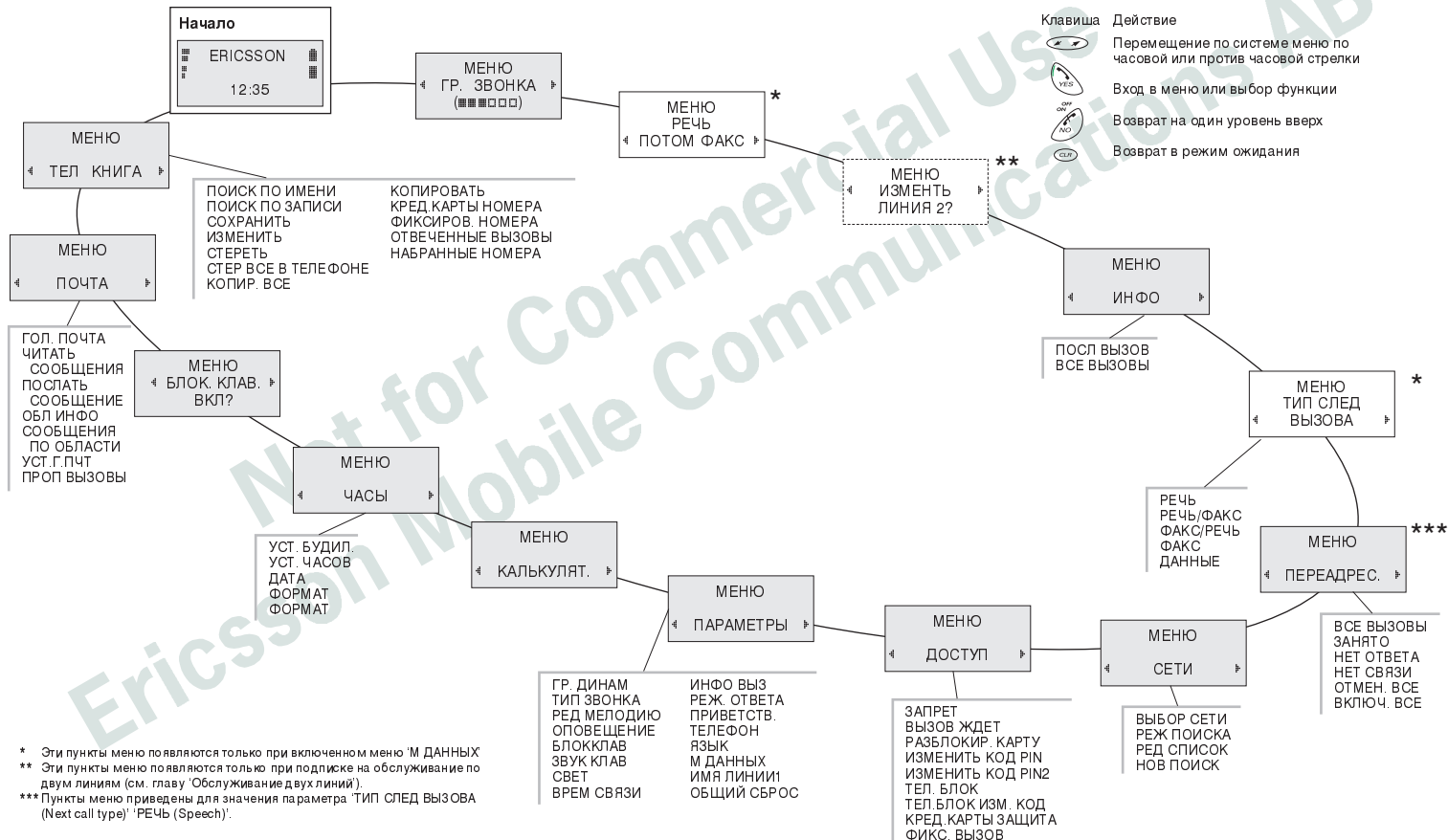

* Эти пункты меню появляются только при включенном меню 'М ДАННЫХ'

** Эти пункты меню появляются только при подписке на обслуживание по двум линиям (см. главу 'Обслуживание двух линий').

*** Пункты меню приведены для значения параметра 'ТИП СЛЕД ВЫЗОВА (Next call type)' 'РЕЧЬ (Speech)'.
 ГР. ДИНАМ
ТИП ЗВОНКА
РЕД МЕЛОДИЮ
ОПОВЕЩЕНИЕ
БЛОК КЛАВ
ЗВУК КЛАВ
СВЕТ
ВРЕМ СВЯЗИ
ИНФО ВЫЗ
РЕЖ ОТВЕТА
ПРИВЕТСТВ.
ТЕЛЕФОН
ЯЗЫК
М ДАННЫХ
ИМЯ ЛИНИИ
ОБЩИЙ СБРОС

Телефон, клавиатура и дисплей



Функции клавиш



YES:

- вызов, ответ на входящий звонок, задержка и переключение между вызовами;
- подтверждение выбора и ввод;
- вход в выбранное меню.



ON/OFF и NO:

- включение и выключение телефона;
- завершение вызова, отказ от входящего вызова и отмена изменений в меню;
- перемещение на один уровень выше в системе меню.



КЛАВИШИ ПЕРЕМЕЩЕНИЯ; клавиши **ВЛЕВО** и **ВПРАВО** позволяют перемещаться по системе меню.



CLR (очистка):

- удаление введенных символов;
- временное отключение микрофона;



- выход из системы меню в режим ожидания.



ЦИФРОВЫЕ КЛАВИШИ: ввод цифр 0-9 и букв; для ввода международного префикса (+) нажмите и не отпускайте клавишу 0.

ЗВЕЗДОЧКА:

- ввод символа *;
- для ввода символа паузы (P) нажмите и не отпускайте клавишу с этим символом.



ДИЕЗ:

- ввод символа # или П;
- вызов по номеру из телефонной книги.



КЛАВИШИ ГРОМКСТИ:

- изменение громкости динамика во время разговора;
- двойное нажатие отменяет входящий вызов.

Значки и индикаторы



Мощность сигнала, определяемая количеством полос.



Звуковая сигнализация отключена.



Индикатор заряда батареи; заполненный значок соответствует максимально заряженной батарее.



Получено текстовое сообщение.



Получено голосовое сообщение.



Будильник включен.



Клавиатура заблокирована.



Активная линия. (Предполагается, что вы пользуетесь услугой поддержки двух линий).



Все входящие вызовы передаются на другой номер.

Поздравляем...

...и благодарим за покупку телефона S 868 – аппарата, специально разработанного для интенсивного использования. Модель S 868, выполненная в тонком и элегантном корпусе – отличительная черта всех моделей компании Ericsson – устанавливает новые стандарты для других производителей.

Помимо своей высокой надежности и великолепного качества звука, модель S 868 может работать в двухчастотном диапазоне. В результате значительно повышается эффективность использования сети, особенно в местах плотной городской застройки и за рубежом.

Подобно другим аппаратам компании Ericsson, модель S 868 отвечает стандартам наивысшего качества.

В данном руководстве описывается ваш мобильный телефон S 868 и даются рекомендации по его эффективному использованию. Прежде чем начать пользоваться телефоном, прочитайте главу 'Рекомендации по эффективной и безопасной эксплуатации'.

Некоторые функции аппарата, описанные в данном руководстве, зависят от услуг, предоставляемых оператором сети. Если вам потребуется дополнительная информация о таких услугах, обратитесь к сетевому оператору.

Мобильный Интернет

Если во время путешествия вам потребуется дополнительная информация – обратитесь в Мобильный Интернет.

Мобильный Интернет – это услуга, предназначенная для оперативной информационной поддержки пользователей изделиями компании Ericsson. С помощью этой услуги вы можете получить доступ к интерактивной службе технической поддержки, интерактивным руководствам пользователя и другой полезной информации в любом месте и в любое время. Вы можете получить разнообразное программное обеспечение, специально разработанное для эффективной работы с изделиями компании Ericsson.

Страницы Мобильного Интернета содержат справочную информацию по любым проблемам, которые могут у вас возникнуть.

Адрес Мобильного Интернета –
<http://mobile.ericsson.com/mobileinternet>

Для доступа к этой услуге вам необходимо ввести имя пользователя и пароль. При первом подключении введите следующее:

User Id (Пользователь): **mobile**

Password (Пароль): **internet**

Не забудьте изменить эти данные на собственные для последующих подключений к Мобильному Интернету.

Общая информация

Операторы и подписка

Для пользования телефоном необходимо подписаться на услуги сетевой связи. Подписка осуществляется оператором сети.

Набор предоставляемых услуг зависит от оператора и вашей подписки. Таким образом часть возможностей телефона, описанных в данном руководстве, может оказаться вам недоступной. Полный список услуг, предоставляемых по подписке, можно получить у оператора.

Два радиочастотных диапазона GSM 900/1800

Модель телефона S 868 компании Ericsson может работать в двух радиочастотных диапазонах, что позволяет использовать аппарат в двух типах сетей – GSM 900 и GSM 1800 (иногда называемой PCN или DCS 1800).

Системы GSM 1800 и GSM 900 различаются только используемым диапазоном радиочастот. GSM 900 использует частоту 900 МГц, а GSM 1800 – 1800 МГц.

Двухполосный телефон может работать с использованием любого из этих стандартов. Это позволяет повысить эффективность работы в плотно населенных городских районах и тем самым расширить зону устойчивой связи. Кроме того, это свойство аппарата благодаря широкому распространению сотовых сетей этих стандартов способствует расширению возможностей международного роуминга.

Переключение между диапазонами происходит автоматически, поэтому у вас нет необходимости постоянно выбирать систему связи, наиболее подходящую для данного момента – это забота самой сети. Тем не менее, вы должны помнить, что в зависимости от оператора и вашей подписки, состав услуг и зона устойчивой связи для разных сетей могут различаться.

Карта SIM и код PIN

Вместе с подпиской вы получаете карту SIM (от английского Subscriber Identity Module – модуль идентификации абонента). На карте SIM находится микропроцессор с вашим телефонным номером, списком заказанных услуг и встроенной телефонной книгой.

Карта SIM поставляется вместе с цифровым кодом PIN (от английского Personal Identity Number – личный идентификационный номер), который необходим для входа в сеть сотовой связи. Кроме того, код PIN требуется для изменения отдельных параметров вашего телефона. Более того, некоторые операторы могут защищать отдельные услуги, используя второй код PIN – PIN2. Оба эти кода – PIN и PIN2 предоставляются сетевым оператором.

При каждом включении телефона необходимо ввести код PIN. Если код PIN трижды вводится неправильно, карта SIM блокируется. Разблокировать карту можно с помощью кода PUK (от английского Personal Unblocking Key – личный код разблокировки), который также предоставляется сетевым оператором.

Код PIN предохраняет ваш телефон и подписку от несанкционированного использования.



Подготовка телефона к работе

Карта SIM

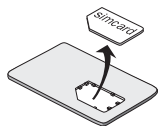

После подписки на услуги сети вы получаете карту SIM.

Карты SIM бывают двух типов. Первый тип карты имеет размер, как у кредитной карточки, второй тип намного меньше – приблизительно с обычную почтовую марку. Моделью S 868 используется второй тип карт. Многие операторы предоставляют карты SIM размером с кредитную карточку, в которую вставлена вторая легко извлекаемая карта меньшего размера.

Перед использованием телефона в него необходимо вставить карту SIM.

Вставка карты SIM

Для вставки карты SIM отсоедините батарею (если она вставлена) и выполните следующее:

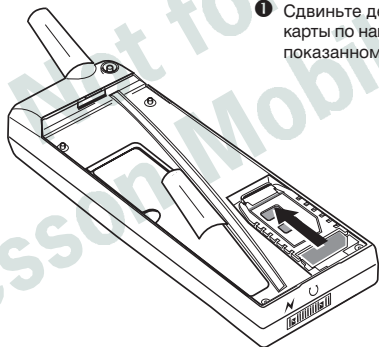

- 1 Сдвиньте держатель карты по направлению, показанному стрелкой.

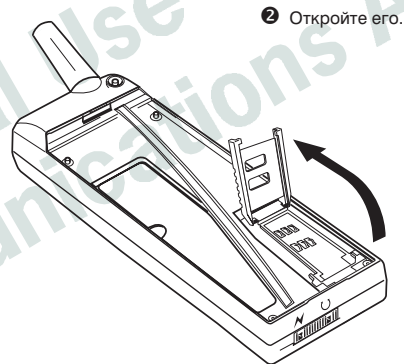

- 2 Откройте его.



- 3 Вставьте карту SIM в держатель так, чтобы скошенный угол находился справа вверх.

4 Закройте держатель.

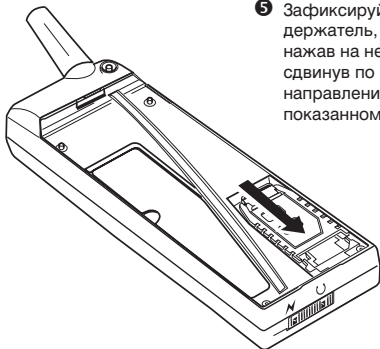

5 Зафиксируйте держатель, слегка нажав на него и сдвинув по направлению, показанному стрелкой.

Батарея

Мобильный телефон поставляется вместе с никель-металлгидридной батареей (NiMH). Батарея поставляется незаряженной, но может обладать достаточным количеством энергии для включения телефона. Перед использованием телефона рекомендуется зарядить батарею.

Вставка батареи:

- 1 Разместите батарею поверх задней части телефона.
- 2 Нажмите на нее и перемещайте вверх до щелчка.

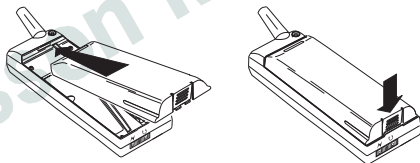

Отсоединение батареи

Перед отсоединением батареи убедитесь, что телефон выключен (см. следующую главу). Для отсоединения батареи:

1 Нажмите защелку вниз батареи.

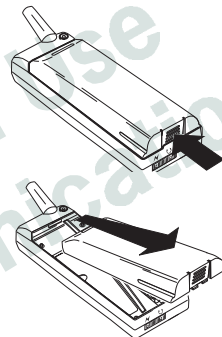

2 Отсоедините батарею, подняв ее вверх.

Зарядка батареи

Убедитесь, что батарея вставлена в телефон. Далее:

- 1 Подключите зарядное устройство к бытовой электросети. (К зарядному устройству может прилагаться несколько типов соединительных кабелей. Выберите подходящий к вашей розетке).

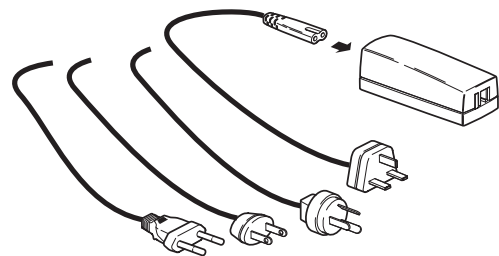

В зарядном устройстве загорится зеленый индикатор. Если индикатор не загорелся, проверьте правильность подключения кабеля к устройству. (Для вставки кабеля в устройство необходимо приложить достаточное усилие).

- 2 Штекер кабеля без обозначений вставьте в зарядное устройство. Правильно вставленный штекер должен полностью входить в гнездо устройства.

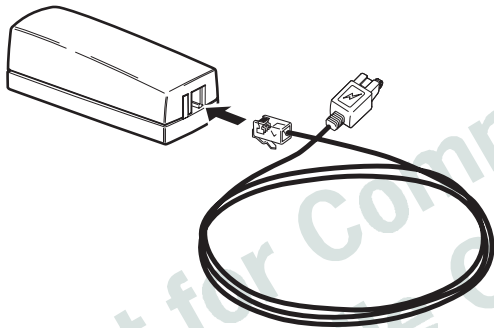

- 3 Штекер с символом молнии вставьте в телефон. Символ молнии должен смотреть вверх. Для вставки штекера необходимо приложить достаточное усилие.

Нажмите  для входа в систему меню.

Зарядка батареи начнется автоматически после подключения зарядного устройства. В процессе зарядки:

- индикатор зарядки периодически заполняется и опустошается;
- световой индикатор сверху телефона горит постоянным красным светом (зеленым, если телефон включен).

После полной зарядки батареи индикатор зарядки полностью заполнится, а световой индикатор сверху телефона будет гореть ровным зеленым светом.

Внимание! Во время зарядки батареи телефоном можно пользоваться, однако при этом увеличится время зарядки.

Отсоединение зарядного устройства

- Приподнимите верх штекера, подключенный к телефону, и вытащите его.

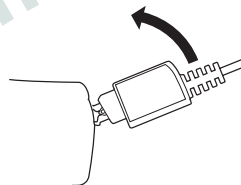

Когда необходимо заряжать батарею

Никель-металлгидридные батареи можно заряжать в любое время, не опасаясь снизить их емкость. Это не распространяется на никель-кадмиевые батареи, поставляемые с комплектующими других производителей. Для обеспечения оптимальной производительности телефона S 868 в режиме разговора и режиме ожидания рекомендуется использовать только батареи компании Ericsson.

Предупреждением о необходимости зарядить или заменить батарею является следующее:

- телефон подает длинный звуковой сигнал, а на дисплее в течение десяти секунд высвечивается сообщение 'Battery low';

- световой индикатор сверху телефона начинает мигать красным светом.

Внимание! Если телефон остается включенным, то предупреждение о разрядке батареи повторяется несколько раз. Когда энергия в батарее иссякнет, телефон выключится самостоятельно. После этого вам, возможно, удастся включить телефон, но вы не сможете ни позвонить по нему, ни принять вызов. Для этого необходимо зарядить или заменить батарею.

Not for Commercial Use
Ericsson Mobile Communications AB

Включение телефона

Для включения телефона:

- 1 Нажмите клавишу **NO** (ON/OFF) и не отпускайте ее до тех пор, пока не услышите щелчок. На дисплее появится требование ввести код PIN.
- 2 Введите код PIN. Вместо цифр на дисплее будут отображаться звездочки. Если вы ввели неправильную цифру, сотрите ее, используя клавишу **CLR**.
- 3 Нажмите **YES**.

ВЕДИТЕ
PIN

ERICSSON

Если код PIN введен правильно, на дисплее появится 'ERICSSON'. Телефон начнет поиск сети.

Внимание!

Если PIN-овый код трижды подряд введен неправильно, то карта SIM будет заблокирована. Для ее разблокировки необходимо знать код PUK. См. главу 'Безопасность'.

После обнаружения сети телефон прозвонит три раза. Световой индикатор вверху телефона начнет мигать зеленым светом (с частотой приблизительно раз в секунду), а на дисплее появится название сети (возможно, в виде аббревиатуры). Если к телефону подключено зарядное устройство, световой индикатор будет гореть непрерывно.

Теперь вы можете передавать и принимать вызовы. Это состояние называется режимом ожидания.

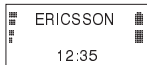

Если на дисплее отсутствует имя сети

Если на дисплее вместо имени сети появилось сообщение 'ТОЛЬКО ЭКСТРЕННЫЕ (Emergency calls only)', значит вы находитесь в зоне обслуживания сети, но не имеете разрешения на ее использование. В этом случае вы можете только передать аварийный вызов по международному аварийному коду 112. См. главу 'Прием и передача вызовов'.

Если на дисплее появилось сообщение 'НЕТ СЕТИ (No network)', это означает, что вы находитесь вне зоны действия

Нажмите  для входа в систему меню.

сети, либо принимаемый сигнал слишком слаб. Вам необходимо переместиться в зону устойчивого приема.

Выключение телефона

- В режиме ожидания нажмите клавишу **NO** (ON/OFF) и не отпускайте до тех пор, пока дисплей не погаснет.

Начальные установки

После первого включения телефона S 868 вам, возможно, потребуется изменить начальные установки для языка сообщений и звуковых сигналов и установить часы.

Язык сообщений

В большинстве современных карт SIM язык сообщений автоматически переключается на язык той страны, где вы приобрели карту SIM. Если ваша карта не поддерживает автоматическое переключение языков, сообщения будут выводиться на английском.

Для изменения языка сообщений:

- 1 Используя клавиши перемещения **ВЛЕВО** или **ВПРАВО**, найдите меню 'ПАРАМЕТРЫ (Settings)'.
- 2 Для входа в меню 'Settings' нажмите **YES**.
- 3 Пользуясь клавишей **ВЛЕВО**, найдите меню 'ЯЗЫК (Language)'.
- 4 Нажмите **YES** для входа в меню 'ЯЗЫК (Language)'.
- 5 Используя клавиши перемещения, выберите необходимый язык.
- 6 Для подтверждения выбора нажмите **YES**.
- 7 Для возврата в режим ожидания нажмите **CLR**.

МЕНЮ

← ПАРАМЕТРЫ →

← ПАРАМЕТРЫ
ЯЗЫК
(АВТО) →

ЯЗЫК

← Русский →

Внимание!

Если вы случайно установили язык, который не понимаете, вы всегда можете вернуться к английскому языку. Для

этого нажмите клавишу **ВЛЕВО**, введите 0000 и нажмите **ВПРАВО**.

Установка часов

В нижней строке дисплея выводятся показания часов. При покупке часов время обычно не установлено.

Для установки времени:

МЕНЮ
← ЧАСЫ →

ЧАСЫ
← УСТ. ЧАСОВ (16:36) →

УСТ. ЧАСОВ
(16:36)
← 11:45 →

Внимание!

- 1 Используйте клавишу **ВЛЕВО**, найдите меню 'ЧАСЫ (Clock)'.
2 Для входа в меню 'Clock 'нажмите **YES**.
- 3 Используя клавишу **ВПРАВО**, найдите меню 'УСТ ЧАСОВ (Set clock)'.
4 Для выбора функции 'Set clock 'нажмите **YES**.
- 5 Введите показания часов и минут и нажмите **YES**.
- 6 Нажмите **CLR** для возврата в режим ожидания.

По умолчанию время отображается в 24-х часовом формате, однако его можно изменить на 12-ти часовой.

Более подробная информация содержится в главе 'Настройка телефона'.

Настройка громкости звуковых сигналов

МЕНЮ
← ГР. ЗВОНКА (■■■■□□) →

- 1 Нажмите клавишу **ВПРАВО**.
На дисплее появится сообщение 'ГР ЗВОНКА (Ring level)' и полоса, отображающая установленную громкость сигналов.
- 2 Нажмите **YES** для входа в меню 'ГР ЗВОНКА (Ring level)'.
3 Используя клавиши перемещения, установите необходимую громкость.
 - Клавишей **ВПРАВО** громкость увеличивается.
 - Клавишей **ВЛЕВО** – уменьшается.Телефон воспроизводит соответствующий звуковой сигнал для каждого варианта выбора, кроме 'ВЫКЛ. (Off)' и 'ПОШАГОВОЕ (Step)'.
4 Для сохранения выбранной громкости нажмите **YES**.
5 Для возврата в режим ожидания нажмите **CLR**.

Совет. Для беззвучного выбора громкости используйте клавиши громкости сбоку телефона.

Внимание! Если телефон S 868 подключен к внешнему оборудованию (например, к устройству громкоговорящей связи или вибратору), то громкость звуковых сигналов будет установлена только для подключенного оборудования. См. главу 'Настройка телефона'.

Прием и передача вызовов

Далее предполагается, что ваш телефон включен и вы находитесь в зоне устойчивого приема сигнала.

Аварийные вызовы

Для аварийного вызова:

- 1 Если телефон не включен, включите его, используя клавишу **NO**.
- 2 Введите 112 (международный код аварийного вызова).
- 3 Нажмите **YES**. На дисплее появится сообщение 'ЭКСТРЕННЫЕ (Emergency)'.

Внимание! Некоторые операторы могут требовать наличие в телефоне карты SIM и в некоторых случаях – ввода кода PIN.

Передача вызова



Местные вызовы

- 1 Введите код области и номер телефона. По мере ввода цифры номера будут появляться на дисплее.
 - Для удаления цифры нажмите клавишу **CLR**.
 - Для удаления всех цифр нажмите и не отпускайте клавишу **CLR**, пока номер полностью не исчезнет с экрана.
- 2 Для передачи вызова нажмите **YES**. На дисплее появится 'ВЫЗОВ (Calling)', затем 'СОЕДИНЕНИЕ (Connecting)'.
 - Когда вызов будет принят, на дисплее появится счетчик времени разговора, с показанием длительности разговора в минутах и секундах.
 - Если абонент не отвечает или связь не была установлена, нажмите **NO**. Номер сохранится в памяти, и вы сможете повторить вызов позднее. (См. ниже 'Повторный вызов').

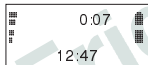

Нажмите  для входа в систему меню.

- Если номер занят, вы можете установить автоматический повтор вызова. (См. ниже 'Повторный вызов').

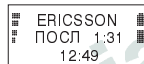

- 3 После окончания разговора нажмите **NO**. В течение трех секунд счетчик времени будет показывать время разговора.

Совет. Время последнего разговора можно узнать и позднее. См. 'Другие полезные возможности'.

Международные вызовы

- 1 Нажмите клавишу 0 и не отпускайте ее, пока на дисплее не появится '+'.
Код (+) будет автоматически заменен на код той страны, из которой вы звоните.
- 2 Введите код страны, код области (без лидирующего нуля) и номер телефона.
- 3 Нажмите **YES** для передачи вызова.

Внимание! Если вы находитесь за границей, телефон автоматически будет искать сеть, которой вам разрешено пользоваться. Список доступных сетей зависит от договоров между вашим оператором и операторами той страны, где вы находитесь. См. главу 'Сети'.

Просмотр начала номера

Если введенный номер не помещается на дисплее целиком, его начало будет заменено на символ ←. Чтобы посмотреть начало номера:

- нажмите клавишу **ВПРАВО**.

Прием вызовов

При поступлении вызова телефон начинает звонить, индикатор сверху телефона часто мигает зеленым светом и на дисплее появляется сообщение 'ОТВЕТИТЬ? (Answer?)'.

Если вы подписаны на услугу определения номера абонента и вызывающая сеть поддерживает эту функцию, номер вызывающего абонента появится в нижней строке дисплея. Если этот номер содержится в вашей телефонной книге, вместо него появится имя абонента.

Внимание! Для приема вызова телефон должен быть включен и находиться в зоне действия сети.

Ответ на вызов

- 1 Нажмите YES.
- 2 После завершения разговора нажмите NO.

Совет. Для временного отключения звукового сигнала при вызове нажмите клавишу CLR.

Отказ от вызова

Существует два способа отказаться от вызова:

- нажмите клавишу NO;
- дважды нажмите клавишу регулировки громкости сбоку телефона.

Вызывающий абонент услышит сигнал "занято" (если сеть вызывающего абонента поддерживает соответствующую функцию). При включенной функции 'ПЕРЕАДРЕС. ЗАНЯТО (Divert on busy)' входящий вызов будет переадресован на указанный номер (см. 'Переадресация входящих вызовов').

Повторный вызов

Модель S 868 позволяет повторно вызвать несколько последних номеров (15 или более, в зависимости от карты SIM). Кроме того, вы можете включить функцию автодозвона в случае, если первая попытка дозвониться оказалась неудачной.

Вызов по последним номерам

- 1 Нажмите YES. На дисплее появится последний набранный номер.

ПОСЛ. НОМЕР
4 046998877 5

Внимание!

- 2 Используя клавиши ВПРАВО и ВЛЕВО, найдите необходимый номер.
- 3 Для передачи вызова нажмите YES.

Для удаления из памяти последних набранных номеров выполните следующее:

- 1 Нажмите клавишу ВЛЕВО. На дисплее появится 'ТЕЛ. КНИГА (Phone book)'.
- 2 Нажмите YES для входа в меню 'ТЕЛ. КНИГА (Phone book)'.
- 3 С помощью клавиши ВЛЕВО найдите функцию 'НАБРАННЫЕ НОМЕРА (Dialled numbers)'.
- 4 Нажмите YES для выбора функции 'НАБРАННЫЕ НОМЕРА (Dialled numbers)'.
- 5 Нажмите и не отпускайте клавишу CLR. На дисплее появится вопрос 'СТЕРЕТЬ ВСЕ? (Erase all?)'.
- 6 Для удаления из памяти последних набранных номеров нажмите YES.
- 7 Нажмите CLR для возврата в режим ожидания.

Функция автодозвона

Если попытка дозвониться оказалась неудачной, то в первой строке дисплея появится вопрос 'ПОВТОРИТЬ? (Retry?)', а во второй строке – причина неудачи (если соответствующая функция поддерживается сетью вызываемого абонента).

Для включения автодозвона:

Нажмите YES.

- Номер будет автоматически вызываться 10 раз подряд.
- Если вы нажмете любую клавишу или получите вызов, автодозвон прекратится.
- Если попытка дозвониться оказалась удачной, телефон издаст гудок и вы услышите сигналы вызова.

Если вы не хотите повторно вызывать данного абонента, нажмите клавишу NO.

Вызов того, кто вам звонил

Если вы подписаны на услугу определения номера абонента и вызывающая сеть поддерживает эту функцию, последние десять определенных таким образом номеров сохраняются в памяти телефона.

Для вызова по одному из таких номеров:

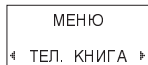

- 1 Нажмите клавишу **ВЛЕВО**. На дисплее появится 'ТЕЛ. КНИГА (Phone book)'.
- 2 Для входа в меню 'ТЕЛ. КНИГА (Phone book)' нажмите **YES**.
- 3 Используя клавишу **ВЛЕВО**, найдите функцию 'ОТВЕЧЕННЫЕ ВЫЗОВЫ (Answered calls)'.
- 4 Нажмите **YES** для выбора функции 'ОТВЕЧЕННЫЕ ВЫЗОВЫ (Answered calls)'.
- 5 Используя клавиши перемещения, найдите необходимый номер.
- 6 Нажмите **YES** для передачи вызова.

Для очистки памяти от отвеченных вызовов:



- 1 Нажмите клавишу **ВЛЕВО**. На дисплее появится 'ТЕЛ. КНИГА (Phone book)'.
- 2 Нажмите **YES** для входа в меню 'ТЕЛ. КНИГА (Phone book)'.
- 3 С помощью клавиши **ВЛЕВО** найдите функцию 'ОТВЕЧЕННЫЕ ВЫЗОВЫ (Answered calls)'.
- 4 Нажмите **YES** для выбора функции 'ОТВЕЧЕННЫЕ ВЫЗОВЫ (Answered calls)'.
- 5 Нажмите **CLR**. На дисплее появится вопрос 'СТЕРЕТЬ ВСЕ? (Erase all?)'.
- 6 Нажмите **YES**.

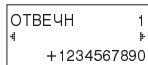

Непринятые вызовы



Если вы не отвечали на вызовы, то количество неотвеченных вызовов будет показано на дисплее. Чтобы очистить дисплей, нажмите клавишу **CLR**.

Информация о последних 10 пропущенных вызовах сохраняется в памяти телефона. Если вы подписаны на

услугу определения номера абонента и сеть вызывающего абонента передала его номер, вы сможете определить не только время вызова, но и номер, с которого вам позвонили.

Кто и когда звонил



- 1 Используйте клавишу **ВЛЕВО**, найдите меню 'ПОЧТА (Mail)'.
- 2 Для входа в меню 'ПОЧТА (Mail)' нажмите **YES**.
- 3 Клавишами перемещения найдите функцию 'ПРОП ВЫЗОВЫ (Missed calls)'.
- 4 Нажмите **YES** для выбора функции 'ПРОП ВЫЗОВЫ (Missed calls)'.
- 5 На дисплее появится номер последнего вызывавшего вас абонента (если вы подписаны на услугу определения номера) и время (дата) вызова. Если информация о вызывавшем абоненте недоступна, на дисплее появится одно из следующих сообщений:
 - 'НЕИЗВЕСТНЫЙ (Unidentified)' – информация отсутствует.
 - 'ИНКОГНИТО (Restricted)' – вызывавший абонент запретил передачу его номера.
- 6 Чтобы увидеть информацию о других пропущенных вызовах, пролистайте список клавишами перемещения.
- 7 Нажмите **CLR** для возврата в режим ожидания.

Внимание!

Если пропущенный вызов был получен в течение последних суток, на дисплее появится время вызова. В противном случае вместо времени, будет выведена дата вызова. Вы можете переключаться с даты на время с помощью клавиши *.

Удаление номера из памяти пропущенных вызовов

- 1 Если вы хотите удалить информацию о пропущенном вызове, показанную на дисплее, нажмите клавишу **CLR**.
- 2 Нажмите **YES**.

Разрешение/запрет передачи вашего номера

Обычно комплект подписки по умолчанию включает услугу передачи вашего номера вызываемому абоненту. Это означает, что вызываемый абонент может определить номер вашего телефона. Однако некоторые операторы включают в подписку запрет на передачу вашего номера по умолчанию.

Эту установку можно изменять для отдельных вызовов при условии, что ваша сеть поддерживает соответствующую услугу.

Запрет передачи вашего номера для отдельного вызова

- 1 Введите номер вызываемого абонента.
- 2 Нажмите клавишу **ВПРАВО**.
На дисплее появится 'СПЕЦИАЛЬНЫЕ ФУНКЦИИ (Special functions)'.- 3 Нажмите **YES** для входа в меню 'СПЕЦИАЛЬНЫЕ ФУНКЦИИ (Special functions)'.- 4 Клавишами перемещения найдите функцию 'СКР НОМ. (Hide Id)'.- 5 Нажмите **YES** для передачи вызова.

МЕНЮ
СПЕЦ.
ФУНКЦИИ

СПЕЦ.ФУНКЦИИ
СКР НОМ
0246193000

Передача вашего номера для отдельного вызова

- 1 Введите номер вызываемого абонента.
- 2 Нажмите клавишу **ВПРАВО**.
На дисплее появится 'СПЕЦИАЛЬНЫЕ ФУНКЦИИ (Special functions)'.- 3 Нажмите **YES** для входа в меню 'СПЕЦИАЛЬНЫЕ ФУНКЦИИ (Special functions)'.- 4 Клавишами перемещения найдите функцию 'ПОК НОМЕР (Send Id)'.- 5 Нажмите **YES** для передачи вызова.

МЕНЮ
СПЕЦ.
ФУНКЦИИ

СПЕЦ.ФУНКЦИИ
ПОК НОМЕР
0246193000

Во время разговора

Модель S 868 обладает рядом функций, которые могут быть полезными во время разговора.

Изменение громкости

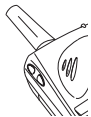

Если вы хотите изменить громкость динамика во время разговора:

- Воспользуйтесь клавишами регулировки громкости сбоку телефона.
- При нажатии клавиши ВВЕРХ громкость увеличивается.
- При нажатии клавиши ВНИЗ громкость уменьшается.

См. также 'Настройка телефона'.

Временное отключение микрофона

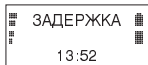

Для временного отключения микрофона во время разговора:

- 1 Нажмите и не отпускайте клавишу CLR. На дисплее появится сообщение 'ЗАДЕРЖКА (Mute)'.
- 2 Для включения микрофона отпустите клавишу CLR.

Использование дисплея в качестве черновика

Если во время разговора вам потребовалось записать номер телефона, вы можете воспользоваться дисплеем телефона в качестве черновика.

- Введите номер с помощью цифровых клавиш.

После завершения разговора номер останется на дисплее. Вы можете позвонить по этому номеру, нажав клавишу YES,

или сохранить его в телефонной книге (см. главу 'Телефонная книга').

Внимание! Если вы нажмете цифровую клавишу во время разговора, ваш собеседник услышит тоновый сигнал.

Передача тоновых сигналов

Для проведения банковских операций по телефону или управления автоответчиком необходимо передавать специальные коды. Эти коды передаются в виде тоновых сигналов (сигналов DTMF – многочастотной системы связи).

Для передачи тоновых сигналов во время разговора:

- Нажимайте соответствующие клавиши (0–9, * и #).

Совет! Вы можете сохранить последовательность тоновых кодов вместе с телефонным номером в телефонной книге. См. 'Создание собственной телефонной книги' в главе 'Телефонная книга'.

Внимание! Если вы передаете тоновые сигналы во время разговора, ваш собеседник их услышит.

Система меню

Система меню модели S 868 позволяет управлять вашим телефоном и изменять его настройки.

Каждое меню содержит список параметров; некоторые меню содержат подменю с дополнительным списком параметров.

Схема меню приведена на внутренней стороне обложки.

Перемещение по системе меню

Система меню организована в виде циклического списка (см. схему) и управляется клавишами

ПЕРЕМЕЩЕНИЯ, YES, NO и CLR.

Клавиша... Действие...



перемещение по системе меню по часовой или против часовой стрелке;



вход в меню или выбор функции;



возврат на один уровень вверх и/или отмена изменений;



возврат в режим ожидания.

Для входа в меню или выбора параметра:

- 1 Клавишами **ВЛЕВО** или **ВПРАВО** найдите необходимое меню или функцию.
- 2 Для входа в меню или выбора функции нажмите **YES**.
- 3 Клавишами перемещения найдите необходимое подменю или значение параметра.
- 4 Для входа в подменю или установки выбранного значения параметра нажмите **YES**.

Внимание! Если вы в течение 60 секунд не нажмете ни одну клавишу, произойдет автоматический выход из системы меню телефона.

Совет. Чтобы быстро прокрутить список меню, нажмите и не отпускайте одну из клавиш перемещения.

Сообщения и значки на дисплее

ПАРАМЕТРЫ
ГР.ДИНАМ
(■ ■ ■ ■ □)

Для облегчения работы с системой меню приняты следующие условные обозначения:

- Прописные буквы используются для обозначения имени выбранного меню или функции.
- Значки ◀ и ▶ обозначают наличие дополнительных параметров, пролистываемых с помощью клавиш перемещения.
- Текст в скобках отображает текущее значение параметра.

Телефонная книга

Телефонная книга в модели S 868 позволяет хранить и вызывать номера абонентов. Для вызова абонента вам не обязательно помнить его номер или разыскивать его в своих блокнотах и записях.

Кроме того, в телефонной книге сохраняются последние набранные номера и, если вы подписаны на услугу определения номера, – номера последних ответвленных вызовов. Это может быть удобным, если необходимо сделать повторный звонок.

При поступлении вызова от абонента, чей номер занесен в телефонную книгу, на дисплее появляется его имя.

Начальные сведения

Несколько слов перед тем, как вы начнете создавать свою телефонную книгу. В этом разделе рассказывается о двух типах памяти и о том, как сохранять номера с международным префиксом.

Кроме того, мы рекомендуем ознакомиться с разделом, в котором описан способ ввода букв и нецифровых символов.

ЗАПИСЬ	11
John, office	
+4646123456	

Память телефонной книги

Телефонные номера можно хранить в двух местах:

- в памяти карты SIM;
- в памяти аппарата.

Номера, записанные в память карты, позволяют пользоваться телефонной книгой с различными телефонными аппаратами, т.е. вставлять вашу карту SIM в другой аппарат.

Номера, записанные в память телефона, доступны при любой карте SIM.

Записи в памяти карты нумеруются от 1 до максимального значения. Максимальное количество номеров зависит от модели карты SIM.

В памяти аппарата можно хранить до 99 номеров. Записи в памяти карты обозначаются как *1 – *99.

Внимание! Для ввода символа * в меню 'ТЕЛ. КНИГА (Phone book)' необходимо однократно нажать клавишу #. Вне меню 'ТЕЛ. КНИГА (Phone book)' для ввода символа * необходимо нажать и удерживать клавишу #.

Международные номера

Если вы собираетесь использовать телефон как дома, так и за границей, то все телефонные номера следует хранить в международном формате: международный префикс '+' (автоматически заменяемый на код страны, из которой вы звоните), код страны в которую вы звоните, код области и собственно номер телефона.

- Для ввода знака (+) нажмите и не отпускайте клавишу 0.
- Код области вводите без лидирующих нулей.

Ввод символов

В телефонной книге вместе с номером телефона можно хранить и имя абонента.

- Для ввода буквы нажмите одну из клавиш 1–9, 0 или # необходимое число раз, как показано в таблице ниже.

Клавиша...	Символ...
1	пробел - ? ! , . : " ' () 1
2	A B C Ä Å Æ à Ç 2 Г
3	D E F è É 3 Д Ф
4	G H I i 4
5	J K L 5 Л
6	M N O Ñ Ò Ø ò 6
7	P Q R S ß 7 П Σ
8	T U V Ü ù 8
9	W X Y Z 9
0	0 + & @ / \$ % £ Ø Ξ Ψ Ω
#	# * 0

Например:

- для ввода А нажмите клавишу 2 один раз.
- для ввода В нажмите клавишу 2 два раза.

Совет. Для ввода цифры нажмите и удерживайте нажатой соответствующую клавишу.

Для быстрого ввода символов из второго столбца нажмите клавишу громкости "вверх" и, не отпуская ее, нажмите соответствующую цифровую клавишу. Для быстрого ввода символов из третьего столбца нажмите клавишу громкости "вниз" и, не отпуская ее, нажмите соответствующую цифровую клавишу.

Внимание! Если между нажатиями на клавиши пройдет более 60 секунд, телефон автоматически переключиться в режим ожидания.

Ввод строчных букв

- Введите букву, например, 'А' и нажмите *. На дисплее появится 'a'.

Для переключения на прописные буквы нажмите клавишу * еще раз.

Просмотр начала строки

Если вы ввели больше символов, чем может уместиться на строке дисплея, начало строки замениться символом I. Для просмотра начала строки:

- Нажмите клавишу ВЛЕВО.

Создание собственной телефонной книги

Запись номера телефона

1 В меню 'ТЕЛ. КНИГА (Phone book)' выберите 'ЗАПИСЬ (Store)'.

2 Введите имя абонента.

Для ввода букв используйте цифровые клавиши, как описано выше.

3 Нажмите клавишу ВПРАВО.

4 Введите номер телефона.

5 Теперь у вас есть четыре возможности:

– Сохранить номер, записав его в первое свободное место памяти карты (отображается в правом верхнем углу):

- Нажмите YES.

– Сохранить номер, записав его в другое место памяти карты:

- Нажмите клавишу ВПРАВО, введите номер записи и нажмите YES.

– Сохранить номер, записав его в первое свободное место памяти аппарата:

- Нажмите клавишу ВПРАВО, дважды нажмите # и нажмите YES.

– Сохранить номер, записав его в другое место памяти аппарата:

- Нажмите клавишу ВПРАВО, нажмите #, введите номер записи и нажмите YES.

ЗАПИСЬ	33
ИМЯ : John Doe	
НОМЕР:	

ЗАПИСЬ	33
ИМЯ : John Doe	
08111222	

ЗАПИСЬ	316
ИМЯ : John Doe	
08111222	

Совет. Если номер телефона, введенный вами во время разговора, все еще находится на дисплее, его можно записать в телефонную книгу с помощью функции 'СОХРАНИТЬ (Store)' из меню 'ТЕЛ. КНИГА (Phone book)'.

ЗАПИСЬ
ИСПОЛЬЗОВА
ПЕРЕПИСАТЬ?

Защита от перезаписи

Если вы попытаетесь записать номер телефона в уже занятую ячейку, на дисплее появится сообщение 'ИСПОЛЬЗОВАНА ПЕРЕПИСАТЬ? (Used Overwrite?)'.

Для сохранения номера в другой ячейке:

- 1 Нажмите NO.
- 2 Введите новый номер ячейки.
- 3 Нажмите YES.

Для перезаписи старого номера:

- Нажмите YES.

Переполнение памяти

- Если вы пытаетесь сохранить новый номер, тогда как память карты заполнена, в правом верхнем углу появится первая свободная ячейка из памяти телефона.
- Если оба вида памяти переполнены, место для записи предложено не будет. Новый номер можно будет записать только вместо одного из старых.

Сохранение тоновых сигналов вместе с номером телефона

Выполнение банковских операций по телефону или управление автоответчиком требует ввода специальных кодов. Эти коды посылаются в виде тоновых сигналов (называемых кодами DTMF – сигналы многочастотной системы связи).

Последовательность таких сигналов можно сохранить вместе с номером телефона.

- 1 Выполните инструкции по записи телефона в память до шага ввода номера.
- 2 После ввода номера телефона нажмите и не отпускайте клавишу * до тех пор, пока на дисплее не появится символ паузы 'p'.
- 3 Введите последовательность кодов.

ЗАПИСЬ 34
Bankyphone
040556677p

- 4 При необходимости вставьте другой символ паузы и введите следующую последовательность кодов и т.д.
- 5 Сохраните номер в телефонной книге.

Для передачи тоновых кодов выполните инструкции, содержащиеся в главе 'Прием и передача вызовов'. При передаче вызова телефон наберет номер, дождется момента соединения и передаст последовательность кодов. Если вы ввели дополнительный символ паузы, телефон сделает остановку и передаст следующую комбинацию кодов и т.д.

Вызов абонента

Ускоренный вызов

Возможен ускоренный вызов абонента, номер которого находится в записях 1–9 памяти карты. Для этого достаточно ввести номер записи и нажать YES. Рекомендуется резервировать записи 1–9 для наиболее важных номеров.

Например, для того чтобы позвонить Васе, чей номер находится в третьей ячейке в памяти карты:

- 1 Нажмите клавишу 3;
- 2 Нажмите YES.

Вызов по имени абонента

- 1 В меню 'ТЕЛ. КНИГА (Phone book)' выберите функцию 'ПОИСК ПО ИМЕНИ (Name recall)'.
- 2 С помощью цифровых клавиш введите имя абонента.

Имя можно ввести не полностью.

- 3 Нажмите YES.

На дисплее появится имя абонента из телефонной книги, соответствующее введенным буквам, и номер записи в телефонной книге, заключенный в скобки.

- 4 Если это не искомым абонент, повторите поиск с помощью клавиш перемещения.
- 5 Нажмите YES для передачи вызова.

Emma Limetre
4 (7) †
+464612345

Совет. Для быстрого доступа к телефонной книге из режима ожидания нажмите **ВЛЕВО** и введите имя абонента.

Вызов абонента по номеру записи

Вы можете вызвать абонента по номеру записи в телефонной книге.

- 1 В меню 'ТЕЛ. КНИГА (Phone book)' выберите функцию 'ПОИСК ПО ЗАПИСИ (Position recall)'.
 - 2 Введите номер записи.
 - Для записи из памяти карты просто введите ее номер.
 - Для записи из памяти телефона нажмите клавишу # и не отпускайте ее до тех пор, пока на дисплее не появится символ 'x', затем введите номер записи.
 - 3 Нажмите **YES**.

На дисплее появится номер телефона и имя абонента.
 - 4 Если вы ввели неправильный номер, вы можете пролистать телефонную книгу клавишами перемещения.
 - 5 Для передачи вызова нажмите **YES**.

Совет. Вы можете ввести номер записи в режиме ожидания и передать вызов, используя клавишу #. Не забудьте ввести символ 'x' перед номером записи из памяти телефона (для ввода символа 'x' нажмите и удерживайте клавишу #).

Запрет/разрешение передачи вашего номера

Обычно в стандартный комплект подписки по умолчанию входит передача вашего номера при вызове. Это означает, что ваш номер может быть определен вызываемым абонентом. Однако некоторые операторы по умолчанию запрещают передачу вашего номера.

Вы можете изменить эти установки для отдельного вызова (при условии, что ваша сеть поддерживает данную функцию).

Выз. ПО
ЗАПИСИ
ЗАПИСЬ: 7

Emma Limetre
(7) ▶
+464612345

Для того, чтобы запретить передачу номера при вызове абонента из телефонной книги:

- 1 Найдите номер абонента, как описано выше, но вместо клавиши **YES** нажмите **NO**.

Номер абонента появится на дисплее в режиме ожидания.
- 2 Нажмите клавишу **ВПРАВО**.

На дисплее появится 'СПЕЦИАЛЬНЫЕ ФУНКЦИИ (Special functions)'.
- 3 Нажмите **YES** для входа в меню 'СПЕЦИАЛЬНЫЕ ФУНКЦИИ (Special functions)'.
- 4 Используя клавиши перемещения, найдите функцию 'СКР. НОМ. (Hide Id)'.
- 5 Нажмите **YES** для передачи вызова.

Чтобы разрешить передачу номера при вызове абонента из телефонной книги:

- 1 Найдите номер абонента, как описано выше, но вместо клавиши **YES** нажмите **NO**.

В режиме ожидания на дисплее появится номер абонента.
- 2 Нажмите клавишу **ВПРАВО**.

На дисплее появится 'СПЕЦИАЛЬНЫЕ ФУНКЦИИ (Special functions)'.
- 3 Нажмите **YES** для входа в меню 'СПЕЦИАЛЬНЫЕ ФУНКЦИИ (Special functions)'.
- 4 Используя клавиши перемещения, найдите функцию 'ПОК. НОМЕР (Send Id)'.
- 5 Нажмите **YES** для передачи вызова.

Поддержание актуальности телефонной книги

Время от времени вы будете сталкиваться с необходимостью внести изменения в вашу телефонную книгу – менять номера телефонов, имена абонентов или удалять старые записи.

Редактирование записи в телефонной книге

Необходимую запись можно найти в телефонной книге по имени абонента, либо по номеру записи.

Редактирование записи по номеру.

- 1 В меню 'ТЕЛ. КНИГА (Phone book)' выберите функцию 'ИЗМЕНИТЬ (Edit)'.
 - 2 Введите номер записи.
 - Для записи из памяти карты достаточно ввести ее номер.
 - Для записи из памяти телефона нажмите клавишу # и не отпускайте ее до тех пор, пока на дисплее не появится символ 'H', затем введите номер записи.

- 3 Нажмите **YES**.

На дисплее появится:

- имя абонента (в средней строке);
- номер телефона (в нижней строке);
- номер записи (в верхней строке).

- 4 Клавишей **ВПРАВО** выберите строку, которую хотите изменить.
В правом конце выбранной строки появится курсор.

- 5 Для редактирования строки используйте:
 - клавишу **CLR** для стирания символов;
 - цифровые клавиши для ввода цифр и символов;
 - клавишу перемещения для перехода **ВЛЕВО** (или **ВПРАВО**, если курсор находится не в конце строки).

- 6 При необходимости, используя клавишу **ВПРАВО**, выберите другую строку.

- 7 Для сохранения изменений нажмите **YES**.

Редактирование записи по имени абонента.

- 1 В меню 'ТЕЛ. КНИГА (Phone book)' выберите функцию 'ИЗМЕНИТЬ (Edit)'.
 - 2 Нажмите клавишу **ВЛЕВО**.
В средней строке дисплея появится сообщение 'НАЙТИ ИМЯ (Find name)'.

ИЗМЕНИТЬ
« НАЙТИ ИМЯ »
ИМЯ: Emma_

ИЗМЕНИТЬ
« НАЙТИ ИМЯ »
ИМЯ: Emma_

- 3 С помощью цифровых клавиш введите первые буквы имени абонента. Чем больше букв вы введете, тем быстрее будет найден необходимый абонент.
Нажмите **YES**.
- 4 Выполните шаги, описанные выше, начиная с шага 4.

Удаление номера абонента

Чтобы удалить номер абонента из телефонной книги:

- 1 Найдите необходимую запись с помощью функции 'ПОИСК ПО ИМЕНИ (Name recall)' или 'ПОИСК ПО ЗАПИСИ (Position recall)'.
 - 2 Нажмите и не отпускайте клавишу **CLR**. На дисплее появится вопрос 'СТЕРЕТЬ? (Erase?)'.
 - 3 Для удаления номера нажмите **YES**.

Внимание!

Чтобы стереть запись по ее номеру можно воспользоваться функцией 'СТИРАНИЕ (Erase)' из меню 'ТЕЛ. КНИГА (Phone book)'.

Если вы хотите стереть все записи из памяти телефона (данная функция не поддерживается для удаления из памяти карты), выполните следующее:

- 1 В меню 'ТЕЛ. КНИГА (Phone book)' выберите функцию 'СТЕР. ВСЕ В ТЕЛЕФОНЕ (Erase all from phone)'.
 - 2 Чтобы стереть все записи, нажмите **YES**.

Копирование телефонных номеров

При заполнении телефонной книги вам может понадобиться скопировать отдельные номера из памяти карты в память телефона или наоборот, переместить чей-нибудь номер из одной записи в другую.

ИЗМЕНИТЬ
« НАЙТИ НОМ
ЗАПИСЬ: »
7

ИЗМЕНИТЬ
7
Emma_Limetr_
+464612345

Eric Woods
КОПИР В ¹² _{17?}

Копирование всех номеров из памяти карты в память телефона

КОПИР. ВСЕ
← КАРТА→ТЕЛ →

КОПИР.КАРТУ
НОМ. ПЕРВОЙ
ЗАПИСИ: ¹²

- 1 В меню 'ТЕЛ. КНИГА (Phone book)' выберите функцию 'КОПИР ВСЕ (Copy all)'.
- 2 Найдите 'КАРТА→ТЕЛ (Card→Phone)' и нажмите YES.
- 3 Введите номер записи из памяти карты, с которой вы хотите начать копирование, и нажмите YES.
- 4 Введите номер записи из памяти телефона, после которой вы хотите поместить копируемую информацию, и нажмите YES.
- 5 Нажмите YES.

Копирование всех номеров из памяти телефона в память карты

КОПИР. ВСЕ
← ТЕЛ→КАРТА →

КОПИР.ТЕЛ
НОМ. ПЕРВОЙ
ЗАПИСИ: ¹²

- 1 В меню 'ТЕЛ. КНИГА (Phone book)' выберите функцию 'КОПИР ВСЕ (Copy all)'.
- 2 Найдите 'ТЕЛ→КАРТА (Phone→Card)' и нажмите YES.
- 3 Введите номер записи из памяти телефона, с которой вы хотите начать копирование, и нажмите YES.
- 4 Введите номер записи из памяти карты, после которой вы хотите поместить копируемую информацию, и нажмите YES.
- 5 Нажмите YES.

Выборочное копирование записей из памяти карты в память телефона

КОПИРОВАТЬ
← КАРТА→ТЕЛ →

- 1 В меню 'ТЕЛ. КНИГА (Phone book)' выберите 'КОПИРОВАТЬ (Copy)'.
- 2 Найдите 'КАРТА→ТЕЛ (Card→Phone)' и нажмите YES.
- 3 Введите номер записи из памяти карты, с которой вы хотите начать копирование, и нажмите YES.
- 4 Введите номер записи из памяти телефона, после которой вы хотите поместить копируемую информацию, и нажмите YES.

- 5 Нажмите YES.

На дисплее появится начальный номер из памяти карты и следующая свободная запись в памяти телефона.

- 6 Для каждой записи из памяти карты:
 - нажмите YES для копирования;
 - нажмите NO для перехода к следующей записи из памяти карты;
 - нажмите CLR для копирования в другую запись в памяти карты или в памяти телефона; введите номер записи и нажмите YES;
 - используйте клавиши ВЛЕВО и ВПРАВО для перемещения по записям в памяти карты.

Для остановки копирования:

- Дважды нажмите CLR.

Выборочное копирование записей из памяти телефона в память карты

- 1 В меню 'ТЕЛ. КНИГА (Phone book)' выберите 'КОПИРОВАТЬ (Copy)'.
- 2 Найдите 'ТЕЛ→КАРТА (Phone→Card)' и нажмите YES.

Для копирования записей используйте клавиши YES, NO и CLR, как описано выше.

Прием и передача текстовых сообщений

Модель Ericsson S 868 может принимать и передавать короткие текстовые сообщения (так называемая служба SMS). С помощью этой функции вы можете получать и передавать сообщения длиной до 160 символов.

Используя службу SMS вы можете не беспокоиться, проверяет ли ваш собеседник свой автоответчик – он получит извещение о сообщении, как только включит свой телефон.

Текстовые сообщения могут быть получены в режиме ожидания, во время разговора или при переадресации всех входящих вызовов на другой номер. Если телефон получателя выключен, то сразу же после его включения он получит извещение о сообщении.

Наряду с передачей обычных сообщений на телефон, модель Ericsson S 868 с помощью службы SMS может передавать факсы (группы 3 и 4), сообщения по протоколу X400, электронную почту и телексы. Информация о типах сообщений и способах передачи находится у вашего сетевого оператора.

Внимание! Служба SMS может не поддерживаться вашим сетевым оператором.

Два вида памяти

Память сообщений

Сообщения, не прочитанные сразу после поступления, сохраняются в памяти сообщений и могут быть прочитаны позднее.

Если в памяти телефона имеются непрочитанные сообщения, в левом нижнем углу дисплея появляется значок письма (✉).

В памяти сообщений может храниться до 10 сообщений. Если при переполненной памяти поступает новое сообщение, самое старое из прочитанных будет стерто.

Если память телефона заполнена непрочитанными сообщениями, новое сообщение будет записано в память сообщений карты SIM. Когда память карты SIM будет переполнена непрочитанными сообщениями, значок письма (✉) начнет мигать.

Сообщения хранятся в памяти телефона до тех пор, пока вы не удалите их (см. 'Удаление сообщений'), либо не вставите другую карту SIM, либо пока не потребуется память для новых сообщений.

Память карты SIM

Если, получив важное сообщение, вы решили его сохранить, запишите его в память карты SIM. В этом случае вы можете прочитать его на любом другом телефоне. Сообщения, записанные на карту SIM, автоматически не удаляются.

Если память сообщений карты SIM переполняется, значок письма (✉) начинает мигать.

Установка номера телефона для текстовых сообщений

Если номер службы текстовых сообщений не может быть прочитан с карты SIM, вам необходимо установить его вручную. В противном случае вы не сможете получать и передавать сообщения.

ПОЧТА
ПОСЛАТ
✄ СООБЩЕНИЕ ✄

- 1 В меню 'ПОЧТА (Mail)' выберите 'ПОСЛАТЬ СООБЩЕНИЕ (Send message)'.
- 2 Найдите 'ПАРАМЕТРЫ (Options)' и нажмите YES.
- 3 Найдите 'ЦЕНТ ОБСЛ (Serv cent)' и нажмите YES.
- 4 Если на дисплее не появился номер телефона сервисного центра, введите его, указав международный префикс, и нажмите YES.
- 5 Для возврата в режим ожидания нажмите CLR.

Телефон готов к приему и передаче текстовых сообщений.

Внимание! Некоторыми сетевыми операторами обмен сообщениями поддерживается только в пределах собственной сети.

Установка срока циркулирования сообщения

Если сообщение не может быть доставлено адресату (например, он находится вне зоны действия сети), вы можете заказать в сервисном центре повторную передачу сообщения в течение 1-го часа, 12-ти часов, 1-х суток, 1-ой недели или в течение максимально возможного срока (в зависимости от услуг, предоставляемых вашим поставщиком).

- 1 В меню 'ПОЧТА (Mail)' выберите 'ПОСЛАТЬ СООБЩЕНИЕ (Send message)'. На дисплее появится 'НОВОЕ (New)'.
- 2 Найдите 'ПАРАМЕТРЫ (Options)' и нажмите YES.
- 3 Выберите 'ПЕРИОД (Valid per)' и нажмите YES.
- 4 Выберите необходимый период повторения и нажмите YES.

ПОСЛАТЬ
СООБЩЕНИЕ
◄ ПАРАМЕТРЫ ►

ПАРАМЕТРЫ
◄ ДЕЙСТВ. ДО ►
(1 ДЕНЬ)

Изменение типа сообщения

Телефон может передавать несколько типов сообщений. Сервисный центр вашего сетевого оператора может предоставить возможность преобразовать тип сообщения из текстового в другой формат (факс, телекс, голос и др.), соответствующий принимающей аппаратуре.

Подробная информация о допустимых типах сообщений находится у вашего оператора.

ПАРАМЕТРЫ
◄ ТИП СООБЩ ►
(СТАНДАРТ)

Внимание!

Для установки типа сообщения:

- 1 В меню 'ПОЧТА (Mail)' выберите 'ПОСЛАТЬ СООБЩЕНИЕ (Send message)'.
- 2 Найдите 'ПАРАМЕТРЫ (Options)' и нажмите YES.
- 3 Найдите 'ТИП СООБЩ (Msg type)' и нажмите YES.
- 4 Выберите необходимый формат и нажмите YES.

По умолчанию сообщения передаются в виде простого текста (сообщения SMS).

Ввод и передача сообщения

Ввод символов

Чтобы составить сообщение, следует ввести текст с помощью цифровых клавиш.

- Для ввода буквы нажмите соответствующую клавишу 1–9, 0 или # необходимое количество раз.

Клавиша... Символ...

1	пробел - ? ! , . : " ' () 1
2	A B C Å Ä Æ à Ç 2 Г
3	D E F è É 3 Δ Ф
4	G H I i 4
5	J K L 5 Λ
6	M N O Ñ Ö Ø ò 6
7	P Q R S ß 7 П Σ
8	T U V Ü ù 8
9	W X Y Z 9
0	0 + & @ / \$ % £ Θ ÷ Ψ Ω
#	# * 0

Например:

- для ввода A нажмите клавишу 2 один раз;
- для ввода B нажмите клавишу 2 два раза.

Совет. Для ввода цифры нажмите и не отпускайте соответствующую клавишу.

Для быстрого ввода символов из второго столбца таблицы нажмите боковую клавишу громкости "вверх" и, не отпуская ее, нажмите соответствующую цифровую клавишу. Для

ввода символов из третьего столбца, вместо клавиши "вверх", нажмите клавишу "вниз".

Для ввода строчных букв:

- Введите букву, например 'А' и нажмите *. На дисплее появится 'а'.
Для переключения на прописные буквы нажмите * еще раз.

Если вы ввели больше символов, чем может уместиться на строке дисплея, начало строки заменится на символ ←. Для просмотра начала строки:

- Нажимайте клавишу **ВЛЕВО** до тех пор, пока не появится начало строки.

Внимание!

Если пауза между нажатиями на клавиши превысит 120 секунд, произойдет автоматическое включение режима ожидания.

Передача сообщения

- 1 В меню 'ПОЧТА (Mail)' выберите 'ПОСЛАТЬ СООБЩЕНИЕ (Send message)'. На дисплее появится 'НОВОЕ (New)'.
2 Нажмите **YES**. Дисплей очистится.
3 Введите сообщение. (См. 'Ввод символов').
Сообщение можно просматривать, используя клавиши перемещения, удалять символы слева от курсора и вставлять их в позицию курсора.
4 После ввода сообщения нажмите **YES**. На дисплее появится вопрос 'НУЖЕН ОТВЕТ? (Request reply?)'.
5 Если вы хотите, чтобы получатель ответил на это сообщение, нажмите **YES**. Если ответ не требуется, нажмите **NO**.
6 Введите телефон адресата или найдите его в телефонной книге. Для входа в телефонную книгу нажмите клавишу **ВЛЕВО**.
7 Теперь вы можете:
 - передать сообщение, нажав клавишу **YES**;
 - сохранить сообщение, нажав клавишу **NO**. Сообщение будет сохранено в памяти сообщений с пометкой 'К ОТПРАВКЕ (To Send)' вместо 'ПОСЛАНО (Sent)' (см. меню 'ЧИТАТЬ СООБЩЕНИЯ (Read messages)').

Внимание! Описанная выше процедура используется для передачи всех типов сообщений, например, факсов, электронной почты и др. О допустимых типах сообщений вы можете узнать у вашего сетевого оператора.

Чтение сообщений

При поступлении сообщения раздается звуковой сигнал и на дисплее появляется соответствующее уведомление. Световой индикатор сверху телефона быстро мигает зеленым светом.

Вы можете:

- Прочитать сообщение сразу, нажав клавишу **YES**.
- Сохранить сообщение, нажав клавишу **NO**. Сообщение будет записано в память сообщений, а в нижнем левом углу дисплея появится значок письма (✉).

Если вы нажали **YES**, на дисплее появятся первые три строки сообщения, в которых содержится информация об отправителе и времени отправки сообщения. Новое непрочитанное сообщение отмечается словом 'НОВОЕ (New)'.

Если со времени отправки сообщения прошло более 24 часов, вместо времени, на дисплее появится дата отправки. Для переключения между временем и датой отправки используйте клавишу *.

- Чтобы прочитать первую строку сообщения, нажмите **YES**.
- Прокрутите сообщение, используя клавиши перемещения. Клавишей **ВПРАВО** сообщение пролистывается вперед, а клавишей **ВЛЕВО** – назад.
- Чтобы пролистывать по три строки вперед, нажмите клавишу 3, по три строки назад – клавишу 1.
- Для перехода в начало сообщения нажмите и не отпускайте клавишу **ВЛЕВО**.

Когда вы дойдете до последней строки сообщения, на дисплее появится вопрос 'ОТВЕТИТЬ? (Reply?)'. Если отправитель запросил ответ на сообщение и ваша сеть поддерживает такую услугу, на дисплее появится вопрос 'ОТВЕТИТЬ? НУЖЕН ОТВЕТ (Reply Requested Reply?)'.

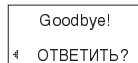
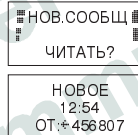

ПОЧТА
ПОСЛАТЬ
СООБЩЕНИЕ

ТРЕБУЕТСЯ
ОТВЕТ?

ПОСЛАТЬ
СООБЩЕНИЕ
НОМЕР:

Ответ на сообщение

После того, как вы читаете сообщение, на дисплее появится запрос на ответ. Если вы хотите ответить на сообщение:

- Нажмите YES.

На дисплее появится примерно следующее.

- Для ввода ответного сообщения нажмите YES и следуйте инструкциям, приведенным в разделе 'Ввод и передача сообщения'.

« НОВОЕ »

Если вы не хотите отвечать на сообщение:

- Нажмите NO.

Удаление сообщения

После того, как вы читаете сообщение, на дисплее появится запрос на ответ.

- 1 Нажмите NO.

На дисплее появится вопрос 'СТЕРЕТЬ? (Erase?)'.

- 2 Нажмите YES, если вы хотите удалить сообщение из памяти.

В списке сообщений появится следующее сообщение.

Goodbye!
« СТЕРЕТЬ? »

Внимание!

Во время просмотра сообщения в любой момент можно нажать клавишу CLR. В ответ на вопрос 'СТЕРЕТЬ? (Erase?)' нажмите YES.

Сохранение полученного сообщения

Все входящие сообщения сохраняются во временной памяти до тех пор, пока она не потребуется для других целей, например, для сохранения нового сообщения. Важные сообщения можно сохранить в памяти карты SIM.

Когда после прочтения сообщения на дисплее появится вопрос 'СТЕРЕТЬ? (Erase?)':

- 1 Нажмите NO.

На дисплее появится вопрос 'ЗАПИСАТЬ? (Store?)'.

Goodbye!
« ЗАПИСАТЬ? »

ЗАПИСАНО
НА КАРТУ
3(5)

Внимание!

- 2 Для сохранения сообщения в памяти карты SIM нажмите YES. Сообщение автоматически переместится из памяти сообщений в память карты SIM.

На дисплее появится номер сообщения. Например, третье из пяти возможных.

Если память карты переполнена, на дисплее появится сообщение 'НЕ СОХРАНЕНО НЕТ ПАМЯТИ (Not stored Mem full)'. В этом случае перед сохранением сообщения в памяти карты SIM необходимо удалить одно из старых.

Совет.

На карте SIM можно сохранять и собственные сообщения. См. раздел 'Передача сообщения'.

Чтение сохраненных сообщений

ПОЧТА
ЧИТАТЬ
« СООБЩЕНИЕ »

- 1 В меню 'ПОЧТА (Mail)' выберите 'ЧИТАТЬ СООБЩЕНИЯ (Read messages)'.

- 2 Используя клавиши перемещения, найдите необходимое сообщение.

- 'НОВОЕ (New)' обозначает непрочитанное сообщение.
- 'СТАРОЕ (Old)' обозначает прочитанное сообщение.
- 'ПОСЛАНО (Sent)' обозначает отправленное сообщение.
- 'К ОТПРАВКЕ (To Send)' обозначает сообщение, подготовленное к отправке.

- 3 Нажмите YES.

- 4 Прочитайте сообщение, как это описано в разделе 'Чтение сообщений'.

Внимание!

Символ * перед сообщением обозначает, что оно сохранено в памяти карты SIM.

Вызов по телефонному номеру, взятому из сообщения

Чтобы позвонить по телефону, переданному в сообщении:

- Нажмите **YES**.

После вызова сообщение считается прочитанным и сохраняется в памяти сообщений.

Часто используемые сообщения

Если вы часто отправляете какие-либо стандартные сообщения, вы можете сохранить их в памяти карты SIM.

Сохранение часто используемых сообщений

Чтобы предотвратить случайное удаление часто используемых сообщений, храните их на карте SIM.

- 1 В меню 'ПОЧТА (Mail)' выберите 'ЧИТАТЬ СООБЩЕНИЯ (Read messages)'. На дисплее появятся сообщения, находящиеся в памяти сообщений.
- 2 Найдите сообщение, которое вы хотите сохранить в памяти карты SIM и нажмите **YES**.
- 3 Нажмите **YES** еще раз. На дисплее появится вопрос 'СТЕРЕТЬ? (Erase?)'.
- 4 Нажмите **NO**. На дисплее появится вопрос 'ЗАПИСАТЬ? (Store?)'.
- 5 Нажмите **YES**. Сообщение перепишется из памяти сообщений в память карты SIM.

Передача сохраненных сообщений

- 1 В меню 'ПОЧТА (Mail)' выберите 'ПОСЛАТЬ СООБЩЕНИЕ (Send message)'.
На дисплее появится 'НОВОЕ (New)'.
- 2 Используя клавиши перемещения, найдите необходимое сообщение и нажмите **YES**. При необходимости это сообщение можно отредактировать.

ПОСЛАТЬ
СООБЩЕНИЕ
4 ЛНОМЕР: 5

- 3 Когда сообщение будет готово к отправке, нажмите **YES**. На дисплее появится вопрос 'НУЖЕН ОТВЕТ? (Request reply?)'.
- 4 Если вы хотите получить ответ на сообщение, нажмите **YES**. Если ответ не нужен, нажмите **NO**.
- 5 Введите телефон получателя или найдите его в телефонной книге. Для входа в меню 'ТЕЛ. КНИГА (Phone book)' нажмите клавишу **ВЛЕВО**.
- 6 Нажмите **YES** для отправки сообщения.

При включении телефона аппарат пытается подключиться к сети, с которой вы работали в последний раз. Если эта сеть недоступна, вы можете воспользоваться услугами других сетей при условии, что ваш оператор имеет соответствующие соглашения. Такое использование других сетей называется "роaming".

Меню 'СЕТИ (Networks)' содержит ряд функций, позволяющих настроить автоматический поиск сетей. Кроме того, в этом меню можно самостоятельно выбрать сеть.

Режим поиска

Автоматический поиск

Автоматический режим поиска означает, что после включения телефона, аппарат пытается подключиться к сети, с которой вы работали в последний раз. Если она окажется недоступной, телефон продолжит поиск доступной сети.

Обычно режим автоматического поиска включен по умолчанию. Тем не менее, для включения автоматического режима выполните следующее:

- 1 Клавишами перемещения найдите меню 'СЕТИ (Networks)' и нажмите **YES**.
- 2 Найдите 'РЕЖ ПОИСКА (Searchmode)'.
 - Если в нижней строке дисплея отображается '(Auto)', значит телефон уже находится в режиме автоматического поиска.
 - Если слово '(Auto)' отсутствует, нажмите **YES**.
- 3 Выберите 'АВТО (Auto)' и нажмите **YES**. Телефон переключится в режим автоматического поиска.
- 4 Для возврата в режим ожидания нажмите **CLR**.

СЕТИ
← РЕЖ.ПОИСКА →
(АВТО)

Внимание! Порядок поиска сетей определяется списком, который находится на карте SIM и при желании всегда может быть вами изменен.

Ручной режим поиска

Ручной режим поиска означает, что после включения телефона, аппарат пытается подключиться к сети, с которой вы работали в последний раз. Если сеть недоступна, на дисплее появляется вопрос 'ВЫБРАТЬ СЕТЬ? (Select network?)'.

Для включения ручного режима поиска:

- 1 В меню 'СЕТИ (Networks)' выберите 'РЕЖ ПОИСКА (Searchmode)' и нажмите **YES**.
- 2 Выберите 'РУЧНАЯ (Manual)' и нажмите **YES**.
- 3 Для возврата в режим ожидания нажмите **CLR**.

Выбор сети

СЕТИ
← ВЫБОР СЕТИ →

- 1 В меню 'СЕТИ (Networks)' выберите 'ВЫБОР СЕТИ (Select net)'. На дисплее сначала появится сообщение 'ЖДИТЕ (Please wait)', потом список доступных сетей.

Список сетей можно пролистать клавишами перемещения.

- 2 Найдите необходимую сеть и нажмите **YES**.

Внимание! Имена сетей выводятся вместе с дополнительной информацией:

- если ваша сеть доступна и вы ее используете в настоящий момент, рядом с именем сети появится сообщение 'ТЕКУЩАЯ (Current)';
- если ваша сеть доступна, но в настоящий момент вы используете другую, рядом с именем вашей сети появится сообщение 'ВНУТР (Home)';

- в меню 'СЕТИ (Networks)' выводятся не полные имена сетей, а только их аббревиатуры; чтобы увидеть полное название сети, нажмите клавишу *;
- если ваша сеть недоступна, имена других сетей выводятся вместе с одним из следующих сообщений: 'ТЕКУЩАЯ (Current)', 'ПРЕДПОЧ (Preferred)', 'ДОСТУПНА (Available)' или 'ЗАКРЫТАЯ (Forbidden)';
 - 'ТЕКУЩАЯ (Current)' обозначает сеть, используемую в настоящий момент;
 - 'ПРЕДПОЧ (Preferred)' обозначает сеть, включенную в список предпочитаемых сетей на карте SIM.
 - 'ЗАКРЫТАЯ (Forbidden)' обозначает сеть, включенную в список запрещенных сетей на карте SIM; но тем не менее, ее можно использовать для аварийных вызовов;
 - 'ДОСТУПНА (Available)' обозначает доступную сеть, не включенную ни в один из списков на карте SIM;
- если в радиусе действия телефона нет сетей, на дисплее появится сообщение 'НЕТ СЕТИ (No network)'.

Запуск автоматического поиска сети

При необходимости вы всегда можете запустить автоматический поиск сети.

- В меню 'СЕТИ (Networks)' выберите 'НОВ ПОИСК (New search)'.

Телефон начнет автоматический поиск сети из списка предпочитаемых сетей на карте SIM.

Запрещенные сети

Список запрещенных сетей хранится на карте SIM. Если сеть из этого списка находится в радиусе действия телефона, то при автоматическом поиске она будет пропущена.

Если оператор вашей сети заключит договор о совместном обслуживании, то этой сетью можно пользоваться, несмотря на сообщение 'ЗАКРЫТАЯ (Forbidden)' рядом с ее именем.

Список предпочитаемых сетей

Можно создать список сетей, по которому будет идти автоматический поиск в случае, если ваша сеть недоступна.

Количество сетей, помещаемых в этот список, зависит от модели карты SIM.

С помощью функции 'РЕД СПИСОК (Edit list)' список предпочитаемых сетей может быть отредактирован – изменен порядок следования, добавлены или удалены новые сети.

Редактирование списка сетей

- 1 В меню 'СЕТИ (Networks)' выберите 'РЕД СПИСОК (Edit list)'.
 - На дисплее появится сообщение 'ЖДИТЕ (Please wait)'.
 - А затем, спустя некоторое время, – имя первой сети из списка. Если она доступна, рядом с ее именем появится символ *.
- 2 Список сетей можно пролистать клавишами перемещения.

Внимание! Чтобы увидеть полное имя сети, нажмите клавишу *.

Добавление сети в список

- 1 В меню 'СЕТИ (Networks)' выберите 'РЕД СПИСОК (Edit list)'.
- 2 Найдите первую пустую запись в списке и нажмите **YES**. На дисплее появится вопрос 'ДОБАВИТЬ? (Add net?)'.

Если в текущая запись уже заполнена, нажмите **YES** и с помощью клавиш перемещения листайте список до тех пор, пока на дисплее не появится вопрос 'ДОБАВИТЬ? (Add net?)'.
- 3 Нажмите **YES** и, пользуясь клавишами перемещения, найдите необходимую сеть.

Если имя этой сети не появилось, в ответ на вопрос 'ДРУГАЯ? (Other?)' нажмите **YES**. Введите трехзначный код страны и двузначный номер сети.
- 4 Нажмите **YES**, чтобы сохранить список.

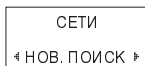
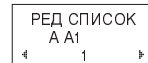
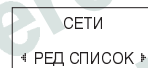

Удаление сети из списка

- 1 В меню 'СЕТИ (Networks)' выберите 'РЕД СПИСОК (Edit list)'.
- 2 Найдите сеть, которую хотите удалить, и нажмите YES.
- 3 Выберите 'СТЕРЕТЬ? (Erase?)'.
- 4 Нажмите YES, чтобы сохранить список.

РЕД СПИСОК
A A1
← СТЕРЕТЬ? →

Реорганизация списка

- 1 В меню 'СЕТИ (Networks)' выберите 'РЕД СПИСОК (Edit list)'.
- 2 Найдите сеть, которую хотите переместить на новое место, и нажмите YES.
- 3 На дисплее появится сообщение 'ПЕРЕНОС? (Move?)'. Нажмите YES и введите новый номер записи.

РЕД СПИСОК
A A1
← ПЕРЕНОС? →

Not for Commercial Use
Ericsson Mobile Communications AB

Блокировка карты

Ваша карта SIM защищена цифровым паролем. При покупке карты SIM вместе с ней выдается код PIN (Personal Identity Number – личный идентификационный номер).

При каждом включении телефона необходимо ввести код PIN и нажать **YES** (если эта функция не отключена, см. ниже).

Если вы три раза подряд ввели неверный код PIN, карта SIM блокируется и на дисплее появляется сообщение 'КАРТА БЛОКИРОВАНА РАЗБЛОКИР? (Card blocked Unblock?)'. Инструкции по разблокированию карты приведены ниже в разделе 'Если ваша карта SIM заблокирована'.

Внимание! Если ваш код PIN начинается с тех же цифр, что и код международного аварийного вызова – 112, во время ввода эти цифры появятся на дисплее.

Изменение кода PIN

- 1 В меню 'ДОСТУП (Access)' выберите 'ИЗМЕНИТЬ КОД PIN (Change PIN code)'.
- 2 Введите текущий код PIN и нажмите **YES**.
- 3 Введите новый код PIN и нажмите **YES**.
- 4 В ответ на запрос 'ПОВТОРИТЕ НОВЫЙ PIN (Repeat new PIN)' введите новый код PIN еще раз и нажмите **YES**.

На дисплее появится сообщение 'НОВЫЙ PIN (New PIN)', подтверждающее успешное изменение кода PIN.

Внимание! Если на дисплее появилось сообщение 'ОШ. ПОВТОРА (Matching error)', значит вы ошиблись при повторном вводе нового кода PIN. Сообщение 'НЕВЕРНЫЙ PIN (Wrong PIN)' и требование 'ВВЕДИТЕ ПРЕЖНИЙ PIN (Enter Old PIN)' означают, что вы ввели неправильный текущий код PIN.

Изменение кода PIN2

Некоторые услуги требуют ввода второго кода PIN – кода PIN2.

- Выберите 'ИЗМЕНИТЬ КОД PIN2 (Change PIN2 code)' в меню 'ДОСТУП (Access)'.

Выполните инструкции, приведенные выше в разделе 'Изменение кода PIN'.

Блокировка карты SIM

- 1 Выберите 'БЛОКИРОВАТЬ КАРТУ (Lock card)' в меню 'ДОСТУП (Access)'.
- 2 Нажмите **YES**.
- 3 Введите код PIN и нажмите **YES**.

На дисплее появится сообщение 'БЛОКИРОВАН (Locked)'.

Разблокирование карты SIM

- 1 Выберите 'РАЗБЛОКИР. КАРТУ (Unlock card)' в меню 'ДОСТУП (Access)'.
- 2 Нажмите **YES**.
- 3 Введите код PIN и нажмите **YES**.

На дисплее появится сообщение 'РАЗБЛОК. (Unlocked)'.

Внимание! Эта функция применима только к картам SIM, допускающим снятие блокировки.

Если карта SIM заблокирована

Если карта SIM была три раза подряд заблокирована из-за неправильного ввода кода PIN (или PIN2), то, чтобы ее разблокировать, выполните следующее:

- 1 Нажмите **YES**.
- 2 Введите код PUK (или PUK2), поставляемые сетевым оператором.
- 3 Введите новый 4-8-значный код PIN (или PIN2).

- 4 Нажмите YES.
- 5 Еще раз введите новый код PIN (или PIN2).
- 6 Нажмите YES.

Предупреждение! Если вы 10 раз подряд неправильно введете код PUK, то карта SIM будет заблокирована навсегда. В этом случае обратитесь к сетевому оператору.

Блокировка телефона

Блокировка телефона позволяет защитить его от несанкционированного использования, например, в случае кражи. По умолчанию блокировка отключена. Если вы собираетесь использовать блокировку, вам необходимо включить соответствующую функцию и изменить пароль (0000), используемый по умолчанию, на любой другой 3-8 значный номер.

Существует два уровня блокировки телефона:

- полная блокировка (Full Lock)
- автоблокировка (Autolock)

Если включена функция 'ПОЛН. БЛОК (Full lock)', то при каждом включении телефона на дисплее появляется сообщение 'ТЕЛЕФОН БЛОКИРОВАН (Phone locked)' и запрос на ввод пароля: 'ВВЕДИТЕ КОД БЛОКИРОВКИ (Enter lock code)'. Чтобы начать пользоваться телефоном, необходимо ввести пароль и нажать YES.

Если включена функция 'АВТОБЛОК (Autolock)', то сообщение 'ТЕЛЕФОН БЛОКИРОВАН (Phone locked)' и запрос 'ВВЕДИТЕ КОД БЛОКИРОВКИ (Enter lock code)' появляются на дисплее только при смене карты SIM. После ввода пароля телефон можно использовать с новой картой SIM, и запрос на ввод пароля не появится до ее следующей замены.

Изменение пароля

- В меню 'ДОСТУП (Access)' выберите 'ТЕЛ.БЛОК ИЗМ. КОД (Phone lock Change code)' и следуйте инструкциям, описанным в разделе 'Изменение кода PIN'.

Блокировка/разблокирование телефона

- 1 В меню 'ДОСТУП (Access)' выберите 'БЛОК. ТЕЛ. (Phone lock)'.
В скобках появится текущее значение параметра: 'ПОЛН. БЛОК (Full lock)', 'АВТОБЛОК. (Autolock)' или 'РАЗБЛОК. (Unlocked)'.
- 2 Выберите необходимое значение параметра.
- 3 Введите пароль и нажмите YES.
На дисплее появится сообщение 'БЛОК. ТЕЛ. (Phone lock)' и новое значение параметра.

Ограничение вызовов

Услуга 'ЗАПРЕТ ВЫЗ. (Call Barring)' позволяет запретить отдельные типы входящих и исходящих вызовов. Это позволяет ограничить использование вашего телефона другими лицами.

Внимание! Некоторыми сетями эта услуга может не поддерживаться и предоставляться после специальной подписки.

Можно запретить следующие типы вызовов:

- все исходящие вызовы;
- все исходящие международные вызовы;
- все исходящие международные вызовы, кроме звонков в вашу страну;
- все входящие вызовы;
- все входящие вызовы, если вы за рубежом (при роуминге).

Чтобы никто не смог изменить запрет на вызовы, необходимо ввести пароль, поставляемый вместе с подпиской на услугу и используемый при установке и снятии ограничений.

Изменение запрета на вызовы

- 1 В меню 'ДОСТУП (Access)' выберите 'ЗАПРЕТ (Barring)'.
На дисплее появится первый тип вызова – 'ВСЕ ИСХОДЯЩ. ВЫЗОВЫ (All outgoing calls)'. Для выбора

другого типа пролистайте список, используя клавиши перемещения.

- 2 Выберите тип вызова и нажмите **YES**.
- 3 Теперь вам доступны следующие три значения:
 - 'ВКЛЮЧИТЬ (Activate)' – включить запрет;
 - 'ПОК. СОСТ (Get status)' – проверить текущее состояние;
 - 'ОТМЕНИТЬ (Cancel)' – отменить запрет.

Нажмите **YES** для подтверждения изменений.

- 4 Введите пароль и нажмите **YES**.

На дисплее появится сообщение 'ЖДИТЕ (Please wait)' и после обработки запроса появится информационное сообщение о включении или отключении запрета.

Внимание! Некоторые типы запрета недоступны, если входящие вызовы переадресованы на другой номер (см. главу 'Переадресация вызовов'). Так же и при включенном запрете на вызовы невозможна переадресация входящих вызовов на другой номер.

Отмена всех запретов

- 1 В меню 'ДОСТУП (Access)' выберите 'ЗАПРЕТ (Barring)'.
- 2 Выберите 'ОТМЕН. ВСЕ (Cancel all)' и нажмите **YES**.

На дисплее появится сообщение 'ЖДИТЕ (Please wait)' и после обработки запроса – информационное сообщение об отмене всех запретов.

Изменение пароля для запрета вызовов

Пароль на пользование услугой запрета вызовов предоставляется вместе с подпиской и в любой момент может быть вами изменен.

- 1 В меню 'ДОСТУП (Access)' выберите 'ЗАПРЕТ (Barring)'.
- 2 Выберите 'ИЗМЕНИТЬ ПАРОЛЬ (Change password)'.
- 3 Введите текущий пароль и нажмите **YES**.
- 4 Введите новый пароль и нажмите **YES**.
- 5 Введите новый пароль еще раз и нажмите **YES**.

На дисплее появится сообщение 'ЖДИТЕ (Please wait)' и после обработки запроса – информационное сообщение о смене пароля.

Блокировка клавиатуры

Блокировка клавиатуры позволяет предохранить телефон от случайного набора номера, например, при транспортировке его в сумке или в кармане. Можно установить ручную или автоматическую блокировку клавиатуры.

Если клавиатура заблокирована, на дисплее появляется значок ключа (K).

Внимание! При заблокированной клавиатуре можно звонить по международному аварийному номеру 112; можно выключить сигнал будильника, нажав любую клавишу.

Клавиатура будет заблокирована до тех пор, пока вы не выполните одно из следующих действий:

- ответите на входящий вызов;
- замените батарею;
- разблокируете клавиатуру.

Ручная блокировка

- 1 В системе меню найдите меню 'БЛОК. КЛАВ (Keylock)'.
- 2 Нажмите **YES**.

Разблокирование клавиатуры

- Нажмите клавишу **ВЛЕВО**, затем **YES**.

Автоматическая блокировка

В автоматическом режиме клавиатура блокируется через 25 секунд после нажатия на клавишу.

Чтобы включить автоматическую блокировку:

- 1 В меню 'ПАРАМЕТРЫ (Settings)' выберите 'БЛОК. КЛАВ (Keylock)'.
- 2 Выберите 'АВТО (Auto)'.
- 3 Нажмите **YES**.

Внимание! Блокировка клавиатуры отключается при использовании телефона в составе системы громкоговорящей связи.

Фиксированные номера

Использование фиксированных номеров позволяет ограничить исходящие вызовы. Наличие этой возможности зависит от модели карты SIM. Фиксированные номера защищены кодом PIN2.

- Пользуясь фиксированными номерами, можно звонить только по номерам, предварительно записанным на карту SIM. При попытке вызвать другой номер на дисплее появится сообщение 'НОМЕР ЗАПРЕЩЕН (Number not permitted)'.
- На карте SIM могут храниться только неполные номера, например, код области или код области и первые общие цифры группы номеров. Записав 0123456, вы можете позвонить по номерам от 012345600 до 012345699.
- Фиксированные номера могут начинаться с международного префикса '+' и кода страны, что позволяет использовать их за границей.
- В фиксированные номера можно вставлять знаки вопроса. Например, записав 01234567?0, можно звонить по всем номерам, заканчивающимся на 0 – от 0123456700 до 0123456790. Для ввода знака вопроса нажмите и не отпускайте клавишу #.
- Система фиксированных номеров не запрещает вызовы по международному аварийному номеру 112 и номеру сервисного центра, но не поддерживает услуги переадресации и запрета вызовов.
- Максимальное количество фиксированных номеров, которые можно записать на карту SIM, зависит от модели карты.

Включение системы фиксированных номеров

- 1 В меню 'ДОСТУП (Access)' выберите 'ФИКС.ВЫЗОВ (Fixed dial)'.
- 2 Введите код PIN2 и нажмите YES.
- 3 Выберите 'ВКЛ. (On)' и нажмите YES.

Отключение системы фиксированных номеров

- 1 В меню 'ДОСТУП (Access)' выберите 'ФИКС.ВЫЗОВ (Fixed dial)'.
- 2 Введите код PIN2 и нажмите YES.
- 3 Выберите 'ВЫКЛ. (Off)' и нажмите YES.

Запись фиксированных номеров

- 1 В меню 'ТЕЛ. КНИГА (Phone book)' выберите 'ФИКСИРОВ. НОМЕРА (Fixed numbers)'.
- 2 Выберите 'ЗАПИСЬ (Store)' и нажмите YES.
- 3 Введите код PIN2 и нажмите YES.
- 4 Введите имя (необязательно) и номер телефона таким же образом, как и обычный телефонный номер.

Редактирование фиксированных номеров

- 1 В меню 'ТЕЛ. КНИГА (Phone book)' выберите 'ФИКСИРОВ. НОМЕРА (Fixed numbers)'.
- 2 Выберите 'ИЗМЕНИТЬ (Edit)' и нажмите YES.

После ввода кода PIN2 вы можете изменить фиксированный номер тем же способом, что и обычный телефонный номер.

Переадресация входящих вызовов

Если вы по каким-либо причинам не можете отвечать на вызовы по номеру сотового телефона, то входящие вызовы можно переадресовать на другой номер.

Услуга переадресации вызовов позволяет:

- переадресовывать вызовы, когда ваш телефон занят;
- переадресовывать вызовы, если вы не ответили на них в течение указанного времени (предоставление зависит от оператора);
- переадресовывать вызовы, если сотовый телефон выключен или вы находитесь вне зоны связи;
- переадресовывать все входящие вызовы.

Данные возможности могут быть использованы в любой комбинации.

Параметр переадресации 'ВСЕ ВЫЗОВЫ (All calls)' означает, что все входящие вызовы переадресованы на указанный вами номер. В этом режиме на дисплей выводится стрелка (↓).

Внимание! Режим переадресации 'ВСЕ ВЫЗОВЫ (All calls)' автоматически отменяет все остальные режимы переадресации. Однако при отмене этого режима старые установки переадресации включаются снова.

Включение переадресации

- 1 В меню 'ПЕРЕАДРЕС. (Divert)' найдите необходимый режим. В зависимости от услуг, предоставляемых оператором, возможно наличие следующих режимов: 'ВСЕ ВЫЗОВЫ (All calls)', 'ЗАНЯТО (On busy)', 'НЕТ ОТВЕТА (No reply)' и 'НЕДОСТУПЕН (Unreachable)'.
- 2 Выберите необходимый режим и нажмите **YES**.
- 3 Выберите 'ВКЛЮЧИТЬ (Activate)' и нажмите **YES**.
- 4 Введите номер (включая код области) на который следует переадресовывать вызовы и нажмите **YES**.

Внимание! Если вы уже пользовались данным режимом переадресации, то при его включении на дисплее появится номер телефона, на который переадресовывались вызовы. Если вы хотите изменить номер переадресации, нажмите **CLR**.

На дисплее появится сообщение 'ЖДИТЕ (Please wait)' и, после обработки запроса, сообщение 'ЗАНЯТО (On busy)', 'ВСЕ ВЫЗОВЫ (All calls)' или 'НЕТ ОТВЕТА (No reply)' – 'П-АДР ВКЛ (Divert ON)' вместе с номером, на который переадресованы вызовы.

Напоминание о включенных режимах переадресации будет появляться на дисплее при каждом включении телефона.

Переадресация при включенном меню данных

Включив меню 'М ДАННЫХ (Data menus)', вы можете установить необходимые режимы переадресации для каждого используемого номера.

Для переадресации номера факса и номера для обмена данными имеется только два режима:

- все вызовы;
- неотвеченные вызовы.

Проверка состояния переадресации

Проверка состояния одного режима переадресации

- 1 В меню 'ПЕРЕАДРЕС. (Divert)' найдите требуемый режим и нажмите **YES**.
- 2 Выберите 'ПЛОК. СОСТ (Get status)'.
- 3 Для отображения состояния нажмите **YES**.

На дисплее появится сообщение 'ЖДИТЕ (Please wait)' и после обработки запроса – сообщение 'ВКЛЮЧЕН (Active on)' или 'ВЫКЛЮЧЕН (Active Off)', в зависимости от состояния переадресации.

Проверка состояния всех режимов переадресации

- В меню 'ПЕРЕАДРЕС. (Divert)' выберите 'ВКЛЮЧ. ВСЕ (Check all)'.

На дисплее появится сообщение 'ЖДИТЕ (Please wait)' и после обработки запроса – информация о состоянии всех режимов переадресации.

Отключение переадресации

Отключение одного режима переадресации

- ❶ В меню 'ПЕРЕАДРЕС. (Divert)' выберите необходимый режим и нажмите **YES**.
- ❷ Выберите 'ОТМЕНИТЬ (Cancel)'.
- ❸ Нажмите **YES**.

На дисплее появится сообщение 'ЖДИТЕ (Please wait)' и после обработки запроса – сообщение о том, что данный режим переадресации отключен.

Отключение всех режимов переадресации

- В меню 'ПЕРЕАДРЕС. (Divert)' выберите 'ОТМЕН. ВСЕ (Cancel all)'.

На дисплее появится сообщение 'ЖДИТЕ (Please wait)' и после обработки запроса – сообщение о том, что все режимы переадресации отключены.

Управление несколькими вызовами

Телефон Ericsson S 868 позволяет управлять несколькими вызовами одновременно. Во время разговора вы можете задержать его и позвонить по другому номеру или принять другой вызов. После этого вы можете переключаться между разговорами. См. также раздел 'Конференция' в конце этой главы.

Услуга ВЫЗОВ ЖДЕТ

Включение услуги ВЫЗОВ ЖДЕТ

Чтобы получить возможность отвечать на второй вызов во время разговора, необходимо включить услугу 'ВЫЗОВ ЖДЕТ (Call Waiting)'.

- 1 В меню 'ДОСТУП (Access)' выберите 'ВЫЗОВ ЖДЕТ (Call Waiting)'.
- 2 Выберите 'ВКЛЮЧИТЬ (Activate)'.
- 3 Нажмите YES.

На дисплее появится сообщение 'ЖДИТЕ (Please wait)' и после обработки запроса – сообщение 'УСЛУГА ВЫЗОВ ЖДЕТ ВКЛЮЧЕНА (Call Waiting ON)'.

Отключение услуги ВЫЗОВ ЖДЕТ

- 1 В меню 'ДОСТУП (Access)' выберите 'ВЫЗОВ ЖДЕТ (Call Waiting)'.
- 2 Выберите 'ОТМЕНИТЬ (Cancel)'.
- 3 Нажмите YES.

С помощью функции 'ПОК. СОСТ (Get status)' можно узнать о текущем состоянии услуги.

Прием второго вызова

Если при включенной услуге 'ВЫЗОВ ЖДЕТ (Call Waiting)' во время разговора приходит следующий вызов, в динамике

раздается звуковой сигнал и на дисплее появляется сообщение 'ВЫЗОВ ЖДЕТ (Call wait)'.

Завершение текущего разговора и ответ на ожидающий вызов

- 1 Используя клавишу NO, завершите текущий разговор. На дисплее появится вопрос 'ОТВЕТИТЬ? (Answer?)'.
- 2 Для ответа на вызов нажмите YES.

Задержка текущего разговора и ответ на ожидающий вызов

- Для задержки текущего разговора и ответа на ожидающий вызов нажмите YES. На дисплее появится сообщение '1 ЗАДЕРЖАН (1 on hold)'.

Отказ от ожидающего вызова

- Для отказа от ожидающего вызова и продолжения разговора нажмите 0, затем YES.

Вызывающий абонент услышит сигнал "занято" (если сеть вызывающего абонента поддерживает такую возможность).

Внимание! Если включена переадресация 'ПЕРЕАДРЕС. ЗАНЯТО (Divert on busy)', ожидающий вызов будет переадресован на указанный номер.

Переключение между двумя разговорами

- Для переключения между разговорами нажмите клавишу YES.

Завершение текущего вызова

- 1 Для завершения текущего разговора нажмите **NO**. На дисплее появится вопрос 'ВОЗНОБНОВ. ОЖИД.ВЫЗ? (Retrieve held call?)' и раздастся звуковой сигнал.
- 2 Для завершения задержанного разговора нажмите **NO**, для продолжения – **YES**.

Внимание! Если в течение трех секунд вы не нажмете **YES** или **NO**, сообщение 'ВОЗНОБНОВ. ОЖИД.ВЫЗ? (Retrieve held call?)' исчезнет с дисплея, а вызов автоматически завершится.

Совет Можно автоматически завершить текущий разговор и вернуться к задержанному вызову, нажав 1, затем **YES**.

Получение третьего вызова

Если при включенной услуге 'ВЫЗОВ ЖДЕТ (Call Waiting)' вы получаете третий вызов, в динамике раздается звуковой сигнал, а на дисплее появляется сообщение 'ВЫЗОВ ЖДЕТ (Call wait)'.

Ответ на вызов

Для ответа на третий вызов необходимо завершить один из текущих разговоров.

Для завершения активного разговора и приема вызова:

- Нажмите 1, затем **YES**.
Ожидающий вызов станет активным, а задержанный останется задержанным.

Отказ от вызова

- Нажмите 0, затем **YES**.

Вызывающий абонент услышит сигнал "занято" (если сеть вызывающего абонента поддерживает такую возможность).

Внимание! Если включена переадресация 'ПЕРЕАДРЕС. ЗАНЯТО (Divert on busy)', ожидающий вызов будет переадресован на указанный номер.

Вызов другого абонента во время разговора

- 1 Во время разговора, используя клавишу **CLR**, очистите дисплей.
- 2 Нажав клавишу **YES**, задержите текущий вызов. На дисплее появится сообщение '1 ЗАДЕРЖАН (1 on hold)'.
- 3 Введите номер абонента или найдите его в телефонной книге и нажмите **YES**.

Объединение двух вызовов – прямая передача вызова

Активный и задержанный вызовы можно объединить.

- Нажмите 4, затем **YES**.

Два вызова будут соединены напрямую, тогда как вы от них отключитесь.

Эта услуга может не поддерживаться в некоторых сетях. Подробная информация об этой услуге предоставляется оператором.

Конференция

Конференция позволяет одновременно поддерживать разговор пяти абонентов. При подключении к конференции очередного участника можно задержать вызовы одного или группы абонентов. Во время конференции можно, задержав разговор с остальными участниками, поговорить с одним из них наедине.

Конференции могут не поддерживаться в некоторых сетях. Подробная информация об этой услуге предоставляется оператором.

Начало конференции

- 1 Вызовите первого участника конференции.
- 2 Задержите вызов клавишей **YES**.
- 3 Вызовите второго участника конференции.

- 4 Нажмите 3, затем YES для объединения вызовов в конференцию.

Задержав этих участников, можно добавить к ним третьего. Для этого следует выполнить шаги 2-4. В конференции может участвовать до пяти абонентов.

Внимание! На дисплее последний добавленный участник будет обозначен, как вызов номер1, предпоследний участник, как вызов номер 2 и т.д.

Разговор наедине

Если с одним из участников необходимо поговорить наедине, разговор с остальными можно задержать. Для этого:

- 1 Нажмите 2.
- 2 Введите номер участника, с которым вы хотите поговорить наедине. Например, для частной беседы с третьим участником, нажмите 3.
- 3 Нажмите YES.

Для продолжения конференции:

- Нажмите 3, затем YES.

Отключение одного участника от конференции

- 1 Нажмите 1.
- 2 Введите номер участника, которого хотите отключить. Например, если вы хотите отключить участника номер три, нажмите 3.
- 3 Нажмите YES.

Вызов абонента во время конференции

Во время конференции вы можете вызвать другого абонента. Для этого:

- 1 Задержите конференцию клавишей YES.
- 2 Введите номер абонента и нажмите YES.

Для переключения между разговором и конференцией:

- Нажмите YES.

Для завершения разговора и возврата к конференции:

- Нажмите 1, затем YES.

Подробные инструкции см. в разделе 'Управление несколькими вызовами'.

Завершение конференции

- Для завершения конференции нажмите NO.

Громкоговорящая связь

С помощью переносного или автомобильного комплекта громкоговорящей связи компании Ericsson можно, даже не прикасаясь к телефону, вести по нему разговор.

Модель S 868 позволяет изменить настройки по умолчанию для использования телефона в составе системы громкоговорящей связи.

Режим ответа

Подменю 'РЕЖИМ ОТВЕТА (Answering mode)' содержит две функции: 'ЛЮБАЯ КЛАВ (Any key)' и 'АВТО (Auto)', позволяющие выбрать способ ответа на звонок с использованием системы громкоговорящей связи.

- Функция 'ЛЮБАЯ КЛАВ (Any key)' позволяет ответить на звонок нажатием на любую клавишу, кроме **NO**.
- Функцией 'АВТО (Auto)' после первого звонка автоматически включается режим ответа.

Установка режима ответа.

- 1 В меню 'ПАРАМЕТРЫ (Settings)' откройте подменю 'РЕЖИМ ОТВЕТА (Answering mode)'.
- 2 Выберите 'ЛЮБАЯ КЛАВ (Any key)' или 'АВТО (Auto)'.
- 3 Для переключения режима нажмите **YES**.
- 4 Нажмите **YES** еще раз для установки режима.

Другие параметры громкоговорящей связи

При использовании телефона в составе системы громкоговорящей связи, кроме указанных параметров, можно изменить и другие:

- 'ГР ЗВОНКА (Ring level)'
- 'ГР ДИНАМ (Ear volume)'

- 'ТИП ЗВОНКА (Ring type)'
- 'СВЕТ (Light)'

Каждая из этих установок действует независимо от других, заданных для использования модели S 868 вне системы громкоговорящей связи. Другими словами, эти параметры можно настроить для независимого использования в каждом из режимов.

Для изменения этих параметров:

- 1 Подключите телефон к системе громкоговорящей связи.
- 2 Измените эти параметры согласно описанию в главе 'Настройка телефона'.

Замечание!

В комплектах автомобильной громкоговорящей связи моделей HF 6600 и HF 6300 в задней части держателя имеются пластиковые вставки, которые необходимо удалить для того, чтобы аппарат плотно вошел в гнездо держателя.

Настройка телефона

Телефон Ericsson S 868 – это больше, чем просто еще один сотовый телефон, это ваш спутник в личной и деловой жизни. С помощью соответствующих настроек его можно сделать максимально удобным для использования.

Можно создать собственный звуковой сигнал, изменить звучание клавиш, настроить сигнал оповещения о поступлении сообщения и многое другое.

В этой главе описываются различные варианты настройки телефона.

Параметры

Меню 'ПАРАМЕТРЫ (Settings)' включает несколько функций, с помощью которых можно настроить телефон согласно вашим предпочтениям. Некоторые параметры зависят от наличия дополнительных внешних устройств (например, устройства громкоговорящей связи).

Изменение громкости

- 1 В меню 'ПАРАМЕТРЫ (Settings)' выберите 'ГР ДИНАМ (Ear volume)'.
- 2 Установите необходимую громкость, используя клавиши перемещения или управления громкостью, расположенные сбоку телефона.
- 3 После установки громкости нажмите YES.

Совет. Используя клавиши управления громкостью, можно настроить громкость во время разговора.

Внимание! Можно установить разные уровни громкости для обычного использования телефона и в составе системы громкоговорящей связи. Переключение между ними будет происходить автоматически при изменении способа использования.

Сброс всех установок

Установки всех меню можно вернуть в первоначальное состояние. Для этого:

- 1 В меню 'ПАРАМЕТРЫ (Settings)' выберите 'ОБЩИЙ СБРОС (Master reset)'.
- 2 Введите код блокировки (значение, по умолчанию равное 0000).
- 3 Нажмите YES.

Вывод на дисплей номера вашего телефона

Если номер вашего телефона хранится на карте SIM, он будет появляться на дисплее при каждом включении телефона. При отсутствии номера на карте SIM вы можете ввести его самостоятельно.

- 1 В меню 'ПАРАМЕТРЫ (Settings)' выберите 'ТЕЛЕФОН (Phone no)'.
- 2 Введите номер.
- 3 Нажмите YES.

Внимание! В зависимости от модели карты SIM можно указать отдельные номера для факса и обмена данными.

Изменение приветствия

При включении телефона на дисплей выводится приветствие. Можно ввести собственный текст приветствия, однако в некоторых сетях эта возможность может не поддерживаться.

Для ввода текста приветствия:

- 1 В меню 'ПАРАМЕТРЫ (Settings)' выберите 'ПРИВЕТСТВ. (Greeting)'.
- 2 Выберите 'НОВ. ТЕКСТ (New text)'.
- 3 Нажмите YES.

- 4 Введите собственный текст приветствия. О том, как вводить символы с помощью цифровой клавиатуры см. в главе "Телефонная книга".
- 5 Нажмите YES.

Внимание! С помощью этой функции приветствие можно отключить.

Включение минутного напоминания

При включенном минутном напоминании через каждую минуту разговора в динамике раздается звуковой сигнал.

Для включения минутного напоминания:

- 1 В меню 'ПАРАМЕТРЫ (Settings)' выберите 'ВРЕМ СВЯЗИ (Min minder)'.
- 2 Выберите 'ВКЛ. (On)' или 'ВЫКЛ. (Off)'.
- 3 Нажмите YES.

Настройка подсветки дисплея

Подсветка дисплея может быть включена, выключена или настроена на работу в автоматическом режиме.

В автоматическом режиме подсветка дисплея отключается через 20 секунд после нажатия клавиши и автоматически включается при нажатии клавиши и поступлении вызова или сообщения.

Для выбора режима подсветки:

- 1 В меню 'ПАРАМЕТРЫ (Settings)' выберите 'СВЕТ (Light)'.
- 2 Выберите необходимое значение и нажмите YES.

Внимание! Можно задать отдельные установки для обычного использования телефона и его использования в составе системы громкоговорящей связи с питанием от внешнего источника. Например, после подключения телефона к системе громкоговорящей связи, можно установить постоянную подсветку дисплея.

Звучание клавиатуры

Можно выбрать один из вариантов звучания клавиш – щелчки, тон или отсутствие звука (молчание).

- 1 В меню 'ПАРАМЕТРЫ (Settings)' выберите 'ЗВУК КЛАВ. (Key sound)'.
- 2 Выберите необходимое значение параметра и нажмите and press YES.

Внимание! Для боковых клавиш устанавливаются только щелчки.

Изменение сигнала оповещения о сообщениях

Можно выбрать способ звукового оповещения о поступившем сообщении SMS – щелчки, тон или отсутствие звука (молчание).

- 1 В меню 'ПАРАМЕТРЫ (Settings)' выберите 'ОПОВЕЩЕНИЕ (Mail alert)'.
- 2 Выберите необходимое значение параметра.
- 3 Нажмите YES.

Изменение типа звонка

Тип звонка можно выбрать из списка встроенных сигналов и мелодий или создать собственную мелодию (см. ниже).

Чтобы выбрать звонок из списка встроенных сигналов:

- 1 В меню 'ПАРАМЕТРЫ (Settings)' выберите 'ТИП ЗВОНКА (Ring type)'.
- 2 Клавишами перемещения выберите необходимый тип звонка. Если вы хотите сделать это беззвучно, вместо клавиш перемещения, используйте клавиши управления громкостью сбоку телефона.
- 3 Нажмите YES.

Внимание! При включенном меню 'М ДАННЫХ (Data menus)' (см. главу 'Соединение с помощью модема') можно установить различные виды звонков для факса, приема данных и обычного разговора (в этом случае в средней строке будет находиться сообщение 'ТЕЛЕФОН (Phone)'). Если вы используете две линии (служба альтернативных линий), можно для каждой из них выбрать отдельный вид звонка.

Создание собственного звонка

- 1 В меню 'ПАРАМЕТРЫ (Settings)' выберите 'РЕД МЕЛОД (Edit Melody)'.
- 2 Очистите дисплей, используя клавишу CLR.

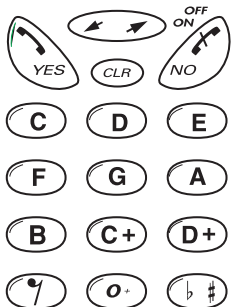

- 3 Введите ноты мелодии. В этом режиме цифровая клавиатура выполняет роль музыкальной. Длительность ноты зависит от длительности нажатия на клавишу. При нажатии клавиши 0 звучание ноты повышается на октаву.
- 4 Чтобы прослушать введенную мелодию, нажмите YES. Если вы хотите сохранить ее, нажмите YES еще раз. Если хотите редактировать ее дальше, нажмите NO.

Уровень громкости звонка

Этот параметр позволяет установить уровни громкости звонка для:

- варианта обычного использования;
- варианта использования телефона в системе громкоговорящей связи;
- варианта использования телефона вместе с вибратором.

Для установки уровня громкости звонка:

- 1 Подключите телефон (если необходимо) к внешнему оборудованию.
- 2 Выберите меню 'ГР ЗВОНКА (Ring level)' и нажмите YES.

Нажмите  для входа в систему меню.

- 3 С помощью клавиш перемещения установите требуемую громкость.
 - Клавиша **ВПРАВО** увеличивает громкость.
 - Клавиша **ВЛЕВО** уменьшает громкость.

При каждом нажатии клавиши будет звучать один звонок соответствующей громкости (кроме значений параметра 'ВЫКЛ. (Off)' и 'ПОШАГОВОЕ (Step)').

- 4 Нажмите YES.

Совет. Если вы хотите установить громкость беззвучно, используйте боковые клавиши управления громкостью.

Время и дата

В меню 'ЧАСЫ (Clock)' можно установить показания часов и дату, а также включить будильник.

Время отображается в режиме ожидания в нижней строке дисплея.

Часы

Для изменения формата представления времени:

- 1 В меню 'ЧАСЫ (Clock)' выберите 'ФОРМАТ (Clock mode)'.
- 2 Выберите необходимый формат отображения времени.
- 3 Нажмите YES.

Для установки часов:

- 1 В меню 'ЧАСЫ (Clock)' выберите 'УСТ ЧАСОВ (Set clock)'.
- 2 Введите показания часов и минут.
- 3 Нажмите YES.

Если параметр 'ФОРМАТ (Clock mode)' установлен в 12-ти часовом формате, чтобы переключиться между am и pm, используйте клавишу #.

Дата

В режиме ожидания дата может выводиться в среднюю строку дисплея.

Для выбора режима вывода даты:

- ❶ В меню 'ЧАСЫ (Clock)' выберите 'ФОРМАТ (Date mode)'.
- ❷ Выберите необходимое значение параметра.
- ❸ Нажмите YES.

Для установки даты:

- ❶ В меню 'ЧАСЫ (Clock)' выберите 'ДАТА (Set date)'.
- ❷ Введите год (две цифры).
- ❸ Нажмите YES.
- ❹ Тем же способом введите месяц и день.
- ❺ Нажмите YES.

Меню данных

Вы можете подключить телефон к настольному или переносному компьютеру с помощью комплекта Мобильный офис Ericsson (Ericsson Mobile Office). Комплект Мобильный офис Ericsson позволяет обмениваться данными и факсами с помощью сотового телефона. Для осуществления этих функций необходимо включить меню 'М. ДАННЫХ (Data menus)'.

После включения 'М. ДАННЫХ (Data menus)' в системе меню телефона появятся два новых пункта – 'РЕЧЬ ПОТОМ ФАКС (Speech then fax)' перед меню 'ИНФО (Info)' и 'ТИП СЛЕД ВЫЗОВА (Next call type)' после меню 'ИНФО (Info)'.

Функции этих пунктов меню описаны в руководстве пользователя по Мобильному офису.

Включение меню М ДАННЫХ

ПАРАМЕТРЫ
← М ДАННЫХ →
(ВКЛ)

- 1 В меню 'ПАРАМЕТРЫ (Settings)' найдите пункт 'М ДАННЫХ (Data menus)'. В нижней строке дисплея появится значение текущей установки – 'ВКЛ' или 'ВЫКЛ' ('On' или 'Off').
- 2 Нажмите клавишу YES для переключения значения установки (с 'ВКЛ' на 'ВЫКЛ' или наоборот). Нажмите клавишу YES еще раз для подтверждения выбора.

Другие полезные свойства

Современные сотовые сети предлагают широкий выбор дополнительных услуг. Телефон Ericsson S 868 разработан как удобный инструмент, позволяющий свободно пользоваться всем спектром возможностей современной сотовой связи.

В этой главе описаны все дополнительные услуги. Доступность некоторых из них зависит от вашего оператора и может быть связана с оформлением отдельной подписки. Полный список услуг вашей сети также предоставляется оператором.

Автоответчик

Услуга автоответчика позволяет вызывающему абоненту оставить вам голосовое сообщение, когда вы не хотите или не можете ответить на вызов.

Внимание! Эта услуга требует отдельной подписки и может не поддерживаться в некоторых сетях.

Функция голосовой почты позволяет вызвать ваш автоответчик и прослушать оставленные вам сообщения. Для использования данной возможности необходимо предварительно включить функцию 'ГОЛ. ПОЧТА (Voice mail)'.
Ericsson Mobile Communications AB

Включение функции голосовой почты

Чтобы ввести номер службы автоответчика:

- 1 В меню 'ПОЧТА (Mail)' выберите 'УСТ.Г.ПЧТ (Set VoiceM)'.
- 2 Выберите 'НОВ НОМЕР (New number)' и нажмите YES.
- 3 Введите номер и нажмите YES.

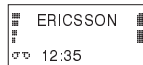
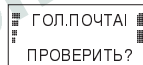

Совет.

Чтобы включить функцию голосовой почты:

- 1 В меню 'ПОЧТА (Mail)' выберите 'УСТ.Г.ПЧТ (Set VoiceM)'.
- 2 Выберите 'ВКЛ. (On)' и нажмите YES.
- 3 Введите номер службы автоответчика.
- 4 Для включения функции нажмите YES.

Чтобы изменить номер службы автоответчика:

- 1 В меню 'ПОЧТА (Mail)' выберите 'УСТ.Г.ПЧТ (Set VoiceM)'.
- 2 Выберите 'НОВ НОМЕР (New number)' и нажмите YES.
- 3 Введите новый номер и нажмите YES.

Вызов службы автоответчика

При поступлении голосового сообщения на дисплее появляется сообщение 'ГОЛ. ПОЧТА ЧИТАТЬ? (Voicemail Check?)'. Для его получения нажмите клавишу YES.

Если вы нажмете NO, сообщение не будет передано, но вы сможете получить его позднее. Для этого:

- В меню 'ПОЧТА (Mail)' выберите 'ГОЛ. ПОЧТА (Voice mail)' и нажмите YES.

Телефон автоматически соединится со службой автоответчика. Далее следуйте инструкциям, полученным у вашего оператора.

Наличие голосовых сообщений отмечается на дисплее соответствующим значком.

Подробная информация об использовании службы автоответчика предоставляется оператором при подписке.

Для быстрого вызова номера голосовой почты из режима ожидания нажмите и не отпускайте клавишу 1.

Нажмите  для входа в систему меню.

Отключение голосовой почты

- 1 В меню 'ПОЧТА (Mail)' выберите 'УСТ.Г.ПЧТ (Set VoiceM)'.
- 2 Выберите 'ВЫКЛ. (Off)' и нажмите YES.

Время/стоимость вызовов

Во время разговора на дисплее отображается общее время разговора.

С помощью функции 'ИНФО ВЫЗ (Call info)' из меню 'ПАРАМЕТРЫ (Settings)' можно узнать время всех разговоров, как входящих, так и исходящих. Кроме того, включив параметр 'СТОИМОСТЬ (Cost)', можно узнать стоимость или количество "единиц вызова" (данная возможность зависит от оператора и модели карты SIM).

Информация о вызовах

Тип сведений о вызовах можно выбрать в меню 'ИНФО (Info)'. Для этого:

- 1 В меню 'ПАРАМЕТРЫ (Settings)' выберите 'ИНФОРМ. (Call info)'.
- 2 Выберите интересующие вас сведения – 'ВРЕМЯ: ИСХ (Time:Outg.)', 'ВРЕМЯ: ВСЕ (Time:All)' или 'СТОИМОСТЬ (Cost)'.
- 3 Нажмите YES.

Проверка времени или стоимости последнего разговора

Время/стоимость последнего входящего (или исходящего) разговора можно узнать с помощью функции 'ПОСЛ ВЫЗОВ (Last call)' из меню 'ИНФО (Info)'.

- 1 Найдите меню 'ИНФО (Info)'.
- 2 Нажмите YES.
- 3 В зависимости от установок функции 'ИНФО ВЫЗ (Call info)' из меню 'ПАРАМЕТРЫ (Settings)' вы можете проверить:
 - полное время последнего исходящего вызова;
 - полное время последнего входящего вызова (для этого необходимо предварительно установить

'ВРЕМЯ: ВСЕ (Time:All)' в функции 'ИНФО ВЫЗ (Call info)' из меню 'ПАРАМЕТРЫ (Settings)'.

Проверка времени/стоимости всех разговоров

- 1 В меню 'ИНФО (Info)' выберите 'ВСЕ ВЫЗОВЫ (Tot calls)'.
- 2 Нажмите YES.

В зависимости от установок функции 'ИНФО ВЫЗ (Call info)' из меню 'ПАРАМЕТРЫ (Settings)' вы можете проверить:

- полное время всех исходящих вызовов;
- полное время всех входящих и исходящих вызовов;
- стоимость (или количество "единиц вызова") всех входящих и исходящих вызовов.

Сброс счетчика времени/стоимости разговоров

- 1 В меню 'ИНФО (Info)' выберите 'ВСЕ ВЫЗОВЫ (Tot calls)'.
- 2 Нажмите YES. На дисплее появится сообщение 'СБРОСИТЬ? (Reset?)'
- 3 Для сброса счетчика нажмите YES.

Внимание! Для сброса счетчика стоимости необходимо ввести код PIN2.

Определение стоимости вызовов

Эта функция становится доступной только после выбора 'СТОИМОСТЬ (Cost)' в функции 'ИНФО ВЫЗ (Call info)' из меню 'ПАРАМЕТРЫ (Settings)'.

- В меню 'ИНФО (Info)' выберите 'ЦЕНА (Price)'.

Параметр 'ЕДИНИЦЫ (Units)' означает, что во время разговора и при вызове функций 'ПОСЛ ВЫЗОВ (Last call)' и 'ВСЕ ВЫЗОВЫ (Tot calls)' информация о вызовах будет выводиться в виде "единиц вызова".

Функция 'ЦЕНА (Price)' позволяет определить стоимость "единицы вызова". Введенная стоимость хранится на карте SIM.

Определение стоимости “единицы вызова”

- 1 В меню 'ПАРАМЕТРЫ (Settings)' выберите 'ИНФО ВЫЗ (Call info)'.
- 2 Выберите 'СТОИМОСТЬ (Cost)' и нажмите YES.
- 3 Для возврата в режим ожидания нажмите CLR.
- 4 В меню 'ИНФО (Info)' выберите 'ЕД. ЦЕНЫ (Price Units)' и нажмите YES. На дисплее появится 'НОВ ЦЕНА (New Price)'.
- 5 Нажмите YES.
- 6 Введите код валюты, например, GBP для фунтов стерлингов и нажмите YES.
- 7 Введите стоимость “единицы вызова”, например 0.5, и нажмите YES. Для ввода десятичной точки нажмите #.
- 8 Введите код PIN2. (В некоторых сетях запрос на ввод кода PIN2 может не появляться).

Переключение на показ “единиц вызова”

- 1 В меню 'ИНФО (Info)' выберите 'ЦЕНА (Price)'.
- 2 Для выбора 'ЕДИНИЦЫ (Units)' нажмите YES.
- 3 Нажмите YES еще раз.

Установка предельной стоимости разговоров

Можно установить предельную сумму, которую вы собираетесь потратить на разговоры (данная возможность зависит от оператора и модели карты SIM). Это может быть полезным в случае, если вы предоставляете свой телефон кому-либо во временное пользование. После каждого звонка стоимость разговора вычитается из указанной суммы и когда эта сумма достигает нуля, делать вызовы уже невозможно.

- 1 В меню 'ИНФО (Info)' выберите 'КРЕДИТ (Credit)'.
- 2 Выберите 'НОВ КРЕДИТ (New credit)' и нажмите YES.
- 3 Введите сумму, например 30 фунтов.
- 4 Нажмите YES.
- 5 Введите код PIN2.

- 6 Нажмите YES.

Две линии

Вашим телефоном могут поддерживаться две независимые линии с разными номерами. Это может оказаться удобным, если вы хотите разделить личный и служебный номер. При этом возможность получать и рассылать сообщения SMS будет доступна только для первой линии.

Использование двух линий (иногда называемое службой альтернативной линии – ALS) может не поддерживаться в некоторых сетях, либо предоставляться после отдельной подписки.

Выбор линии

Активная линия обозначается буквой 'L' и номером линии. Например, активная линия с номером два обозначается на дисплее как 'L2'.

Для переключения линии:

- 1 Откройте меню 'ИЗМЕНИТЬ (Change to)'.
- 2 Для переключения на линию, показанную в нижней строке дисплея, нажмите YES.

С этого момента все исходящие звонки будут производиться с выбранной линии. Входящие звонки могут поступать по обеим линиям.

Внимание! Для быстрого переключения активной линии: в режиме ожидания очистите дисплей клавишей CLR; нажмите и не отпускайте клавишу 2.

Прием вызова по линии 1 или линии 2

В зависимости от активной линии при поступлении вызова вопрос 'ОТВЕТИТЬ? (Answer?)' заменяется на 'ЛИНИЯ 1? (Line1?)' или 'ЛИНИЯ 2? (Line2?)'.

Внимание! Если вы разговариваете по одной линии и получили вызов по другой, то для ответа на вызов необходимо завершить текущий разговор.

МЕНЮ
◀ ИЗМЕНИТЬ ▶
НА ЛИНИЮ 2?

Различные установки для каждой линии

Для каждой из линий можно установить отдельные значения параметров: например, тип звонка, переадресацию, запрет на вызовы и параметры функции "вызов ждет".

В счетчике времени/стоимости разговоров меню 'ИНФО (Info)' отображаются сведения об активной линии.

Изменение имени линий

Модель S 868 позволяет присвоить имена каждой из линий. Например, вы можете назвать одну линию 'ЧАСТНАЯ (Private)', а другую – 'ДЕЛОВАЯ' (Work). Для изменения имени ЛИНИИ1:

- 1 В меню 'ПАРАМЕТРЫ (Settings)' выберите 'ИМЯ ЛИНИИ1 (Line 1 Tag)' и нажмите YES.
- 2 Введите имя (не более 12 символов) и нажмите YES.

Для изменения имени ЛИНИИ2 выберите 'ИМЯ ЛИНИИ2 (Line 2 Tag)' и повторите описанную процедуру.

Вызов по телефонной или кредитной карточке

При международных или междугородних звонках можно использовать телефонную или кредитную карточку.

Записав в память телефона два отдельных номера карточек, вы можете их защитить 4-8-значным паролем. Пароль по умолчанию равен 0000.

Для использования телефонной или кредитной карточки необходимо включить соответствующую функцию.

Включение функции вызова по телефонным карточкам

- 1 В меню 'ДОСТУП (Access)' выберите 'КРЕД.КАРТЫ ЗАЩИТА (Call cards security)' и нажмите YES.
- 2 Введите пароль и нажмите YES. По умолчанию используется пароль 0000.

- 3 Выберите 'ВЫЗОВ КАРТ (Call cards)' и нажмите YES.
- 4 Выберите 'ВКЛ. (On)' и нажмите YES.

После этого в меню 'ТЕЛ. КНИГА (Phone book)' появится подменю 'КРЕД.КАРТЫ НОМЕРА (Call card numbers)'.

Изменение пароля

- 1 В меню 'ДОСТУП (Access)' выберите 'КРЕД.КАРТЫ ЗАЩИТА (Call cards security)' и нажмите YES.
- 2 Введите пароль и нажмите YES. По умолчанию используется пароль 0000.
- 3 Выберите 'ИЗМ. КОД (Change code)' и нажмите YES.
- 4 Введите новый пароль и нажмите YES. Пароль может содержать от 4 до 8 цифр.
- 5 В ответ на запрос 'ПОВТОРИТЕ НОВЫЙ КОД (Repeat new code)' введите пароль еще раз и нажмите YES. Новый пароль установлен.

Запись номера кредитной или телефонной карточки

В телефонной книге телефона Ericsson S 868 могут одновременно храниться номера двух карточек.

Данное подменю доступно только после включения функции 'ВЫЗОВ КАРТ (Call card)' в меню 'ДОСТУП (Access)'.

Для записи номера телефонной карточки:

- 1 В меню 'ТЕЛ. КНИГА (Phone book)' выберите 'КРЕД.КАРТЫ НОМЕРА (Call card numbers)' и нажмите YES.
- 2 Введите пароль и нажмите YES. По умолчанию используется пароль 0000. О том, как изменить пароль, см. выше.
- 3 Выберите номер карточки ('КАРТА 1 (Card 1)' или 'КАРТА 2 (Card 2)') и нажмите YES.
- 4 Введите код доступа (номер телефона) к серверу телефонной карточки. Номер вводится так же, как и обычный телефонный номер.
- 5 Нажмите клавишу ПРАВО.

- 6 Введите код верификации.
- 7 Нажмите YES.

Внимание! Поскольку разные серверы телефонных карточек используют разный порядок передачи кодов, вы должны установить его самостоятельно. Порядок передачи кодов устанавливается при мигающей строке 'ВЫЗВАН НОМЕР (Called no.)' клавишей * или #.

Порядок передачи кодов зависит от того, когда передается код верификации – до или после вызываемого номера.

Выбор телефонной карточки

Перед тем как позвонить с помощью телефонной карточки, следует указать, какую из двух карточек необходимо использовать.

- 1 В меню 'ТЕЛ. КНИГА (Phone book)' выберите 'КРЕД.КАРТЫ НОМЕРА (Call card numbers)'.
- 2 Введите пароль и нажмите YES. По умолчанию используется пароль 0000.
- 3 Выберите соответствующую карточку и нажмите YES. На дисплее появятся сведения о выбранной карточке.
- 4 Нажмите YES для подтверждения выбора карточки.

Внимание! Если вы все время используете только одну карточку, эту операцию достаточно выполнить один раз.

Вызов с помощью телефонной или кредитной карточки

- 1 Введите номер или найдите его в телефонной книге.
- 2 Для вызова номера по телефонной или кредитной карточке нажмите и не отпускайте клавишу YES.

Телефон передаст вызов к серверу телефонной карточки, вызываемый номер и код верификации в установленном вами порядке (см. выше).

В процессе установки соединения на дисплее появится запрос на передачу вызываемого номера и кода верификации – 'ПОСЛАТЬ (Send)'. Можно нажать YES или подождать, пока телефон не передаст эти номера самостоятельно.

Областная информация

Обычная служба сообщений SMS обеспечивает рассылку сообщений, предназначенных лично вам. Другим видом службы сообщений являются сообщения по области (AI), кортовые рассылаются всем подписчикам на данную услугу одновременно в пределах одной соты сети.

Например, в качестве областной информации могут рассылаться сведения о графике в данном районе или номер ближайшей станции такси.

Внимание! В некоторых сетях данная возможность может не поддерживаться.

Включение услуги получения сообщений по области

- 1 В меню 'ПОЧТА (Mail)' выберите 'ОБЛ ИНФО (Area info)'.
- 2 Нажмите YES.
- 3 Выберите 'ВКЛ. (On)' и нажмите YES.

Теперь вы можете получать сообщения по области.

Выключение услуги получения сообщений по области

- 1 В меню 'ПОЧТА (Mail)' выберите 'ОБЛ ИНФО (Area info)'.
- 2 Нажмите YES.
- 3 Выберите 'ВыКЛ. (Off)' и нажмите YES.

Типы сообщений по области

Каждое сообщение по области идентифицируется трехзначным кодом типа сообщения. В настоящее время приняты следующие обозначения типов:

Код	Тип сообщения
000	Индекс
010	Экстренные сообщения
020	Больницы
022	Врачи
024	Аптеки
030	Глобальная сводка о дорожном движении
032	Локальная сводка о дорожном движении
034	Такси
040	Погода
050	Район (код базовой станции)
052	Информация о сети
054	Услуги оператора
056	Телефонный справочник (национальный)
057	Телефонный справочник (международный)
058	Учет запросов потребителя (национальный)
059	Учет запросов потребителя (международный)

По вопросу о конкретных типах сообщений по сети обращайтесь к оператору сети.

Список сообщений областной информации

Можно выбрать необходимые типы сообщений по области. Список сообщений 'ОБЛ ИНФО (Area info)' может содержать до 20 кодов.

Чтобы вставить в список код сообщения:

- 1 В меню 'ПОЧТА (Mail)' выберите 'ОБЛ ИНФО (Area info)'.
- 2 Нажмите YES.
- 3 Выберите 'РЕД СПИСОК (Edit list)' и нажмите YES.

Цифры слева обозначают номер записи в списке. Для перемещения по списку пользуйтесь клавишами перемещения.

- 4 Для вставки кода сообщения найдите первую свободную запись и нажмите YES.
- 5 Введите код сообщения. (Достаточно ввести 40 вместо 040).

Чтобы стереть или заменить один код на другой:

- 1 В меню 'ПОЧТА (Mail)' выберите 'ОБЛ ИНФО (Area info)'.
- 2 Нажмите YES.
- 3 Выберите 'РЕД СПИСОК (Edit list)' и нажмите YES.
- 4 Найдите код, который необходимо удалить, и нажмите YES.
- 5 На дисплее появится вопрос 'СТЕРЕТЬ? (Erase?)'.
 - Нажмите YES для удаления кода.
 - Для замены кода другим нажмите клавишу ВПРАВО, затем YES. Введите новый код и нажмите YES.

Получение сообщения по области

Полученное сообщения по области заносится в память телефона. В телефоне может одновременно храниться только по одному сообщению каждого типа. Это означает, что сообщение определенного типа записывается на место предыдущего сообщения того же типа.

Если функция 'ОБЛ ИНФО (Area info)' включена, то вы можете прочитать сообщение по области с помощью функции 'СООБЩЕНИЯ ПО ОБЛАСТИ (Area messages)'.

- 1 В меню 'ПОЧТА (Mail)' выберите 'СООБЩЕНИЯ ПО ОБЛАСТИ (Area messages)'.
- 2 Пролистайте список сообщений, используя клавиши перемещения.
- 3 Для выбора сообщения нажмите YES.

Будильник

В телефоне имеется встроенный будильник. При включении будильника на дисплее рядом с показаниями часов появляется значок звонка (#).

Будильник прозвенит в установленное время, даже если телефон выключен. Помимо включения звукового сигнала

будет мигать подсветка клавиатуры и дисплея. Громкость звонка зависит от установленной громкости сигнала вызова.

Будильник будет звонить через каждые 9 минут в течение 60 секунд до тех пор, пока его не выключат или до истечения 60 минут. Через 60 минут сигнал будильника отключается автоматически.

Для установки будильника:

- 1 В меню 'ЧАСЫ (Clock)' выберите 'УСТ БУДИЛ. (Set alarm)'.
- 2 Выберите 'НОВ ВРЕМЯ (New time)'.
- 3 Нажмите YES.
- 4 Введите время в часах и минутах.
- 5 Нажмите YES.

Внимание!

Если в меню 'ФОРМАТ (Clock mode)' вы установили 12-ти часовой формат вывода времени, то переключиться между am и pm можно с помощью клавиш * и #.

Для выключения сигнала будильника:

- 1 Нажмите любую клавишу.
- 2 Если не хотите повторения сигнала, нажмите YES.

Для отключения будильника:

- 1 В меню 'ЧАСЫ (Clock)' выберите 'УСТ БУДИЛ. (Set alarm)'.
- 2 Выберите 'ВЫКЛ. (Off)'.
- 3 Нажмите YES.

Калькулятор

В телефоне имеется встроенный калькулятор с четырьмя основными математическими операциями – сложением, вычитанием, делением и умножением.

Пример использования калькулятора:

В этом примере мы разделим 134 на 32.

- 1 Найдите меню 'КАЛЬКУЛЯТ. (Calculator)' и нажмите YES.
- 2 Введите 134.

- 3 Используя клавиши перемещения, найдите знак деления (/) и нажмите YES.
- 4 Введите 32.
- 5 Используя клавиши перемещения, найдите знак равенства (=) и нажмите YES. На дисплее появится результат.
Вместо ввода знака = можно нажать клавишу #.
- 6 для очистки дисплея нажмите CLR.

Для ввода десятичной точки:

- Нажмите *.

Для ввода значка умножения:

- Дважды нажмите *.

Рекомендации по эффективной и безопасной эксплуатации

Общая информация

Мобильный телефон является радиопередатчиком. Во включенном состоянии он принимает и передает сигналы радиочастотного диапазона (RF). Разные модели телефонов работают на разных частотах и используют общепринятые технологии модуляции. Система, обеспечивающая ваш разговор по телефону, управляет мощностью передачи аппарата.

Влияние радиочастотных излучений

Международная комиссия по защите от неионизирующего излучения (ICNIRP), спонсируемая всемирной организацией здравоохранения (WHO), в 1996 году опубликовала положение, устанавливающее пределы влияния радиоизлучения от портативных телефонов. Согласно этому положению, основанному на результатах обширных исследований, мобильные телефоны, разработанные с учетом предложенных рекомендаций, не оказывают вредного влияния на здоровье. Все телефоны компании Ericsson удовлетворяют рекомендациям ICNIRP и другим международным стандартам, таким, как:

- CENELEC European Pre-standard ENV50166-2 (Европа)
- ANSI/IEEE C95.1-1992 (США, тихоокеанское побережье Азии)

Если вы хотите еще больше ограничить влияние радиочастоты, то можете самостоятельно контролировать длительность телефонных разговоров и регулировать мощность передачи телефона.

Оптимальное использование телефона

Чтобы использовать телефон с оптимальным качеством при минимальном уровне мощности:

- Держите его обычным образом, так же, как и любой другой; говорите прямо в микрофон, направив антенну поверх плеча; если она выдвигная, выдвиньте ее перед разговором.
- **Не** касайтесь антенны во время разговора, так как это может ухудшить качество приема, повысить мощность передачи сверх необходимой и сократить время работы батареи.

Удаление и замена антенны

- **Не** сгибайте антенну, так как это ухудшит ее чувствительность.
- **Не** используйте телефон с поврежденной антенной. Ознакомьтесь с документацией, чтобы понять, сможете ли вы заменить антенну самостоятельно. В противном случае обратитесь в центр технического обслуживания.
- **Не** используйте антенну, предназначенную для других типов мобильных телефонов. Антенны неизвестных производителей, модификации или приставки могут испортить телефон и нарушить рекомендуемые нормативы.

Вождение

Ознакомьтесь с законами и правилами использования сотовой связи в данном районе.

При использовании телефона во время вождения придерживайтесь следующих правил:

- сосредоточьтесь на вождении;
- используйте систему громкоговорящей связи;
- если условия вождения позволяют, прежде чем ответить на звонок или позвонить кому-либо, припаркуйте автомобиль на обочине.

Радиочастотное излучение телефона может воздействовать на некоторые электронные системы автомобиля. Некоторые производители не разрешают использовать мобильные телефоны в своих автомобилях. Свяжитесь с производителем автомобиля и удостоверьтесь, что мобильный телефон не может повлиять на работу каких-либо устройств.

Электронные устройства

Практически все современное оборудование, например, медицинское или автомобильное, защищено от воздействия радиочастотного излучения. Тем не менее, излучение сотовых телефонов может влиять на работу некоторых электронных устройств.

Чтобы не подвергать здоровье опасности, **выключайте** телефон в местах с соответствующими предупреждениями.

Не используйте телефон вблизи медицинского оборудования без разрешения персонала.

Мобильные телефоны могут влиять на работу имплантированных кардиостимуляторов, слуховых аппаратов и других вживленных устройств. Больным с кардиостимуляторами не рекомендуется держать телефон слишком близко к стимулятору, так как это может нарушить его работу. Не носите телефон рядом с кардиостимулятором, например, в нагрудном кармане. При разговоре держите телефон со стороны, противоположной стимулятору. Риск интерференции снижается до минимума при расстоянии между телефоном и стимулятором не менее 15 см. Более подробную информацию вы можете получить у кардиолога.

Самолет

- **Выключите** телефон перед посадкой в любой самолет.
- **Не** пользуйтесь телефоном на земле без разрешения экипажа.

Во избежание интерференции с системами коммуникации не пользуйтесь телефоном во время полета.

Источник питания

- Подключайте блок питания только к соответствующей электросети (указанной на блоке питания).
- Во избежание повреждения кабеля, внимайте блок питания из розетки за корпус, а не за кабель.
- Располагайте провод так, чтобы не наступить на него и не запутать.
- Во избежание поражения током перед чисткой блока отключите его от сети. Используйте мягкую ткань, слегка смоченную водой.

Дети

Не позволяйте детям играть с телефоном. Они могут нанести травму себе или кому-либо еще или сломать аппарат.

Районы взрывных работ

Выключайте телефон в районах проведения взрывных работ или в местах, где вывешены плакаты с требованием 'выключить приемо-передающие устройства'. Бригады подрывников часто используют радиочастотные устройства для дистанционного включения взрывных устройств.

Потенциально взрывоопасная среда

Выключайте телефон в районах с потенциально взрывоопасной атмосферой. Хотя и крайне редко, но

телефон или его компоненты могут искрить. Искра в таком месте может послужить причиной взрыва или пожара, которые могут привести к тяжелому ранению или смерти.

Районы с потенциально взрывоопасной атмосферой не всегда четко обозначены. К ним относятся топливные зоны, например, бензозаправочные станции, нижняя палуба корабля, нефтяные и химические хранилища, а также области, в атмосфере которых содержатся химические вещества, гранулы, пыль или металлический порошок.

Не перевозите легковоспламеняющиеся газы, жидкости или взрывоопасные вещества в том же отсеке автомобиля, где находится сотовый телефон.

Уход за аппаратом

- **Не** подвергайте телефон воздействию влаги и высокой температуры.
- Используйте **только** комплектующие компании Ericsson. Нарушение этого правила может привести к поломке аппарата, пожару, поражению электрическим током и другим травмам. Кроме того, при этом вы теряете право на гарантийное обслуживание.
- **Не** пытайтесь самостоятельно разобрать аппарат. Это лишит вас права на гарантийное обслуживание. Телефон не содержит частей, которые вы можете отремонтировать самостоятельно. Обслуживание аппарата производится только сертифицированными центрами технического обслуживания.

Гарантийное обслуживание

Если изделию компании Ericsson потребуется гарантийное обслуживание, вам необходимо его вернуть дилеру/продавцу, у которого вы его приобрели. В случае, если изделию компании Ericsson потребуется гарантийное обслуживание за пределами вашей страны, оно возможно в странах, перечисленных в вашем Международном гарантийном сертификате.

В случае возникновения сложностей вы можете получить полную информацию о нашей уполномоченной гарантийной сети в местном филиале компании Ericsson.

Наша гарантия

Ericsson гарантирует полную исправность всех материалов, комплектующих и сборки в течение двенадцати (12) месяцев после покупки.

Что мы обещаем

Если при нормальной эксплуатации изделия в течение гарантийного срока обнаружатся дефекты в материалах, составных частях или сборке, компания Ericsson по своему усмотрению отремонтирует изделие или заменит его на приведенных ниже условиях.

Филиалы компании Ericsson, уполномоченные дистрибьюторы или уполномоченные сервисные центры, перечисленные в вашем Международном гарантийном сертификате, отремонтируют или заменят данное изделие в соответствии с условиями и в сроки, оговоренные гарантом. Не все страны располагают всеми изделиями, поэтому оно может быть заменено на аналогичное.

Условия

- 1 Гарантия предоставляется только при наличии подлинного гарантийного сертификата, выдаваемого дилером покупателю, если в нем указаны серийный номер купленного изделия и дата покупки. Компания Ericsson оставляет за собой право отказать в гарантийном обслуживании, если эта информация была утрачена или изменена после приобретения изделия. Подлинный чек/накладная будет рассматриваться в качестве подтверждения покупки только при предъявлении дилеру, у которого было приобретено данное изделие.
- 2 Гарантия не распространяется на случаи, не связанные с дефектами материалов, составных частей и сборки, в том числе:
 - периодические проверки, неправильное обращение, ремонт и замена исправных составных частей, замена батарей и изменение программного обеспечения в соответствии с изменением сетевых параметров;
 - Гарантийное обслуживание не осуществляется также при поломке изделия вследствие:
 - злоупотребления или неправильного обращения, включая использование не по назначению и несоблюдение инструкций по использованию и содержанию данного изделия компании Ericsson, а также его установку или использование способом, не включенным в перечисленное, но не соответствующим общепринятым техническим стандартам и стандартам безопасности;
 - ремонта, произведенного в неуполномоченной гарантийной мастерской или вскрытия продукта неуполномоченным лицом;
 - несчастных случаев, стихийных бедствий или иных явлений, неконтролируемых компанией Ericsson, включая попадание молнии, затопление, пожар,

народные волнения, ненадлежащую вентиляцию и прочее.

- 3 Необходимость адаптации, изменения или приспособления данного изделия к национальным или местным техническим стандартам или стандартам безопасности в странах, за исключением тех, для которых данное изделие было изначально разработано и произведено, не является дефектом материалов, составных частей или сборки. Данная гарантия не распространяется на изделия, адаптированные, измененные или усовершенствованные таким образом, или изделия, с которыми пытались такое проделать, независимо от правильности действий и их результатов, а также на изделия, адаптированные, измененные или усовершенствованные без предварительной письменной договоренности с компанией Ericsson для использования в целях, отличных от нормальных, описанных в руководстве пользователя.
- 4 Ремонт или замена по условиям гарантии не дает права на продление данного или отсчет нового гарантийного срока. Ремонт или замена по условиям данной гарантии могут быть выполнены с использованием функционально эквивалентных отремонтированным деталям. Замененные неисправные части или компоненты становятся собственностью компании Ericsson.
- 5 Данная гарантия не исключает как собственных прав потребителя, предоставляемых государственным законодательством, так и прав потребителя по отношению к дилеру, вытекающих из договора купли-продажи.

В случае отсутствия соответствующего государственного законодательства данная гарантия становится единственным и исключительным обязательством перед покупателем. Компания Ericsson, ее филиалы и дистрибьюторы не несут ответственности за случайное или преднамеренное нанесение ущерба, определенного или подразумеваемого гарантией на данное изделие.

Not for Commercial Use
Ericsson Mobile Communications AB

Индекс

!

GSM 900	2
GSM 1800	2
Security	37

A

Атенна	
уход и замена	55

Б

Батарея	4
зарядка	4
никель-кадмиевая	5
металл-гидридная	5
отсоединение	4
предупреждение о разрядке	5
подключение	4
Безопасность	37
блокировка карты	37
блокировка клавиатуры	39
блокировка телефона	38
запрет на вызовы	38
Блокировка клавиатуры	39
автоматическая	39
отключение	39
ручная	39
Будильник	53
выключение сигнала	54
отключение	54
установка	54

В

Ввод символов	
ввод строчных букв	16
отображение начала строки	16
Включение телефона	7
Вождение	55
Воздействие радиочастоты	55
Временное отключение звонков телефона	10
микрофона	13
Вывод на дисплей вашего телефонного номера	44
Вызов из телефонной книги	17
по имени	17
по номеру записи	18
Вызовы	9
международные	9
местные	9
ответ	10
отказ	10
передача	9
прием	9
Вызовы по кредитной карточке	51
Выключение телефона	7
Г	
Голосовая почта	48
отключение	49
Громкоговорящая связь	46
параметры	46
Громкость динамика	13, 44

Громкость звонков	8, 46
временное отключение	10
вибратор	8
устройство громкоговорящей связи	8

Д

Дата	47
Два диапазона частот	2
Дисплей	0

З

Запрет на вызовы	
изменение пароля	39
изменение состояния	38
отмена	39
Запрет передачи номера	12, 18
Зарядное устройство	4
подключение	4
отключение	5
Зона устойчивой связи	2

И

Информация о вызове	49
время вызова	49
ограничения на стоимость	50
стоимость вызова	49
цена "единицы вызова"	50

К

Карта SIM	
блокировка	37
вставка в телефон	3

если карта заблокирована	37
разблокирование	37
Калькулятор	54
Код PIN	2
изменение	37
Код PIN2	2
изменение	37
Код PUK	2
Коды DTMF	13
Конференция	44

Л

Личный код разблокировки (код PUK)	2
Личный идентификационный номер (код PIN)	2

М

Международные номера	15
код страны	15
Международный код аварийных вызовов	9
Меню данных	26
Модуль идентификации подписчика (карта SIM)	2

Н

Неотвеченные вызовы	11
---------------------	----

О

Областная информация	52
получение	53
список сообщений	53
типы сообщений	53
Обслуживание альтернативной линии (ALS)	50
Обслуживание двух линий	50
выбор линии	50
Объединение двух вызовов	44
Оповещение о сообщении	45

Операторы	2
Ответ на сообщение	24

П

Память отвеченных вызовов	11
очистка	11
повторный вызов	11
служба определения номера (CLI)	11
Пароль (код PIN)	2
Передача данных	30
Передача факсов	30
Передача факсов и данных	30
многономерной режим	31
однономерной режим	31
Повторный вызов	10
автоповтор	10
память набранных номеров	10
Подзвучивание клавиатуры	45
Подписка	2
Подсветка	45
Подсветка дисплея	45
Последние набранные номера	10
Приветствие	44
Программа "Мобильный офис"	32
диспетчер сообщений	32
диспетчер телефонной книги	32
удаление	33
установка	32
Пропущенные вызовы	
определение вызывавшего	11

Р

Рассылка сообщений	23
Режим ответа	46
Режим "речь, потом факс"	30

Роминг	
международный	2

С

Сброс установок	44
Сети	34
выбор	34
поиск	34
Сеть PCN	2
Система меню	14
Служба автоответчика	48
голосовая почта	48
проверка голосовой почты	48
Служба определения номера (CLI)	12, 18
запрет на передачу номера	12
передача номера	12
разрешение на передачу номера	18
Стирание номера телефона	19
Стирание сообщений	24
Счетчик текущего разговора	45

Т

Текстовые сообщения	21
ввод символов	22
изменение типа	22
настройка телефона для приема	21
память карты SIM	21
память сообщений	21
рассылка	25
создание	22
сохранение	24
чтение	24
Телефонная книга	15
ввод символов	16
виды памяти	15
запись телефона	16
поиск по номеру записи	18
программа "Мобильный офис"	15
поиск по имени	17

редактирование	19
Тип звонков	
изменение	45
создание собственного звонка	46
Тоновые сигналы	13

У

Ускоренный набор	17
Услуга Вызов ждёт	43
включение	43
отключение	43

Э

Экстренные вызовы	7,9
Эффективность	2
Эффективное управление телефоном	55

Ф

Фиксированные номера	40
включение	40
запись телефонных номеров	40
отключение	40
редактирование телефонных номеров	40

Ч

Частота	2
Часы	49
Черновик	13
Чтение сообщений	23

Я

Язык	7
Язык сообщений	7
установка английского	7

Первая редакция (сентябрь 1988)

Данное руководство пользователя опубликовано компанией **Ericsson Mobile Communications AB** без каких-либо гарантий. Компания **Ericsson Mobile Communications AB** оставляет за собой право без предупреждения вносить изменения в данное руководство, вызванные изменениями в изделии, программном обеспечении и при обнаружении неточностей и опечаток. Такие изменения будут включены в новую редакцию руководства.

Все права защищены.

© **Ericsson Mobile Communications AB**, 1998.

Номер публикации: **RU/LZT 126 1471 R2A**

Напечатано в Швеции.

Символ **CE** на изделиях компании обозначает соответствие изделия директивам EMC 89/336/EEC, телекоммуникационной директиве 91/263/EEC, и директиве для низковольтных приборов 73/23/EEC. Эти изделия отвечают требованиям следующих стандартов.

Сетевые телефоны и принадлежности в сборе:

- ETS 300 342-1 EMC для цифровой сотовой связи в Европе.

Принадлежности без непосредственного подключения к сотовому телефону:

- EN 50081 – электромагнитная совместимость, общий стандарт на излучения;
- EN 50082 – электромагнитная совместимость, общий стандарт на иммунитет.