

OLYMPUS DIGITAL CAMERA
APPAREIL PHOTO NUMÉRIQUE
CAMEDIA DIGITALKAMERA
CÁMARA DIGITAL
C-720 Ultra Zoom

ENGLISH

FRANÇAIS

DEUTSCH

ESPAÑOL

BASIC MANUAL/MANUEL DE BASE
EINFACHE ANLEITUNG/MANUAL BÁSICO

- Before using your camera, read this manual carefully to ensure correct use.
 - We recommend that you take test shots to get accustomed to your camera before taking important photographs.
 - These instructions are only for quick reference. For more details on the camera functions described in this manual, refer to the camera Reference Manual on the CD-ROM enclosed in the camera package.
 - For more details on connecting the camera to a PC and installing the provided software, refer to the "Software Installation Guide" (included in the CD-ROM package).
-
- Avant d'utiliser votre appareil photo, veuillez lire attentivement ce mode d'emploi, de manière à obtenir les meilleurs résultats possibles.
 - Avant d'effectuer des prises de vues importantes, nous vous conseillons par ailleurs de faire quelques essais afin de vous familiariser avec le maniement de l'appareil photo.
 - Ces instructions ne sont que pour une référence rapide. Pour plus de détails sur les fonctions de l'appareil décrites dans ce manuel, se référer au manuel de référence de l'appareil sur le CD-ROM inclus dans l'emballage de l'appareil.
 - Pour plus de détails sur le raccordement de l'appareil photo à un ordinateur personnel et sur l'installation du logiciel fourni, se référer au "Guide d'installation de logiciel" (inclus dans l'emballage du CD-ROM).
-
- Bitte lesen Sie vor Gebrauch dieser Kamera sorgfältig diese Bedienungsanleitung, um optimale Ergebnisse beim Fotografieren zu erzielen.
 - Wir empfehlen, vor wichtigen Aufnahmen Probeaufnahmen durchzuführen, um sich mit der Bedienung und den Funktionen der Kamera vertraut zu machen.
 - Diese Kurzanleitung dient dem ersten Kennenlernen Ihrer Kamera. Weitere und ausführliche Angaben zur Funktionsweise dieser Kamera finden Sie im Referenzhandbuch auf der CD-ROM, die zum Lieferumfang der Kamera gehört.
 - Weitere Angaben zum Anschluss der Kamera an einen Personal Computer und zum Installieren der mitgelieferten Software siehe die „Software-Installationsanleitung“ (in der CD-ROM-Packung enthalten).
-
- Antes de usar su cámara lea este manual detalladamente para asegurar el uso correcto.
 - Nosotros le recomendamos que tome fotografías de prueba para familiarizarse con su cámara antes de tomar fotografías importantes.
 - Estas instrucciones son sólo de referencia rápida. Para más detalles de las funciones de la cámara descritas en este manual, refiérase al manual de consulta del CD-ROM adjunto en el paquete de la cámara.
 - Para más detalles sobre la conexión de la cámara a un PC e instalación del software suministrado, refiérase a la "Guía de instalación del software" (adjunto en el paquete del CD-ROM).

Thank you for purchasing an Olympus digital camera. Before you start to use your new camera, please read these instructions carefully to enjoy optimum performance and a longer service life. Keep this manual in a safe place for future reference.

CONTENTS/TABLE DES MATIÉ/INHALT/CONTENIDO

ENGLISH	2
FRANÇAIS	44
DEUTSCH	86
ESPAÑOL	128

CONTENTS

NAMES OF PARTS	4
HOW TO USE THIS MANUAL	11
GETTING STARTED	12
USING THE MENU	16
SHOOTING BASICS	21
ADVANCED SHOOTING	28
PLAYBACK	30
PRINT SETTINGS	35
TRANSFERRING PICTURES TO A COMPUTER	36
OPTIONAL ACCESSORIES	39
ERROR CODES	40
SPECIFICATIONS	42

These instructions are only for quick reference. For more details on the camera functions described in this manual, refer to the camera Reference Manual on the CD-ROM enclosed in the camera package.

For customers in Europe



“CE” mark indicates that this product complies with the European requirements for safety, health, environment and customer protection. “CE” mark cameras are intended for sales in Europe.

For customers in North and South America

For customers in USA

Declaration of Conformity

Model Number : C-720 Ultra Zoom
Trade Name : OLYMPUS
Responsible Party : Olympus America Inc.
Address : 2 Corporate Center Drive, Melville, New York
11747-3157 U.S.A.
Telephone Number : 1-631-844-5000

Tested To Comply With FCC Standards

FOR HOME OR OFFICE USE

This device complies with Part 15 of the FCC rules. Operation is subject to the following two conditions:

- (1) This device may not cause harmful interference.
- (2) This device must accept any interference received, including interference that may cause undesired operation.

For customers in Canada

This Class B digital apparatus meets all requirements of the Canadian Interference-Causing Equipment Regulations.

Trademarks

- IBM is a registered trademark of International Business Machines Corporation.
- Microsoft and Windows are registered trademarks of Microsoft Corporation.
- Macintosh is a trademark of Apple Computer Inc.
- All other company and product names are registered trademarks and/or trademarks of their respective owners.
- The standards for camera file systems referred to in this manual are the “Design Rule for Camera File System/DCF” standards stipulated by the Japan Electronics and Information Technology Industries Association (JEITA).

NAMES OF PARTS

Camera

En

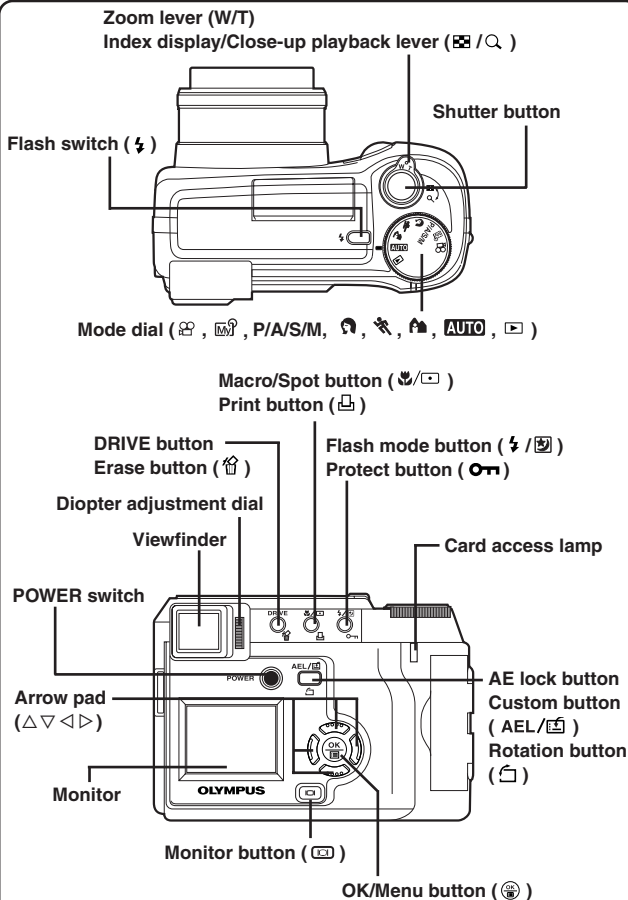

NAMES OF PARTS

Viewfinder/Monitor indications — Shooting information

The INFO setting on the menu allows you to select how much information to display.

The indications vary depending on the shooting mode.*

When INFO is set to OFF: The information below is displayed constantly in the shooting mode. (After closing the menu, the information which appears in the ON mode (illustrated to the right) is displayed for approx. 3 seconds, then disappears.)

When INFO is set to ON: The information below is displayed constantly in the shooting mode.

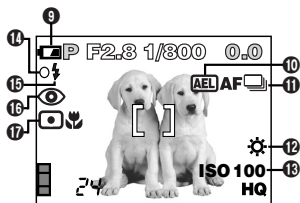
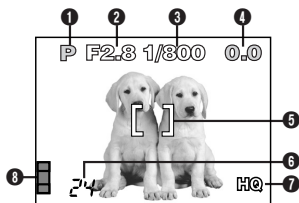

*The illustrations show examples of indications displayed in the P mode.

Items	Indications
① Shooting mode	AUTO , P, A, S, M, , , , , ,
② Aperture value	F2.8 – F7.1
③ Shutter speed	8 – 1/1000
④ Exposure compensation Exposure differential	–2.0 – +2.0 –3.0 – +3.0
⑤ AF target mark	–
⑥ Number of storable still pictures Seconds remaining	24/24" HQ

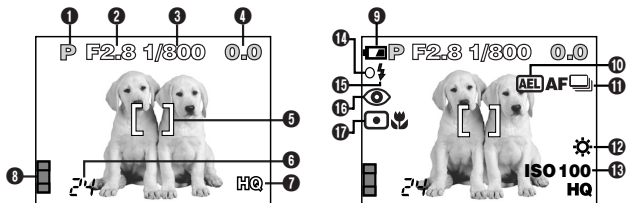

Items	Indications
⑦ Record mode	TIFF/SHQ/HQ/SQ1/SQ2
⑧ Memory gauge	
⑨ Battery check	
⑩ AE lock	
⑪ Drive mode	
⑫ White balance	
⑬ ISO	ISO100, ISO200, ISO400
⑭ Green lamp	○
⑮ Flash stand-by Camera movement warning Flash charge	⚡ Lights. ⚡ Blinks. ⚡ Blinks.
⑯ Flash mode	
⑰ Spot metering/ Macro mode	

NAMES OF PARTS

Viewfinder/Monitor indications — Playback information

INFO setting on the menu allows you to select how much information to display.

Still picture playback information

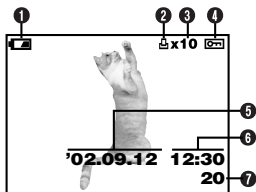

When INFO is set to OFF

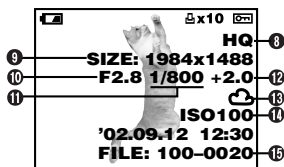

When INFO is set to ON

Items	Indications
① Battery check	
② Print reserve	
③ Number of prints	x2 – x10
④ Protect	
⑤ Date	'02. 09. 12
⑥ Time	12:30
⑦ Frame number	20
⑧ Record mode	TIFF, SHQ, HQ, SQ1, SQ2
⑨ Number of pixels (resolution setting)	1984x1488, 1600x1200, 1280x960, 1024x768, 640x480
⑩ Aperture value	F2.8 – F7.1
⑪ Shutter speed	8 – 1/1000
⑫ Exposure compensation	-2.0 – +2.0
⑬ White balance	
⑭ ISO	ISO100, ISO200, ISO400
⑮ File number	100 – 0020

Movie playback information

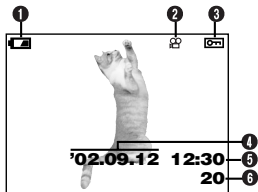

When INFO is set to OFF



When INFO is set to ON

Items	Indications
① Battery check	
② Movie mark	
③ Protect	
④ Date	'02. 09. 12
⑤ Time	12:30
⑥ Frame number	20
⑦ Record mode	HQ, SQ
⑧ Number of pixels	320x240, 160x120
⑨ White balance	
⑩ File number	<p>During movie playback, the recording time appears as follows:</p> <div style="text-align: center;"> </div> <p style="text-align: center;">Playing time Total recording time</p>

..... ● Note

- The indications that appear on a movie picture that has been selected and displayed from the thumbnail display are different from those that appear when the movie picture is displayed using the movie play function.

NAMES OF PARTS

Viewfinder/Monitor indications — Memory gauge & battery check

Memory gauge

The memory gauge lights when you take a picture. When the gauge is lit, the camera is storing a picture on the SmartMedia card. The memory gauge indication changes as shown below depending on the shooting status. When the memory gauge is full, wait until the light goes out before you take any more shots.

When taking still pictures

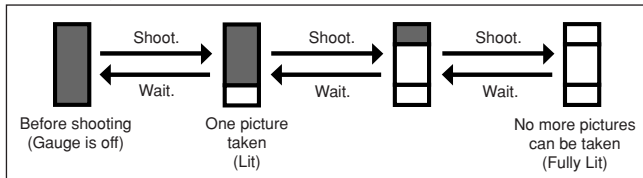

When recording movies

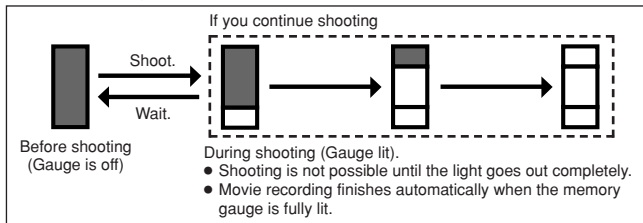

Battery check

If the remaining battery power is low, the battery check indication changes as follows when the camera is turned on or while the camera is in use.

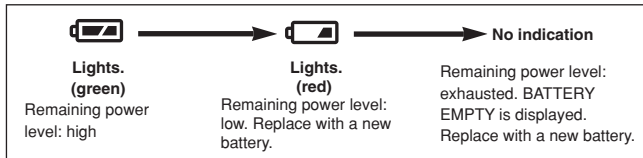

HOW TO USE THIS MANUAL

En

The instructions in this manual use a series of numbers for each operating procedure and button/dial illustration. Follow these numbers in order when operating the camera.

Before using the following function, set the mode dial to any of the positions shown.



Means "Press this button".



If a button is shown in black, press it as part of the step.



△, ▽, ◀ and ▶ used in instructions correspond to the buttons on the arrow pad as shown.

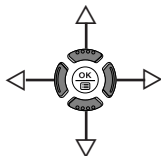

Set the functions in the menus in the order of these arrows. Before using the menus, read "Using the Menus", for details.

In the top menu, select MODE MENU → CAMERA → P/A/S/M → M.

GETTING STARTED

En

Attaching the strap

1

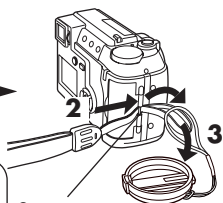
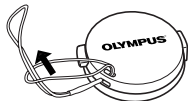

Pull out the end of the strap from the ring attached to the strap. Pull the end of the strap to remove it from the stopper and adjust the strap length.

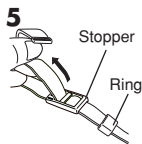

When you have a length that you like, thread the end of the strap through the stopper. Thread the end of the strap through the ring while pulling on the strap to keep it from loosening.

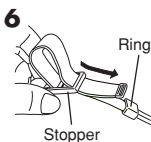

Camera strap eyelet

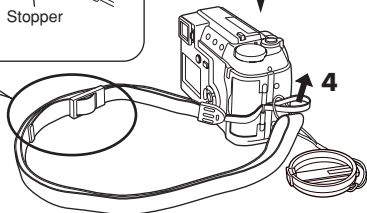

..... Note

- Be careful with the strap when you carry the camera, as the strap can easily catch on stray objects, causing serious damage.
- Attach the strap correctly as shown so that the camera does not fall off. If the strap is attached incorrectly and the camera falls off the strap, Olympus is not responsible for any damages.

Loading the batteries

This camera uses 2 CR-V3 lithium battery packs or 4 AA (R6) NiMH batteries, NiCd batteries, alkaline batteries or lithium batteries.

! Important:

- CR-V3 lithium battery packs cannot be re-charged.
- Do not peel the label on a CR-V3 lithium battery pack.

1 Make sure the camera is turned off;

- The monitor is off.
- The viewfinder is off.
- The lens is not extended.

2

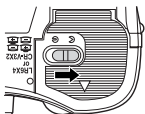

3 Slide the battery compartment cover in the direction of the arrow (A) with your fingertip and open it (B).

- Do not use your fingernail, as this could result in injury.

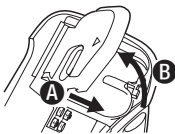

4

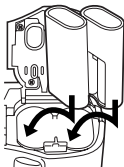

When using CR-V3 lithium battery packs

5 Close the battery compartment cover, then press it down (C) and slide it in the opposite direction of the arrow printed on it (D).

- When pressing the battery compartment cover shut, be sure to press the center of the cover, as it may be difficult to close properly by pressing the edge.
- Make sure the cover is completely closed.

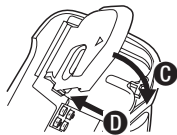

6

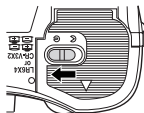

● Using an AC power adapter (optional)

Use an AC adapter designed for the area where the camera is used. Consult your nearest Olympus dealer or Service center for details.

Inserting/Removing the memory card (SmartMedia)

This camera uses SmartMedia card to record pictures. This manual uses the term “card” when referring to SmartMedia.

Be sure to use a 3 V (3.3 V) card. Non-Olympus 3 V (3.3 V) cards must be formatted with the camera. Do not use a 5 V card or a 2 MB card.

1 Make sure the camera is turned off;

- The monitor is off.
- The viewfinder is off.
- The lens is not extended.

2 Open the card cover.

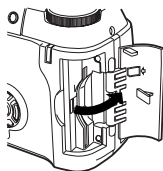

3 ■ Inserting the card

Insert the card as far as it will go in the direction shown in the illustration.

- There is an arrow inside the card cover, indicating the direction in which the card should be inserted.
- Hold the card in a straight orientation to the card slot. Do not attempt to insert the card at an angle.
- Note the orientation of the card. If it is inserted incorrectly, it may become jammed.

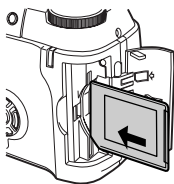

■ Removing the card

Hold the card with your fingertips and pull it out in the direction of the arrow.

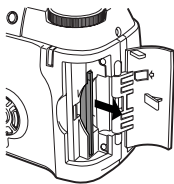







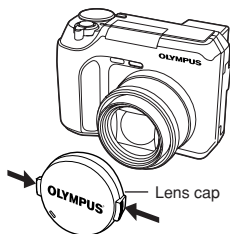



4 Close the card cover securely until it clicks.

Power on/off

- 1 Before turning the camera on, press the tabs on the lens cap to remove it.
- 2 Press the power switch to turn the camera on.
 - The lens moves out when the mode dial is not set to .
 - The viewfinder turns on.
 - To turn the camera off, press the power switch again.
 - If the date/time has been returned to the factory default setting, "Y/M/D" appears on the monitor.



Date/time setting

- 1 Set the mode dial to **AUTO**, then press the **POWER** switch to turn on the camera.
- 2 Press .
 - The monitor turns on automatically and the top menu appears.
- 3 Press  on the arrow pad to select .
- 4 When  is selected on the screen, press  to select the date format.
 - Select any one of the following formats:
 D-M-Y (Day/Month/Year)
 M-D-Y (Month/Day/Year)
 Y-M-D (Year/Month/Day)
 - This step and the following steps show the procedure used when the date and time settings are set to Y-M-D.
- 5 Press  to move to the year (Y) setting.
- 6 Press  to set the year. When the year is set, press  to move to the month (M) setting.
 - Repeat this procedure until the date and time are completely set.
 - To move back to the previous setting, press .
 - The first two digits of the year cannot be changed.
- 7 Press .
 - For a more accurate setting, don't press  until the clock hits 00 seconds. The clock starts when you press the button.
- 8 To turn the camera off, press the **POWER** switch.
 - The lens retracts.

GETTING STARTED (Cont.)

En

..... Note

- The current settings stay the same even when the power is turned off, unless they are readjusted.
- The date setting will be canceled if the camera is left with no batteries for approximately 1 hour. If this happens, you will need to set the date again.
- The date/time setting may be canceled if the camera has stopped operating because of a dead battery, etc.

USING THE MENU

When displaying menus, the first screen that appears on the monitor is called the top menu. The contents of this menu change depending on the mode. On the top menu, two types of menus are available: **MODE MENU** and the **other menus (shortcut menu)**.

Shortcut menu

The shortcut menu consists of the items other than MODE MENU on the Top menu. These can be replaced with your favorite items, but only when the mode dial is set to P/A/S/M or M^{P} . Just pressing the arrow pad buttons according to the marks shown next to each item will lead you directly to their screens.

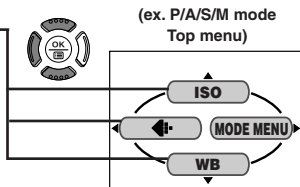

(ex. P/A/S/M mode top menu)

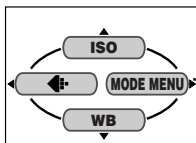

Mode menu

MODE MENU (displayed on the top menu) contains all the functions that are available and is divided into four tabs: CAMERA, PICTURE, CARD, and SETUP. These can be selected with the tabs on the left of the screen by using $\Delta \nabla$.

How to Set a Function in MODE MENU

- 1 On the top menu, enter MODE MENU.
- 2 Select a tab (CAMERA, PICTURE, CARD, or SETUP) by using $\Delta \nabla$. Press \triangleright .
- 3 Select the function you want by using $\Delta \nabla$. Press \triangleright .
- 4 Select your settings by using $\Delta \nabla$. Press OK .

For more details on the camera functions described in this manual, refer to the camera Reference Manual on the CD-ROM enclosed in the camera package. Some function settings may not be available depending on the mode. Factory default settings of some functions vary depending on the mode.

Modes & Shortcut Menu

AUTO top menu

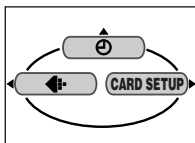

Display	Function	Setting
	Sets the date and time.	—
DIGITAL ZOOM	The optical zoom can be extended to a maximum of approx. 24x.	OFF, ON
ISO	Selects ISO sensitivity (based on normal camera film).	AUTO, 100, 200, 400
	Sets the record mode.	TIFF, SHQ, HQ, SQ1, SQ2
CARD SETUP	Formats the card.	—
WB	Sets the appropriate white balance according to the light source.	AUTO,
	Runs through all saved pictures one after another.	—
MOVIE PLAY	Plays back movies. You can also make indexes of still-shots from movies.	MOVIE PLAYBACK, INDEX
INFO	Changes the amount of shooting information displayed on the viewfinder/monitor.	OFF, ON

USING THE MENU (Cont.)

En

Tabs & MODE MENU functions (shooting)

In the shooting mode, the MODE MENU has 4 tabs. Press $\Delta \nabla$ to select a tab and display the associated menu items.

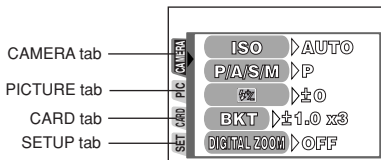

CAMERA tab

Display	Function	Setting
ISO	Selects ISO sensitivity (based on normal camera film) from AUTO/100/200/400.	AUTO, 100, 200, 400
P/A/S/M	Exposure mode can be selected from P (Program auto), A (Aperture priority auto), S (Shutter priority auto), or M (Manual mode).	P, A, S, M
$\frac{1}{2}$	Adjusts the flash intensity for different shooting conditions.	-2EV to +2EV
BKT	Sets the conditions for Auto bracketing.	$\pm 0.3/\pm 0.7/\pm 1.0$, x3/x5
DIGITAL ZOOM	The maximum optical zoom (8x) can be extended even more by the 3x digital zoom, making possible up to approx. 24x zoom.	OFF, ON
PANORAMA	Allows panorama pictures to be taken with Olympus CAMEDIA-brand card.	-
2 in 1	Combines two pictures taken in succession and stores them as a single picture.	-





PICTURE tab (not available in the **AUTO**, **A**, **S**, **M**, or **SR** mode)

Display	Function	Setting
\triangleleft	Sets the record mode resolution.	TIFF, SHQ, HQ, SQ1, SQ2
WB	Sets the appropriate white balance according to the light source.	AUTO, \odot , \ominus , \otimes , \oplus
SHARPNESS	Adjusts the sharpness of images.	-
CONTRAST	Adjusts the contrast of images.	-

CARD tab

Display	Function	Setting
CARD SETUP	Formats cards.	—

SETUP tab

Display	Function	Setting
ALL RESET	Selects whether to keep the current camera settings when you turn off the power.	OFF, ON
INFO	Changes the amount of shooting information displayed on the viewfinder/monitor.	OFF, ON
	Turns off the beep sound (used for warnings, etc.).	OFF, ON
REC VIEW	Selects whether to display images while saving them to a card.	OFF, ON
MY MODE SETUP	Customizes settings, which are activated in the  mode.	CURRENT, RESET, CUSTOM
SLEEP	Sets the sleep timer.	30sec, 1min, 3min, 5min, 10min
FILE NAME	Chooses how to name files and folders of images to be saved.	RESET, AUTO
PIXEL MAPPING	Checks the CCD and image processing circuit for errors.	—
	Adjusts the brightness of the viewfinder/monitor.	—
	Sets the date and time.	—
BATTERY SAVE	Enables camera operation with reduced power consumption.	OFF, ON
SHORT CUT	Lets you assign frequently-used functions as shortcut menus on the top menu.	All functions included in the CAMERA & PICTURE menus
CUSTOM BUTTON	Lets you assign a frequently used function to the camera's custom button.	AE lock, INFO, ISO, P/A/S/M, DIGITAL ZOOM,  , WB

USING THE MENU (Cont.)

En

Tabs & MODE MENU functions (Playback)

When a still picture is played back, the MODE MENU has 3 tabs. When a movie is played back, the MODE MENU has 2 tabs. Press $\Delta \nabla$ to select a tab and display the associated menu items. The EDIT tab is not available during movie playback.

During still picture playback

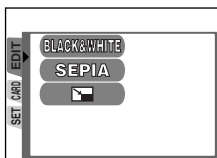

During movie playback

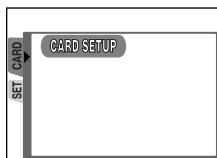

EDIT tab

Display	Function	Setting
BLACK&WHITE	Creates black and white pictures.	—
SEPIA	Creates sepia-toned pictures.	—
	Makes the file size smaller.	640 x 480, 320 x 240

CARD tab

Display	Function	Setting
CARD SETUP	Formats cards (FORMAT), or erases all images in the card (ALL ERASE).	—

SETUP tab

Display	Function	Setting
ALL RESET	Selects whether to keep the current camera settings when you turn off the power.	OFF, ON
	Turns off the beep sound (used for warning, etc.).	OFF, ON
	Adjusts the brightness of the viewfinder/monitor.	—
	Sets the date and time.	—
	Selects the number of frames in the index display.	4, 9, 16

Shooting mode setting — Mode dial

Full-auto shooting

Allows you to take still pictures using NO special functions or manual adjustments. The camera sets optimal focusing and exposure. Suitable for simple shooting.

Sports shooting

Suitable for capturing fast-moving action (such as a sports scene or moving vehicles) without blurring. The camera automatically sets the optimal shooting conditions.

Landscape-Portrait shooting

Suitable for taking photos of both your subject and the background. The picture is taken with the background as well as the subject in the foreground in focus. The camera automatically sets the optimal shooting conditions.

Portrait shooting

Suitable for shooting a portrait-style image of a person. This mode features an in-focus subject against a blurred background. The camera automatically sets the optimal shooting conditions.

P/A/S/M Program/Aperture priority/Shutter priority/Manual shooting

When the mode dial is set to P/A/S/M, the following items can be set with the menus:

● **P (Program shooting)**

The camera sets aperture and shutter speed.

● **A (Aperture priority shooting)**

You set the aperture and the camera sets the shutter speed.

● **S (Shutter priority shooting)**

You set the shutter speed and the camera sets the aperture.



● **M (Manual shooting)**

You set both the aperture and shutter speed.

SHOOTING BASICS (Cont.)

En

My Mode

Your favorite settings can be saved in MY MODE SETUP (in the menu's SETUP). Customized settings are activated when the power is turned on in the  mode. Settings such as aperture value, zoom position, etc. can be customized. In the  mode, you can select exposure mode (shooting mode) from P, A, S, or M. Settings can be specified with the camera's setting menus.

The shortcut menu can also include different items than the shortcut menus in the P/A/S/M mode.

Movie record

Allows you to record movies. The camera sets the aperture and shutter speed automatically. Focus and exposure are locked when the shutter button is pressed halfway. You cannot record movies with sound.

Aperture setting — Aperture priority shooting

Mode dial setting



- 1** In the top menu, select **MODE MENU** → **CAMERA** → **P/A/S/M** → **A**.
Press . Press again to cancel the menu.

- 2** To increase the aperture value (F value), press Δ .



To decrease the aperture value (F value), press ∇ .

Shutter speed setting — Shutter priority shooting

Mode dial
setting



- 1 In the top menu, select MODE MENU → CAMERA → P/A/S/M → S.
Press . Press again to cancel the menu.

- 2 To set a faster shutter speed, press Δ .



To set a slower shutter speed, press ∇ .

Aperture & Shutter speed setting — Manual shooting

Mode dial
setting



- 1 In the top menu, select MODE MENU → CAMERA → P/A/S/M → M.
Press . Press again to cancel the menu.

- 2 To set a faster shutter speed, press Δ .

To increase the aperture value (F value), press \triangleleft .



To decrease the aperture value (F value), press \triangleright .

To set a slower shutter speed, press ∇ .

Using My Mode

Mode dial
setting



In the top menu, select MODE MENU → CAMERA → P/A/S/M → P, A, S or M. Press . Press again to cancel the menu.

SHOOTING BASICS (Cont.)

En

Taking still pictures

Mode dial setting



- 1 Remove the lens cap. Set the mode dial to any of the following positions and press the POWER switch.

Shooting mode: **AUTO**, , , , , P/A/S/M, 

- 2 Point the camera towards a subject while viewing through the viewfinder.



Flash switch

Power switch

Card access lamp

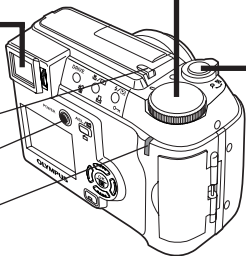

- 3 To focus on the subject, press the shutter button halfway, slowly and gently.

- When the subject is in focus, the green lamp lights up.

Green lamp

Number of storable still pictures



- 4 To start shooting, press the shutter button gently all the way (fully).

- If the flash is up, it will fire automatically when required.
- The card access lamp blinks and the camera begins storing pictures on the card.

Note

- Never open the card cover, eject the card, remove the batteries, or disconnect an optional AC adapter when the card access lamp is blinking. Doing so could destroy stored pictures and prevent storage of pictures you have just taken.



- 1** Remove the lens cap. Set the mode dial to  and press the POWER switch.

- 2** Point the camera towards a subject while viewing through the viewfinder.

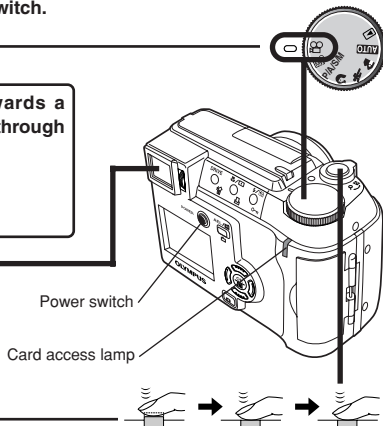

- 3** Press the shutter button halfway.

- When the subject is in focus, the green lamp blinks once.

- 4** Press the shutter button all the way to start recording.

- During movie recording,  lights in red.

AF target mark



Seconds remaining

- 5** Press the shutter button all the way again to stop recording.

- The card access lamp blinks and the camera starts writing the movie to the card.
- If the displayed seconds remaining reach "0", shooting finishes automatically and the camera starts writing the movie to the card.

SHOOTING BASICS (Cont.)

En

■ Zoom

→ To zoom in on a subject, press the zoom lever towards T. To shoot a wider-angle picture, press the zoom lever towards W.

→ Telephoto/Wide-angle shooting is possible at up to 8x magnification (optical zoom limit, equivalent to 40 mm-320 mm on a 35 mm camera). By combining the digital zoom with the 8x optical zoom, zoom magnification up to approx. 24x is possible.

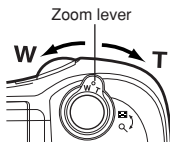

■ How to shoot using the monitor

→ Press the  (monitor) button and then follow steps 3 and 4 in "Taking still pictures".

■ Focus lock



If the subject of your composition is not within the AF target mark and focusing is not possible, try the following:

- 1 Position the AF target mark over the subject. Press the shutter button halfway to lock the focus.**

- Brightness (exposure) is also locked and the green lamp lights.

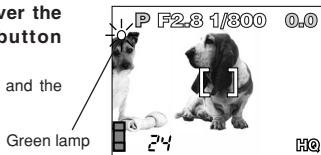

- 2 Compose your picture (point the camera towards the subject) while keeping the shutter button pressed halfway.**

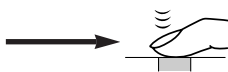

■ Using the flash

Mode dial
setting



Auto-flash (No indication, factory default setting) :

Automatically fires in low-light and backlight conditions.

Red-eye reduction flash  :

Significantly reduces the phenomenon of “red-eye” (subject’s eyes appearing red).

Fill-in flash  :

Always fires regardless of the lighting conditions.

Flash off  :

For situations where flash is prohibited, or when not using the flash.

Night scene  :

Adjusts the flash for slow shutter speeds.

Night scene with red-eye reduction flash   :

Adjusts the flash for slow shutter speeds, and minimizes red-eye.

1 Press the (flash) switch.

- The flash pops up.

2 Press the (flash mode) button repeatedly until the desired flash mode indication appears.

■ Drive mode

Single-frame shooting  : Shoots 1 frame at a time when the shutter button is pressed all the way. (normal shooting)

Sequential shooting  : Shoots pictures sequentially. Focus, exposure and white balance are locked at the first frame.

AF Sequential shooting  : Shoots pictures sequentially. Focus is adjusted for each frame automatically. The AF Sequential shooting speed is lower than normal sequential shooting.

Self-Timer Shooting  : Shoots a single frame using the self-timer control.

Auto bracketing BKT : Shoots multiple frames of the same picture, each with a different exposure value. Focus and white balance are locked at the first frame.





Press the DRIVE button repeatedly until the desired mode appears.

■ Spot metering

There are 2 metering methods: Digital ESP metering and spot metering.

Digital ESP metering: Meters the center of the subject and the area around it.

Spot metering: Exposure is determined by metering within the AF target mark. In this mode, a subject can be shot with optimal exposure regardless of the background light. In the working range of the macro mode, spot metering is also available (spot metering+macro mode).

Press the /  button repeatedly until  (spot metering) or  (spot metering+macro mode) appears.



■ AE lock



Suitable for situations when optimal exposure is difficult to achieve (such as excessive contrast between the subject and the surroundings). For example, if the sun is in the frame and shooting with automatic exposure results in a dark subject, re-compose your shot so that the sun is not in the frame. Then, press the **AEL/** button to lock the metered value (exposure) temporarily. Then compose your shot again with the sun in the frame and shoot. In other words, use AE lock when you want an exposure setting that's different from the setting that would normally apply to the image you want to shoot.

■ Macro mode shooting

Mode dial
setting



Focusing is usually slow when you get close to a subject (0.1 m-0.6 m (0.3 ft-1.9 ft) in the max. W position or 1.0 m-2.0 m (3.2 ft-6.5 ft) in the max. T position). However, in the  mode focusing is performed quickly. The  (macro) mode allows you to shoot close to the subject (within 0.1 m – 0.6 m (0.3 ft – 1.9 ft)). With the zoom lever is pressed to the maximum W position, you can fill the entire frame with your subject.

Press the /□ button repeatedly until  (Macro mode) or □ (Spot metering+Macro mode) appears.

■ Exposure Compensation

Mode dial
setting



This function allows you to make fine changes to the present exposure setting. In some situations, you may get better results when the exposure that the camera sets is compensated (adjusted) manually. You can adjust between +/-2.0 in 1/3 steps.

Adjusts towards –
(images become darker)



Adjusts towards +
(images become brighter)

Viewing still pictures

1 Set the mode dial to  (playback mode) and press the POWER switch.

2 Display the desired pictures using the arrow pad.

- Pictures indicated by  are movie frames.

Jumps to the picture 10 frames behind.

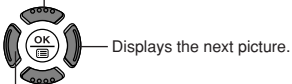

Displays the next picture.

Jumps to the picture 10 frames ahead.

Displays the previous picture.

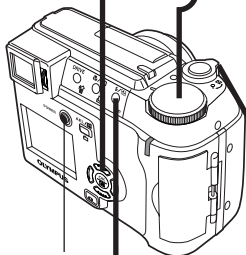

Power switch

Zoom lever

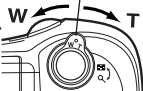



Turning the zoom lever towards

T: Enlarges the picture.

W: Displays multiple pictures at the same time.



Press  to avoid accidentally erasing images.

To cancel protection, press  again.





Protect mark 

Playing back movies

- 1** Display the movie frame (picture with ) you want to play back.
 ☞ Steps 1 and 2 in “Viewing still pictures”.

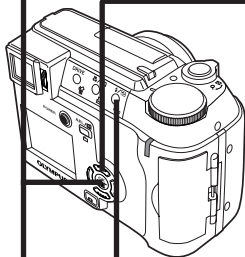
- 2** Press  .
 • The top menu appears.



Press  to avoid accidentally erasing images. To cancel protection, press  again.

- 3** Press Δ on the arrow pad to select **MOVIE PLAY**.

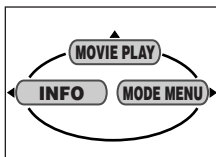

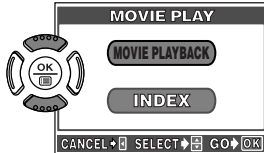

- 4** Press Δ / ∇ to select **MOVIE PLAYBACK** on the **MOVIE PLAY** screen.

- To exit **MOVIE PLAY** screen, press \triangleleft .



- 5** Press  to start Playback.

- When playback finishes, the screen returns to the beginning of the movie.
- If  is pressed again when the movie playback is finished, the **MOVIE PLAYBACK** screen appears. To exit the movie playback mode and return to the **MOVIE PLAY** screen, press Δ / ∇ to select **EXIT**, then press .

Picture Rotation



There may be times when you want to rotate a picture. With picture rotation, you can turn them horizontally, 90 degrees clockwise, or counter-clockwise.

- 1 Display a vertically oriented picture in the single-frame playback mode.
- 2 Each time the  button is pressed, the picture is rotated.







Protect (Protecting Images Against Accidental Erasure)



It is highly recommended that you protect important pictures to avoid accidentally erasing them. Protected pictures cannot be erased by the single-frame/all-frame erase function.

- 1 Display the picture you want to protect by using the arrow pad.
- 2 Press . The picture is now protected.
 - To cancel protection, press  again.

Single-Frame Erase

- 1 Select a picture you wish to erase by using the arrow pad.
 - If the picture is protected, cancel the protection first.
- 2 Press the  (erase) button. The  ERASE screen is displayed.
- 3 Press  to select YES.
- 4 Press  to erase the picture.
 - To cancel erasing, select NO in step 3 and press , or press the  button again.

■ All-Frame Erase



This function erases all still pictures and movies on the card, except protected ones.

1 In the top menu, select **MODE MENU** → **CARD** → **CARD SETUP** → **ALL ERASE**.

2 Press **OK**. The **ALL ERASE** screen is displayed.

3 Press **△** to select **YES**.

4 Press **OK** to start erasing.

- A bar is displayed to show the progress of erasing.
- To cancel erasing, select **NO** in step 3 and press **OK**.

..... **Note**

- It is not possible to erase protected pictures or pictures stored on a card that has a write-protect seal.
- Once erased, pictures cannot be restored. Check each picture before erasing to avoid accidentally erasing pictures you want to keep. **Protect (Protecting Images Against Accidental Erasure)**

■ Formatting Cards



This function lets you format a card. Formatting prepares cards to receive data. Olympus CAMEDIA-brand cards are highly recommended for use with this camera. If you are going to use non-OLYMPUS cards or cards formatted by other devices such as a computer, you must format them with the camera before use. Cards can be formatted in all modes.

1 **AUTO** : In the top menu, select **CARD SETUP** → **FORMAT**.

Modes except **AUTO** : In the top menu, select **MODE MENU** → **CARD** → **CARD SETUP** → **FORMAT**.

2 Press **OK**. The **FORMAT** screen is displayed.

3 Press **△** to select **YES**.

4 Press to start formatting.

- A bar is displayed to show the progress of formatting.
- To cancel formatting, select NO in step 3 and press .

..... Note

- All existing data stored on the card is erased when the card is formatted. Make sure that you save or transfer important data to a PC before formatting a used card.

■ Playback on a TV

1 Make sure that the TV and camera power are off .

2 Connect the camera to the TV using the video cable.

Connect to the TV's video input (yellow) terminal

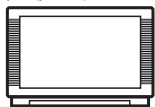

Video cable

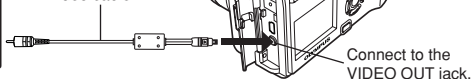

3 Set the mode dial to and press the POWER switch. Turn on the TV. Set the TV to the video input mode.

- For details on switching to video input, refer to your TV's instruction manual.

4 Select an image by using the arrow pad.

- The selected image will be displayed on the TV.

..... Note

- Video signal is either NTSC or PAL compatible depending on the standard in the intended area of distribution.

Mode dial
setting



By specifying the desired number of prints of each picture on the card and whether or not the date and time are to be printed, you can print out the desired pictures according to the print reservation data with a DPOF-compatible printer or at a DPOF photo lab.

What is DPOF?

DPOF is short for Digital Print Order Format. DPOF is a format used to record automatic print information from cameras.

By specifying which pictures are to be printed, the pictures can be printed easily by DPOF-compatible printing service labs or on a personal DPOF-compatible printer.

All-frame reservation

Use this feature to print all the pictures stored on the card. You can specify the desired number of prints and whether or not the date and time are to be printed.

Single-frame reservation

Use this feature to print only selected pictures. Display the frame to be printed and select the desired number of prints.

Resetting the print reservation data

This function allows you to reset all the print reservation data for pictures stored on the card.

For more details, refer to the "Reference Manual" on CD-ROM.

TRANSFERRING PICTURES TO A COMPUTER

En

By connecting the camera to a computer with the provided USB cable, images on a card can be transferred to the computer. Some OS's (operating systems) may need a special setup when connecting to the camera for the first time. Follow the chart below. For details on the procedures in the chart, refer to the "Reference Manual" on the CD-ROM and the "Software Installation Guide" (included in the CD-ROM package).

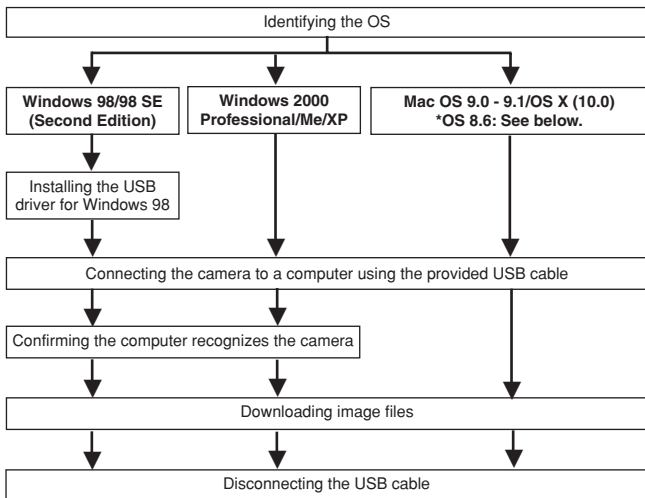

* Even if your computer has a USB connector, data transfer may not function correctly if you are using one of the operating systems listed below or if you have an add-on USB connector (extension card, etc.).

- Windows 95/NT 4.0
- Windows 98/98 SE upgrade from Windows 95
- Mac OS 8.6 or lower (except Mac OS 8.6 equipped with USB MASS Storage support 1.3.5 installed at the factory)
- Data transfer is not guaranteed on a home-built PC system or PCs with no factory installed OS.

..... **Note**

- You can view images using: graphics applications that support the JPEG file format (Paint Shop Pro, Photoshop, etc.); Internet browsers (Netscape Communicator, Microsoft Internet Explorer, etc.); CAMEDIA Master software; or other software. For details on using commercial graphics applications, refer to their instruction manuals.
- QuickTime is needed for playing back movies. QuickTime is included on the provided software CD.
- If you want to process images, make sure to download them to your computer first. Depending on the software, image files may be destroyed if the images are processed (rotated, etc.) while they are on the card.

TRANSFERRING PICTURES TO A COMPUTER (Cont.)

En

For other OS users

Users running other OS cannot connect the camera directly to a computer.

● Windows 95 ● Windows NT ● Mac OS before OS 9

You can download images directly to your computer using an optional floppy disk adapter or PC card adapter.

Does your computer have a USB interface?

Is there a port marked  on your computer?

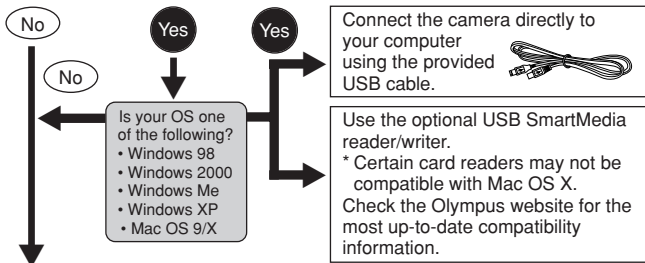

Does your computer have a built-in PC card slot?

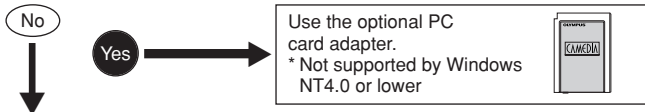

Does your computer have a built-in floppy disk drive?

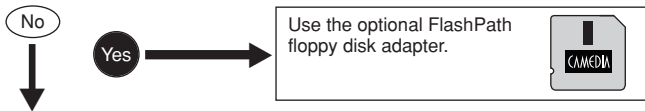

Consult your nearest Olympus representative.

For more details on the camera functions described in this manual, refer to the camera Reference Manual on the CD-ROM enclosed in the camera package.
For more details on PC connections, refer to the "Software Installation Guide" (included in the CD-ROM package).



- Camera case
- Conversion lenses
 - Wide-angle
 - Macro
- P-400 and P-200 photo printers for Olympus digital cameras
- AC adapter
- Standard SmartMedia card (8/16/32/64/128MB)
- Floppy disk adapter
- PC card adapter
- Olympus-brand removable media reader/writer
- NiMH batteries
- NiMH battery chargers



Visit the Olympus home page for the latest information on optional items.
<http://www.olympus.com/>

ERROR CODES

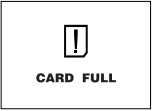
En

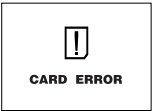
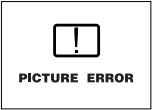
If there is a problem with your camera, one of the error codes below will appear.

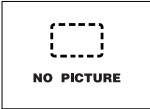
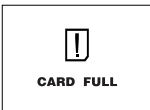
Indications	Possible causes	Corrective action
 <p>NO CARD</p>	The card is not inserted, or it cannot be recognized.	Insert a card correctly or insert a different card.
 <p>CARD FULL</p>	No more pictures can be taken.	Replace the card or erase unwanted pictures.
 <p>WRITE-PROTECT</p>	Writing to the card is prohibited.	Remove the write-protect adhesive seal attached to the card.
 <p>CARD ERROR</p>	Cannot record, play back or erase pictures on this card.	If the card is dirty, wipe the gold contacts with a clean tissue and insert it again. If the problem is still not corrected, the card cannot be used.
 <p>PICTURE ERROR</p>	The recorded image cannot be played back with this camera.	Download the image to a personal computer and use image processing software to view it. If that cannot be done, the image file is damaged.

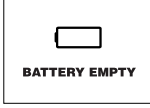
Indications	Possible causes	Corrective action
	The card is not formatted.	Format the card.
	There are no pictures on the card, so there is nothing to play back.	Insert a card that contains images.
	There is no empty space on the card, so it cannot record new information such as print data.	Replace the card or erase unneeded pictures.
	The card cover is open.	Close the card cover.
	The battery is dead. The camera stops working. The card access lamp and self-timer lamp blink at the same time.	Install either new or freshly charged batteries.
Other indications	Consult your nearest Olympus dealer or customer support department (see back cover).	

SPECIFICATIONS

En

Product type	Digital camera (for shooting and displaying)
Recording system	
Still	Digital recording, JPEG (in accordance with Design rule for Camera File system (DCF)), TIFF (non-compression), Digital Print Order Format (DPOF)
Movie	QuickTime Motion JPEG support
Memory	3V (3.3V) SmartMedia, 4 MB - 128 MB (all cards except 2 MB)
No. of storable pictures (When a 16 MB card is used)	1 frame (TIFF: 1984x1488) Approx. 7 frames (SHQ: 1984x1488) Approx. 21 frames (HQ: 1984x1488) Approx. 24 frames (SQ1: 1600x1200) Approx. 99 frames (SQ2: 640x480)
No. of effective pixels	3,000,000 pixels
Image pickup device	1/2.5" CCD solid-state image pickup 3,340,000 (gross)
Recording image resolutions	1984 x 1488 pixels (TIFF/SHQ/HQ) 1600 x 1200 pixels (SQ1) 1280 x 960 pixels (SQ2) 1024 x 768 pixels (SQ2) 640 x 480 pixels (SQ2)
Lens	Olympus lens 6.4 mm to 51.2 mm, f2.8 to f3.4, 10 elements in 7 groups (equivalent to 40 mm to 320 mm lens on 35 mm camera)
Photometric system	Digital ESP metering, Spot metering system
Aperture	W : f2.8 to f7.1 T : f3.4 to f7.1
Shutter speed	
Still	Used with mechanical shutter 1/2 to 1/1000 sec. (M mode: 8 to 1/1000 sec.; when Night Scene flash mode is used: 2 to 1/1000 sec.)
Movie	1/30 to 1/8000 sec.
Viewfinder	0.5" TFT color LCD display Approx. 114,000 pixels
Monitor	1.5" TFT color LCD display Approx. 114,000 pixels

Battery charging time for flash	Approx. 7 sec. (at normal temperature with new batteries)
Autofocus	TTL system autofocus, Contrast detection system, Focusing range: W: 0.1 m to ∞ (0.3 ft to ∞) T: 1.0 m to ∞ (3.2 ft to ∞)
Outer connector	DC-IN jack, USB connector (mini-B), VIDEO OUT jack
Automatic calendar system	Up to 2099
Operating environment	
Temperature	0°C to 40°C (32°F to 104°F) (operation) -20°C to 60°C (-4°F to 140°F) (storage)
Humidity	30% to 90% (operation) 10% to 90% (storage)
Power supply	For batteries, use 2 CR-V3 lithium battery packs, or 4 AA (R6) NiMH batteries, NiCd batteries, alkaline batteries or lithium batteries. AC adapter (optional) Manganese (zinc-carbon) batteries cannot be used.
Dimensions (W) X (H) X (D)	107.5 mm x 76 mm x 77.5 mm (4.2" x 3.0" x 3.1")
Weight	315 g (0.7 lb) (without batteries/card)

SPECIFICATIONS ARE SUBJECT TO CHANGE WITHOUT ANY NOTICE OR OBLIGATION ON THE PART OF THE MANUFACTURER.

Nous vous remercions de la confiance témoignée à Olympus par l'achat de cet appareil photo numérique. De manière à garantir un fonctionnement optimal et une haute longévité, nous vous prions de lire attentivement le mode d'emploi avant d'utiliser votre nouvel appareil pour la première fois. Conservez-le soigneusement afin de pouvoir vous y reporter ultérieurement.

TABLE DES MATIÈRE

NOMENCLATURE DES PIÈCES	46
UTILISATION DE CE MANUEL	53
PRÉPARATIFS	54
UTILISATION DES MENUS	58
PRISE DE VUE DE BASE	63
PRISE DE VUE ÉLABORÉE	70
AFFICHAGE	72
RÉGLAGES D'IMPRESSION	77
TRANSFERT D'IMAGE VERS UN ORDINATEUR	78
ACCESSOIRES EN OPTION	81
CODES D'ERREUR	82
FICHE TECHNIQUE	84

Ces instructions ne sont que pour une référence rapide. Pour plus de détails sur les fonctions de l'appareil décrites dans ce manuel, se référer au manuel de référence de l'appareil sur le CD-ROM inclus dans l'emballage de l'appareil.

Pour les utilisateurs en Europe



La marque "CE" indique que ce produit est conforme avec les exigences européennes en matière de sécurité, santé, environnement et protection du consommateur. Les appareils photo marqués "CE" sont prévus pour la vente en Europe.

Pour les consommateurs des Amériques du Nord et du Sud

Pour les utilisateurs aux États-Unis

Déclaration de conformité

Numéro de modèle : C-720 Ultra Zoom
 Nom de marque : OLYMPUS
 Partie responsable : Olympus America Inc.
 Adresse : 2 Corporate Center Drive, Melville, New York
 11747-3157 U.S.A.
 Numéro de téléphone : 1-631-844-5000

Testé pour être en conformité avec la réglementation FCC
 POUR L'UTILISATION À LA MAISON OU AU BUREAU

Cet appareil satisfait aux termes de la partie 15 des directives FCC. Son utilisation est soumise aux deux conditions suivantes:

- (1) Cet appareil ne doit pas causer de brouillage radioélectrique.
- (2) Cet appareil doit pouvoir résister à toutes les interférences, y compris celles susceptibles d'entraver son bon fonctionnement.

Pour les utilisateurs au Canada

Cet appareil numérique de la catégorie B est conforme à la législation canadienne sur les appareils générateurs de parasites.

Marques commerciales

- IBM est une marque déposée de la firme International Business Machines Corporation.
- Microsoft et Windows sont des marques déposées de la firme Microsoft.
- Macintosh est une marque de Apple Computer Inc.
- Tous les autres noms de sociétés et appellations de produits sont des marques déposées et/ou des marques de fabrique des propriétaires respectifs.
- Le standard pour les systèmes de fichier d'appareil photo indiqué dans ce manuel est le standard "Design rule for Camera File system/DCF" stipulé par l'association JEITA (Japan Electronics and Information Technology Association).

NOMENCLATURE DES PIÈCES

Appareil photo

Fr

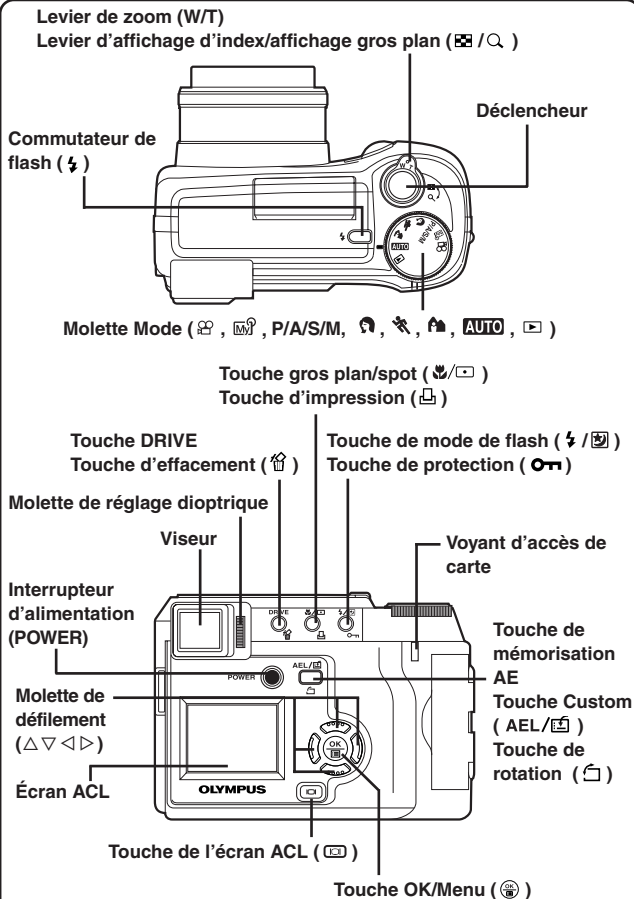

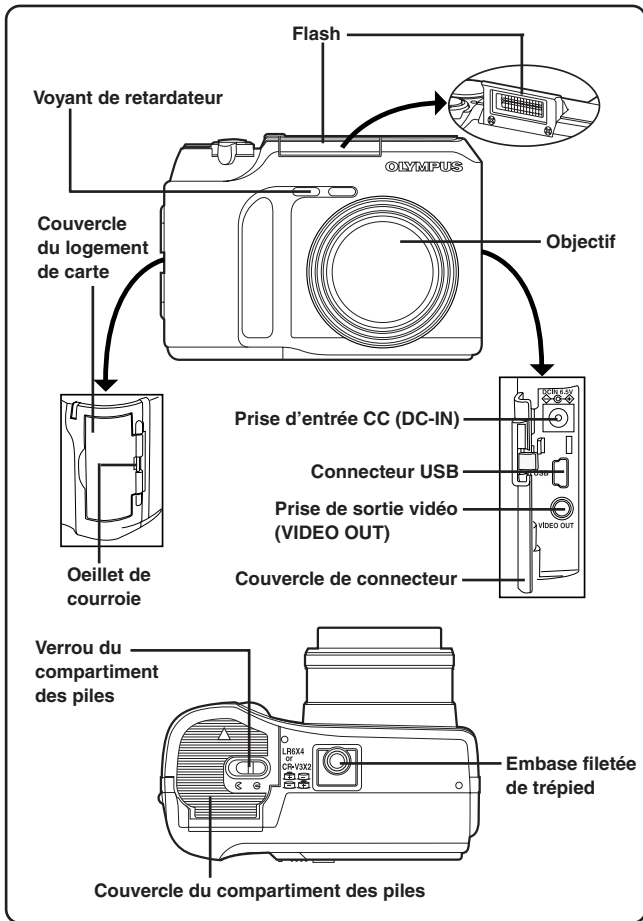

NOMENCLATURE DES PIÈCES

Indications dans le viseur/sur l'écran ACL — Informations de prise de vue

Le réglage INFO sur le menu vous permet de choisir la quantité d'information à afficher.

Les indications varient en fonction du mode de prise de vue.

Lorsque INFO est réglé sur OFF:

Les informations ci-dessous sont affichées en permanence en mode de prise de vue. (Après la fermeture du menu, les informations qui apparaissent dans le mode ON (illustré sur la droite) sont affichées pendant 3 secondes environ, puis disparaissent.)

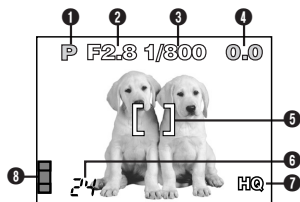





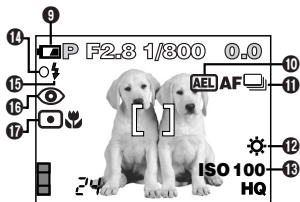

Lorsque INFO est réglé sur ON:

Les informations ci-dessous sont affichées en permanence en mode de prise de vue.



*Les illustrations montrent des exemples d'indications affichées dans le mode P.

Postes	Indications
① Mode de prise de vue	AUTO, P, A, S, M,  ,  ,  ,  ,  , 
② Valeur de l'ouverture	F2.8 – F7.1
③ Vitesse d'obturation	8 – 1/1000
④ Compensation d'exposition Exposition différentielle	-2.0 – +2.0 -3.0 – +3.0
⑤ Repères de mise au point automatique	—
⑥ Nombre de vues enregistrables Secondes restantes	24/24"

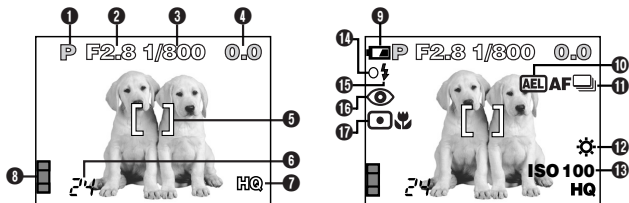

Postes	Indications
⑦ Mode d'enregistrement	TIFF/SHQ/HQ/SQ1/SQ2
⑧ Bloc mémoire d'image	
⑨ Contrôle des piles	
⑩ Mémorisation AE	
⑪ Mode Drive	
⑫ Balance des blancs	
⑬ Sensibilité ISO	ISO100, ISO200, ISO400
⑭ Voyant vert	○
⑮ Symbole de flash Avertissement de mouvement de l'appareil Recharge du flash	s'allume. clignote. clignote.
⑯ Mode Flash	
⑰ Mode mesure ponctuelle/ gros plan	

NOMENCLATURE DES PIÈCES

Indications dans le viseur/sur l'écran ACL — Informations d'affichage

Le réglage INFO sur le menu vous permet de sélectionner la quantité d'informations à afficher.

Fr

Information d'affichage d'images fixes

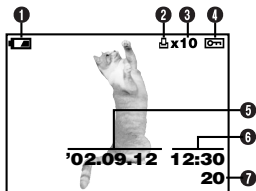

Lorsque INFO est réglé sur OFF

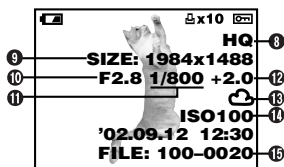

Lorsque INFO est réglé sur ON

Postes	Indications
① Contrôle des piles	
② Réserve d'impression	
③ Nombre de tirages	x2 – x10
④ Protection	
⑤ Date	'02. 09. 12
⑥ Heure	12:30
⑦ Numéro de vue	20
⑧ Mode d'enregistrement	TIFF, SHQ, HQ, SQ1, SQ2
⑨ Nombre de pixels (réglage de résolution)	1984x1488, 1600x1200, 1280x960, 1024x768, 640x480
⑩ Valeur d'ouverture	F2.8 – F7.1
⑪ Vitesse d'obturation	8 – 1/1000
⑫ Compensation d'exposition	-2.0 – +2.0
⑬ Balance des blancs	
⑭ Sensibilité ISO	ISO100, ISO200, ISO400
⑮ Numéro de fichier	100 – 0020

Information d'affichage de films

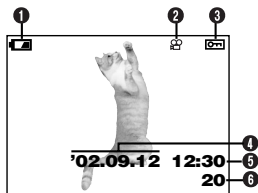

Lorsque INFO est réglé sur OFF



Lorsque INFO est réglé sur ON

Postes	Indications
❶ Contrôle des piles	
❷ Image cinéma	
❸ Protection	
❹ Date	'02. 09. 12
❺ Heure	12:30
❻ Numéro de vue	20
❼ Mode d'enregistrement	HQ, SQ
❽ Nombre de pixels	320x240, 160x120
❾ Balance des blancs	
❿ Numéro de fichier	En affichage vidéo, la durée d'enregistrement apparaît comme suit: , 15"/> Durée de lecture Durée totale d'enregistrement

Remarque

- Les indications qui apparaissent sur une image vidéo qui a été sélectionnée et affichée à partir de l'affichage d'index sont différentes de celles qui apparaissent quand l'image vidéo est affichée en utilisant la fonction d'affichage de films.

NOMENCLATURE DES PIÈCES

Indications dans le viseur/sur l'écran ACL — Bloc mémoire d'image et contrôle des piles

Fr

Bloc mémoire d'image

Le bloc mémoire d'image s'allume lorsque vous prenez une vue. Lorsque le bloc est allumé, l'appareil photo range une vue sur la carte SmartMedia. L'indication du bloc mémoire change comme montré ci-dessous en fonction de la situation de prise de vue. Lorsque le bloc mémoire d'image est plein, attendre que le voyant s'éteigne avant de prendre une vue supplémentaire.

En prenant des vues fixes

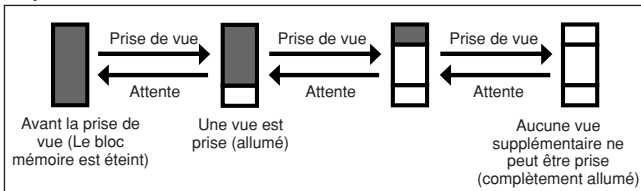

En enregistrant des films

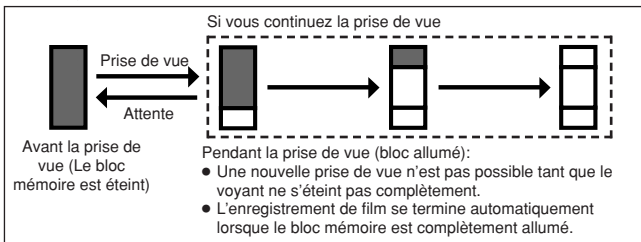

Contrôle des piles

Si l'énergie restant dans les piles est faible, l'indication de contrôle des piles change comme suit lorsque l'alimentation de l'appareil est mise en marche ou alors que l'appareil est utilisé.

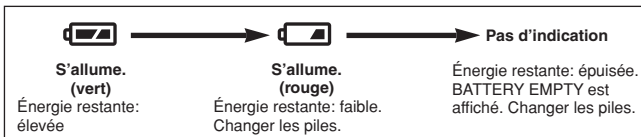

UTILISATION DE CE MANUEL

Les instructions dans ce manuel utilisent une série de nombres pour chaque procédure de fonctionnement et illustration de touche/molette. Suivre l'ordre de ces nombres en utilisant l'appareil.

Fr

Avant d'utiliser la fonction suivante, régler la molette Mode sur une des positions indiquées.

Réglage de
la molette Mode



Signifie: "Appuyer sur cette touche".



Si une touche est montrée en noir, la presser comme une partie de l'étape.



△, ▽, ◀ et ▶ utilisés dans les instructions correspondent aux touches de la molette de défilement comme montré.

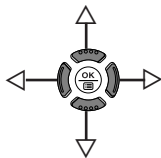

Régler les fonctions dans les menus en suivant l'ordre des flèches. Avant d'utiliser les menus, lire "Utilisation des menus" pour des détails.

Dans le menu principal, sélectionner MODE MENU → CAMERA → P/A/S/M → M.

Fixation de la courroie

Fr

1

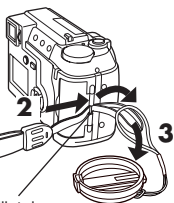

Sortir l'extrémité de la courroie du passant fixé à la courroie.

Tirer sur l'extrémité de la courroie pour la retirer de la pièce d'arrêt et ajuster la longueur de la courroie.

5

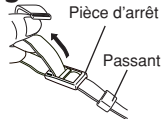

Lorsque vous avez la longueur que vous voulez, passer l'extrémité de la courroie par la pièce d'arrêt.

Passer l'extrémité de la courroie par le passant tout en tirant sur la courroie pour éviter qu'elle ne se desserre.

6

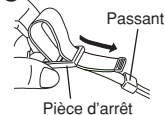

Oeillet de courroie de l'appareil

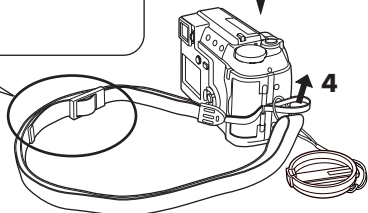

Remarque

- Faire attention avec la courroie en portant l'appareil, elle peut facilement s'accrocher à des objets qui traînent, causant des dommages sérieux.
- Fixer correctement la courroie de la manière indiquée pour empêcher l'appareil de tomber. Si la courroie n'est pas correctement fixée entraînant la chute de l'appareil, Olympus décline toute responsabilité pour les dommages occasionnés.

Mise en place des piles

Cet appareil utilise 2 piles au lithium CR-V3 ou 4 batteries NiMH AA (R6), 4 batteries NiCd AA, 4 piles alcalines AA ou 4 piles au lithium AA.

! Important:

- Les piles au lithium CR-V3 ne peuvent pas être rechargées.
- Ne pas détacher l'étiquette sur les piles au lithium CR-V3.

1 S'assurer que l'alimentation de l'appareil est coupée;

- L'écran ACL est éteint.
- Le viseur est éteint.
- L'objectif n'est pas sorti.

2

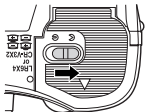

3 Avec le bout du doigt, glisser le couvercle du compartiment des piles dans le sens de la flèche (A) et l'ouvrir (B).

- Ne pas utiliser un ongle, vous risqueriez de vous blesser.



4

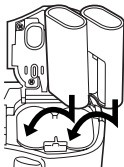

En utilisant des piles au lithium CR-V3

5 Fermer le couvercle du compartiment des piles, puis le presser (C) et le glisser dans le sens opposé à la flèche imprimée (D).

- En appuyant sur le couvercle du compartiment des piles pour le fermer, bien appuyer au centre du couvercle, car il pourrait être difficile de le fermer correctement en appuyant sur le bord.
- S'assurer que le couvercle est complètement fermé.

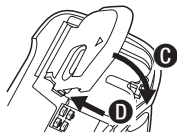

6

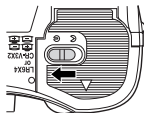

• Utilisation d'un adaptateur secteur (en option)

Utiliser un adaptateur secteur conçu pour la région où l'appareil est utilisé. Consulter le revendeur Olympus le plus proche ou un centre de service pour des détails.

Introduction/retrait de la carte mémoire (SmartMedia)

Fr

Cet appareil photo utilise une carte SmartMedia pour enregistrer des images. Ce manuel utilise le terme "carte" en se référant à la carte SmartMedia.

Bien s'assurer d'utiliser une carte 3 V (3,3 V). Des cartes de marque autre que Olympus 3 V (3,3 V) doivent être formatées sur cet appareil. Ne pas utiliser une carte 5 V ni une carte 2 Mo.

1 S'assurer que l'alimentation de l'appareil est coupée;

- L'écran ACL est éteint.
- Le viseur est éteint.
- L'objectif n'est pas sorti.

2 Ouvrir le couvercle de logement de carte.

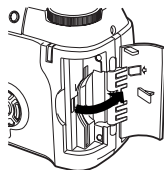

3 Introduction de la carte Introduire la carte aussi profondément qu'elle ira dans le sens montré dans l'illustration.

- Il y a une flèche dans le couvercle de logement de carte, indiquant le sens dans lequel la carte doit être introduite.
- Tenir la carte bien droite vers la fente de carte. Ne pas tenter d'introduire la carte de travers.
- Faire attention à l'orientation de la carte. Si elle n'est pas introduite correctement, elle peut se coincer.

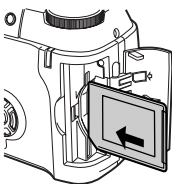

■ Retrait de la carte

Saisir la carte avec vos doigts et la tirer dans le sens de la flèche.

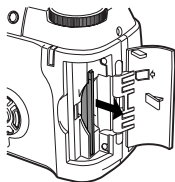



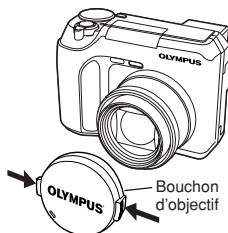

4 Fermer le couvercle correctement jusqu'à ce qu'il s'enclenche.

Mise en marche/coupage de l'alimentation

- 1 Avant de mettre l'alimentation de l'appareil en marche, appuyer sur les languettes du bouchon d'objectif pour le retirer.
- 2 Appuyer sur l'interrupteur d'alimentation pour mettre l'appareil en marche.
 - L'objectif sort si la molette Mode n'est pas réglée sur .
 - Le viseur s'allume.
 - Pour couper l'alimentation de l'appareil, appuyer de nouveau sur l'interrupteur d'alimentation.
 - Si la date/heure est revenue au réglage par défaut effectué en usine, "Y/M/D" apparaît sur l'écran ACL.



Réglage de la date et de l'heure

- 1 Régler la molette Mode sur **AUTO**, puis appuyer sur l'interrupteur d'alimentation pour mettre l'appareil en marche.
- 2 Appuyer sur .
 - L'écran ACL s'allume automatiquement et le menu principal apparaît.
- 3 Appuyer sur Δ de la molette de défilement pour sélectionner .
- 4 Lorsque $\langle \rangle$ est sélectionné sur l'écran, appuyer sur $\Delta \nabla$ pour choisir le format de la date.
 - Vous pouvez choisir l'un des formats suivants:
D-M-Y (Jour/Mois/Année)
M-D-Y (Mois/Jour/Année)
Y-M-D (Année/Mois/Jour)
 - Cette étape et les suivantes montrent la procédure utilisée lorsque les réglages de la date et de l'heure sont réglés sur Y-M-D.
- 5 Appuyer sur \triangleright pour passer au réglage de l'année (Y).
- 6 Appuyer sur $\Delta \nabla$ pour régler l'année. Lorsque l'année est réglée, appuyer sur \triangleright pour régler le mois (M).
 - Répéter la procédure jusqu'à ce que la date et l'heure soient réglées complètement.
 - Pour revenir au réglage précédent, appuyer sur \triangleleft .
 - Les deux premiers chiffres de l'année ne peuvent pas être changés.
- 7 Appuyer sur .
 - Pour un réglage plus précis, appuyer sur la touche  lors d'un passage par 00 seconde. L'horloge démarre lorsque vous appuyez sur la touche.
- 8 Pour couper l'alimentation de l'appareil, appuyer sur l'interrupteur d'alimentation.
 - L'objectif rentre.

Remarque

- Les réglages courants restent même lorsque l'alimentation est coupée, jusqu'à ce qu'ils soient de nouveau ajustés.
- Le réglage de la date sera annulé si l'appareil photo est laissé sans piles pendant une heure environ. Vous aurez besoin de régler de nouveau la date si cela arrive.
- Le réglage de la date/heure risque d'être annulé si l'appareil s'est arrêté de fonctionner à cause d'une pile morte, etc.

UTILISATION DES MENUS

En affichant des menus, le premier menu qui apparaît sur l'écran ACL est appelé le menu principal. Le contenu de ce menu change en fonction du mode. Sur le menu principal, deux types de menus sont disponibles: **MODE MENU** et les autres menus (menus raccourcis).

Menu raccourci (Shortcut)

Le menu raccourci est composé des postes autres que MODE MENU sur le menu principal. Ils peuvent être remplacés par vos postes favoris, mais uniquement lorsque la molette Mode est réglée sur P/A/S/M ou . Simplement en appuyant sur les touches de la molette de défilement selon les marques montrées à côté des postes, vous allez directement sur ces écrans.

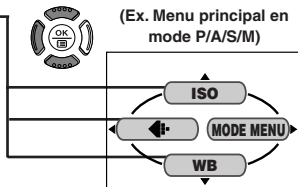

(Ex. Menu principal en mode P/A/S/M)

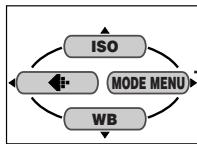

Menu Mode (MODE MENU)

Le MODE MENU (affiché sur le menu principal) contient toutes les fonctions qui sont disponibles et il est divisé sous quatre languettes: CAMERA, PICTURE, CARD et SETUP). Ils peuvent être sélectionnées avec les languettes sur la gauche de l'écran en utilisant $\Delta \nabla$.

Comment régler une fonction dans MODE MENU

- 1 Sur le menu principal, entrer MODE MENU.
- 2 Sélectionner une languette (CAMERA, PICTURE, CARD ou SETUP) en utilisant $\Delta \nabla$. Appuyer sur \triangleright .
- 3 Sélectionner la fonction que vous voulez en utilisant $\Delta \nabla$. Appuyer sur \triangleright .
- 4 Sélectionner vos réglages en utilisant $\Delta \nabla$. Appuyer sur .

Pour plus de détails sur les fonctions de l'appareil décrites dans ce manuel, se référer au manuel de référence de l'appareil sur le CD-ROM inclus dans l'emballage de l'appareil. Certains réglages de fonction peuvent ne pas être disponibles en fonction du mode. Les réglages par défaut effectués en usine de certaines fonctions varient en fonction du mode.

Modes et menus raccourcis

Menu principal **AUTO**

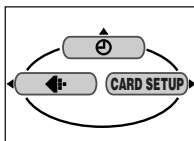

Affichage	Fonction	Réglage
	Règle la date et l'heure.	–
DIGITAL ZOOM	Le zoom optique peut être étendu à un tmaximum de 24 fois environ.	OFF, ON
ISO	Sélectionne la sensibilité ISO (comparée à celle des films d'appareil photo standard).	AUTO, 100, 200, 400
	Règle le mode d'enregistrement.	TIFF, SHQ, HQ, SQ1, SQ2
CARD SETUP	Formate la carte.	–
WB	Règle la balance des blancs appropriée selon la source de lumière.	AUTO, , , ,
	Fait défiler toutes les vues sauvegardées l'une après l'autre.	–
MOVIE PLAY	Affiche les films. Vous pouvez également faire des index de vues fixes à partir des films.	MOVIE PLAYBACK, INDEX
INFO	Change la quantité d'information de prise de vue affichée dans le viseur/sur l'écran ACL.	OFF, ON

UTILISATION DES MENUS (Suite)

Languettes et fonctions MODE MENU (prise de vue)

Fr

Dans le mode de prise de vue, le MODE MENU a quatre languettes. Appuyer sur Δ ∇ pour sélectionner une languette et afficher les postes de menu associés.

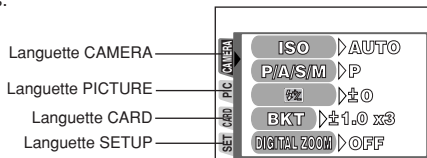





Languette CAMERA

Affichage	Fonction	Réglage
ISO	Sélectionne la sensibilité ISO (comparée à celle des films d'appareil photo standard) entre AUTO/100/200/400.	AUTO, 100, 200, 400
P/A/S/M	Le mode d'exposition peut être sélectionné entre P (automatique programmé), A (automatique priorité à l'ouverture), S (automatique priorité à la vitesse) ou M (mode manuel).	P, A, S, M
	Ajuste l'intensité du flash pour différentes conditions de prise de vue.	-2EV - +2EV
BKT	Règle les conditions pour la fourchette automatique.	±0.3/±0.7/±1.0, x3/x5
DIGITAL ZOOM	Le zoom optique maximal (8x) peut être étendu encore plus avec le zoom numérique 3x, rendant possible le zoom jusqu'à 24x environ.	OFF, ON
PANORAMA	Permet de prendre des vues panoramiques avec des cartes de marque Olympus CAMEDIA.	-
2 in 1	Combine deux vues prises successivement et les range comme une seule vue.	-

Languette PICTURE (pas disponible dans les modes **AUTO**, , , ou)

Affichage	Fonction	Réglage
	Règle la résolution du mode d'enregistrement.	TIFF, SHQ, HQ, SQ1, SQ2
WB	Règle la balance des blancs appropriée selon la source de lumière.	AUTO, , , ,





Languette PICTURE (pas disponible dans les modes  ,  ,  ,  ou )

SHARPNESS	Ajuste la netteté des images.	–
CONTRAST	Ajuste le contraste des images.	–

Languette CARD

Affichage	Fonction	Réglage
CARD SETUP	Formate des cartes.	–

Languette SETUP

Affichage	Fonction	Réglage
ALL RESET	Détermine si les réglages courants de l'appareil sont gardés ou non lorsque vous coupez l'alimentation.	OFF, ON
INFO	Change la quantité d'information de prise de vue affichée dans le viseur/sur l'écran ACL.	OFF, ON
	Coupe les signaux sonores (utilisés pour les avertissements, etc.).	OFF, ON
REC VIEW	Sélectionne si les images sont affichées ou non alors qu'elles sont en cours d'enregistrement sur une carte.	OFF, ON
MY MODE SETUP	Personnalise des réglages, qui sont activés dans le mode  .	CURRENT, RESET, CUSTOM
SLEEP	Règle la durée avant de passer en mode de veille.	30sec, 1min, 3min, 5min, 10min
FILE NAME	Choisit comment nommer les fichiers et les dossiers d'images à sauvegarder.	RESET, AUTO
PIXEL MAPPING	Contrôle le CCD et le circuit de traitement d'image pour détecter d'éventuelles erreurs.	–
	Ajuste la luminosité du viseur/de l'écran ACL.	–
	Règle la date et l'heure.	–
BATTERY SAVE	Permet le fonctionnement de l'appareil avec une consommation d'énergie réduite.	OFF, ON
SHORT CUT	Vous permet d'affecter des fonctions souvent utilisées comme menus raccourcis sur le menu principal.	Toutes les fonctions incluses dans les menus CAMERA et PICTURE.
CUSTOM BUTTON	Vous permet affecter une fonction souvent utilisée à la touche Custom de l'appareil photo.	Mémorisation AE, INFO, ISO, P/A/S/M, DIGITAL ZOOM,  , WB

UTILISATION DES MENUS (Suite)

Languettes et fonctions MODE MENU (affichage)

Fr

Lorsqu'une image fixe est affichée, le MODE MENU a trois languettes. Lorsqu'un film est affiché, le MODE MENU a deux languettes. Appuyer sur \triangle ∇ pour sélectionner une languette et afficher les postes de menu associés. La languette EDIT n'est pas disponible pendant l'affichage de film.

Pendant l'affichage de vue fixe

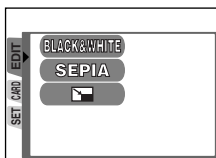

Pendant l'affichage de film

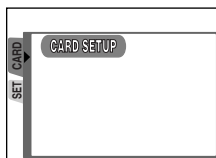

Languette EDIT

Affichage	Fonction	Réglage
BLACK&WHITE	Crée des images en noir et blanc.	–
SEPIA	Crée des images teintées sépia.	–
	Rend la taille de fichier plus petite.	640 x 480, 320 x 240

CARD tab

Affichage	Fonction	Réglage
CARD SETUP	Formate des cartes (FORMAT), ou efface toutes les images sur la carte (ALL ERASE).	–

SETUP tab

Affichage	Fonction	Réglage
ALL RESET	Détermine si les réglages courants de l'appareil sont gardés ou non lorsque vous coupez l'alimentation.	OFF, ON
	Coupe les signaux sonores (utilisés pour les avertissements, etc.).	OFF, ON
	Ajuste la luminosité du viseur/de l'écran ACL.	–
	Règle la date et l'heure.	–
	Sélectionne le nombre de vues dans l'affichage d'index.	4, 9, 16

Réglage du mode de prise de vue — Molette Mode

AUTO Prise de vue entièrement automatique

Vous permet de prendre des vues fixes sans utiliser de fonctions spéciales ni des ajustements manuels. L'appareil photo règle la mise au point et l'exposition optimales. Convient pour la prise de vue simple.

Prise de vue de sports

Convient pour saisir une action rapide (telle une scène de sports ou une voiture en mouvement) sans flou. L'appareil règle automatiquement les conditions de prise de vue optimales.

Prise de vue paysage-portrait

Convient pour prendre des photos à la fois du sujet et de l'arrière-plan. La vue est prise avec l'arrière-plan aussi bien que le sujet en premier plan tous les deux bien nets. L'appareil règle automatiquement les conditions de prise de vue optimales.

Prise de vue de portrait

Convient pour prendre des vues de type portrait. Ce mode se caractérise par un sujet bien au point avec un arrière-plan flou. L'appareil règle automatiquement les conditions de prise de vue optimales.

P/A/S/M **Prise de vue programmée/priorité ouverture/priorité vitesse/manuelle**

Lorsque la molette Mode est réglée sur P/A/S/M, les postes suivants peuvent être réglés avec les menus:

● **P (Prise de vue programmée)**

L'appareil règle l'ouverture et la vitesse d'obturation.

● **A (Prise de vue priorité ouverture)**

Vous réglez l'ouverture et l'appareil règle la vitesse d'obturation.

● **S (Prise de vue priorité vitesse)**



Vous réglez la vitesse d'obturation et l'appareil règle l'ouverture.

● **M (Prise de vue manuelle)**

Vous réglez à la fois l'ouverture et la vitesse d'obturation.

Mon mode

Fr

Vos réglages favoris peuvent être sauvegardés dans MY MODE SETUP (dans SETUP du menu). Les réglages personnalisés sont activés lorsque l'alimentation est mise en marche dans le mode . Des réglages comme la valeur de l'ouverture, la position du zoom, etc. peuvent être personnalisés. Dans le mode , vous pouvez sélectionner le mode d'exposition (mode de prise de vue) entre P, A, S ou M. Des réglages peuvent être spécifiés avec les menus de réglage de l'appareil.

Le menu raccourci peut également comprendre des postes différents de ceux des menus raccourcis dans le mode P ou A/S/M.

Enregistrement vidéo

Vous permet d'enregistrer des films. L'appareil règle automatiquement l'ouverture et la vitesse d'obturation. La mise au point et l'exposition sont mémorisées lorsque le déclencheur est pressé jusqu'à mi-course. Vous ne pouvez pas enregistrer des films avec le son.

Réglage de l'ouverture — Prise de vue priorité ouverture

Réglage de la molette Mode



- 1 Dans le menu principal, sélectionner **MODE MENU** → **CAMERA** → **P/A/S/M** → **A**. Appuyer sur . Appuyer de nouveau pour annuler le menu.

- 2 Pour augmenter la valeur de l'ouverture (valeur F), appuyer sur Δ .



Pour réduire la valeur de l'ouverture (valeur F), appuyer sur ∇ .

Réglage de la vitesse d'obturation — Prise de vue priorité vitesse

Réglage de la molette Mode



1 Dans le menu principal, sélectionner **MODE MENU** → **CAMERA** → **P/A/S/M** → **S**. Appuyer sur . Appuyer de nouveau pour annuler le menu.

2 Pour augmenter la vitesse d'obturation, appuyer sur Δ .



Pour réduire la vitesse d'obturation, appuyer sur ∇ .

Réglage de l'ouverture et de la vitesse d'obturation — Prise de vue manuelle

Réglage de la molette Mode



1 Dans le menu principal, sélectionner **MODE MENU** → **CAMERA** → **P/A/S/M** → **M**. Appuyer sur . Appuyer de nouveau pour annuler le menu.

2 Pour augmenter la vitesse d'obturation, appuyer sur Δ .

Pour augmenter la valeur de l'ouverture (valeur F), appuyer sur \triangleleft .



Pour réduire la valeur de l'ouverture (valeur F), appuyer sur \triangleright .

Pour réduire la vitesse d'obturation, appuyer sur ∇ .

Utilisation de Mon mode

Réglage de la molette Mode



Dans le menu principal, sélectionner **MODE MENU** → **CAMERA** → **P/A/S/M** → sélectionner un mode. Appuyer sur . Appuyer de nouveau pour annuler le menu.

PRISE DE VUE DE BASE (Suite)

Prise de vue fixe

Réglage de la molette Mode



Fr

- 1 Retirer le bouchon d'objectif. Régler la molette Mode sur une des positions suivantes et appuyer sur l'interrupteur d'alimentation.**
Mode de prise de vue: **AUTO**, **A**, **S**, **M**, **P/A/S/M**, **MV**

- 2 Diriger l'appareil sur un sujet tout en regardant dans le viseur.**



Commutateur de flash

Interrupteur d'alimentation (POWER)

Voyant d'accès de carte

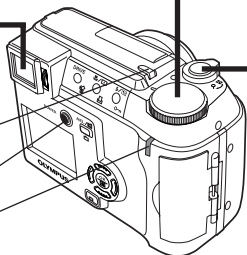

- 3 Pour faire la mise au point sur le sujet, appuyer lentement et doucement sur le déclencheur jusqu'à mi-course.**

- Lorsque le sujet est au point, le voyant vert s'allume.

Voyant vert

Nombre de vues enregistrables



- 4 Pour prendre la photo, appuyer doucement et complètement sur le déclencheur.**

- Si le flash est sorti, il se déclenchera automatiquement lorsque c'est nécessaire.
- Le voyant d'accès de carte clignote et l'appareil commence à ranger la vue sur la carte.

Remarque

- Ne jamais ouvrir le couvercle du logement de carte, éjecter la carte, retirer les piles, ni débrancher un adaptateur secteur en option lorsque le voyant d'accès de carte clignote. Faire ainsi pourrait détruire des vues enregistrées et empêcher la mémorisation de vues que vous venez juste de prendre.



- 1** Retirer le bouchon d'objectif. Régler la molette Mode sur  et appuyer sur l'interrupteur d'alimentation.

- 2** Diriger l'appareil sur le sujet tout en regardant dans le viseur.



Interrupteur d'alimentation (POWER)

Voyant d'accès de carte

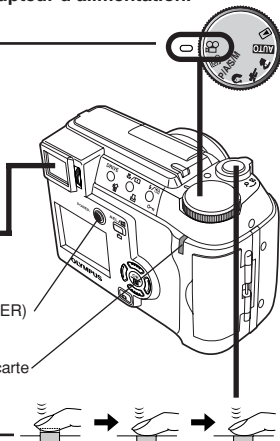

- 3** Appuyer sur le déclencheur jusqu'à mi-course.

- Lorsque le sujet est au point, le voyant vert clignote une fois.

Repères de mise au point automatique

- 4** Appuyer complètement sur le déclencheur pour commencer l'enregistrement.

- Pendant l'enregistrement vidéo,  est allumé en rouge.



Secondes restantes

- 5** Appuyer de nouveau complètement sur le déclencheur pour arrêter l'enregistrement.

- Le voyant d'accès de carte clignote et l'appareil commence à écrire le film sur la carte.
- Si les secondes restantes affichées arrivent à "0", la prise de vue se termine automatiquement et l'appareil commence à écrire le film sur la carte.

PRISE DE VUE DE BASE (Suite)

■ Zoom

→ Pour faire un zoom avant sur un sujet, appuyer sur le levier de zoom vers T. Pour prendre une vue d'un angle plus large, appuyer sur le levier de zoom vers W.

→ La prise de vue au téléobjectif/grand angle est possible jusqu'à un grossissement 8x (limite du zoom optique, équivalent à 40 mm – 320 mm sur un appareil photo 35 mm). En combinant le zoom numérique avec le zoom optique 8x, un grossissement zoom jusqu'à 24x environ est possible.

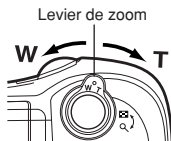

■ Pour prendre des vues en utilisant l'écran ACL

→ Appuyer sur la touche  (écran ACL) et suivre les étapes 3 et 4 dans "Prise de vue fixe".

■ Mémorisation de la mise au point



Si le sujet de votre composition n'est pas dans les repères de mise au point automatique et que la mise au point n'est pas possible (comme illustré sur la droite), essayer la suite:

- Placer les repères de mise au point automatique sur le sujet. Appuyer sur le déclencheur jusqu'à mi-course pour mémoriser la mise au point.**

- La luminosité (exposition) est également mémorisée et le voyant vert s'allume.

Voyant vert



- Recadrer la vue tout en maintenant le déclencheur pressé à mi-course.**



■ Utilisation du flash

Réglage de
la molette Mode



Flash automatique (Pas d'indication, réglage initial par défaut effectué en usine) :

Se déclenche automatiquement en situations de faible éclairage ou de contre-jour.

Flash atténuant l'effet "yeux rouges"  :

Atténue sensiblement l'effet "yeux rouges" (les yeux du sujet apparaissant rouges).

Flash d'appoint (Déclenchement forcé)  :

Se déclenche toujours quelles que soient les conditions d'éclairage.

Flash débrayé  :

Pour des situations où la photographie au flash est interdite, ou lorsque le flash n'est pas utilisé.

Scène de nuit  :

Ajuste le flash pour des vitesses d'obturation lentes.

Scène de nuit avec atténuation de l'effet "yeux rouges"   :

Ajuste le flash pour des vitesses d'obturation lentes, et minimise l'effet "yeux rouges".

1 Appuyer sur le commutateur de flash .

- Le flash sort.

2 Appuyer plusieurs fois sur la touche / (mode flash) jusqu'à l'apparition de l'indication du mode flash désiré.

PRISE DE VUE ÉLABORÉE

■ Mode Drive

Réglage de la molette Mode



Fr

Prise d'une seule vue : Prend une vue à la fois lorsque le déclencheur est pressé complètement. (prise de vue normale)

Prise de vue en série : Prend des vues en série. La mise au point, l'exposition et la balance des blancs sont mémorisées pour la première vue.

Prise de vue en série AF : Prend des vues en série. La mise au point est mémorisée automatiquement pour chaque vue. La vitesse de déclenchement en prise de vue en série AF est plus lente qu'en prise de vue en série normale.

Prise de vue en utilisant le retardateur : Prend une seule vue en utilisant la commande de retardateur.

Fourchette automatique BKT : Prend plusieurs vues de la même photo, chacune avec une valeur d'exposition différente. La mise au point et la balance des blancs sont mémorisées pour la première vue.

Appuyer plusieurs fois sur la touche DRIVE jusqu'à ce que le mode désiré apparaisse.

■ Mesure ponctuelle

Réglage de la molette Mode



Il y a deux méthodes de mesure: Mesure ESP numérique et Mesure ponctuelle (Spot).

Mesure ESP numérique: Mesure le centre du sujet et la zone autour du sujet.

Mesure ponctuelle: L'exposition est déterminée en faisant la mesure dans les repères de mise au point automatique. Dans ce mode, un sujet peut être pris avec l'exposition optimale quelle que soit la lumière de l'arrière-plan. Dans la plage de fonctionnement du mode gros plan, la mesure ponctuelle est également disponible (Mesure ponctuelle + mode gros plan).

Appuyer plusieurs fois sur la touche / jusqu'à l'apparition de (mesure ponctuelle) ou de (mesure ponctuelle + mode gros plan).

■ Mémorisation AE

Réglage de la molette Mode



Convient pour des situations lorsque l'exposition optimale est difficile à atteindre (tel le cas d'un contraste excessif entre le sujet et son environnement). Par exemple, si le soleil est dans la vue, la prise de vue avec l'exposition automatique donnera un sujet sombre, recomposer la vue pour que le soleil ne soit pas dans la vue. Puis, appuyer sur la touche **AEL/** pour mémoriser momentanément la valeur mesurée (exposition). Puis composer de nouveau la vue avec le soleil dans la vue et prendre la photo. En d'autres termes, utiliser la mémorisation AE lorsque vous voulez un réglage d'exposition différent de celui qui serait normalement appliqué à la vue que vous voulez prendre.

■ Réglage du mode gros plan

Réglage de
la molette Mode



Normalement, la mise au point est lente lorsque vous êtes proche d'un sujet (de 10 à 60 cm dans la position W max. ou de 1 à 2 m dans la position T max.). Toutefois dans le mode la mise au point est effectuée rapidement. Le mode (gros plan) vous permet de prendre des vues de très près (de 10 cm à 60 cm du sujet). Avec le levier de zoom pressé sur la position W maximum, vous pouvez remplir la vue entière avec le sujet.

Appuyer plusieurs fois sur la touche /□ jusqu'à l'apparition de (mode gros plan) ou de (mesure ponctuelle + mode gros plan).

■ Compensation d'exposition

Réglage de
la molette Mode



Cette fonction vous permet de faire des ajustements fins sur le réglage d'exposition courant. Dans certaines situations, vous pouvez obtenir de meilleurs résultats lorsque l'exposition déterminée par l'appareil est compensée (ajustée) manuellement. Vous pouvez ajuster entre +/-2,0 par pas de 1/3.

Ajuster vers - (les images deviennent plus sombres)



Ajuster vers + (les images deviennent plus lumineuses)

Visualisation de prise de vue

Fr

- 1 Régler la molette Mode sur  (mode d'affichage) et appuyer sur l'interrupteur d'alimentation.

- 2 Afficher les vues désirées en utilisant la molette de défilement.

- Les vues marquées par  sont des vues vidéo.

Saute à la vue 10 images en arrière.



Affiche la vue suivante.

Saute à la vue 10 images en avant.

Affiche la vue précédente.

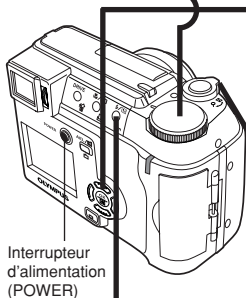

Interrupteur d'alimentation (POWER)





Levier de zoom

Tourner le levier de zoom vers

T: Agrandit la vue.

W: Affiche plusieurs vues en même temps.

Appuyer sur  pour éviter un effacement accidentel des vues. Pour annuler la protection, appuyer de nouveau sur .





Symbole de protection 

Affichage de films

- 1** Afficher la vue vidéo (vue avec ) que vous voulez visualiser.
 Les étapes 1 et 2 dans “Visualisation de prise de vue”

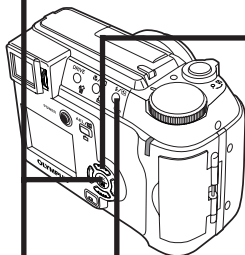

- 2** Appuyer sur  .
 • Le menu principal apparaît.



Appuyer sur  pour éviter un effacement accidentel des vues. Pour annuler la protection, appuyer de nouveau sur .

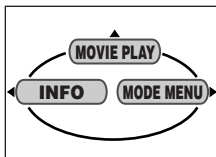



- 3** Appuyer sur  de la molette de défilement pour choisir **MOVIE PLAY**.

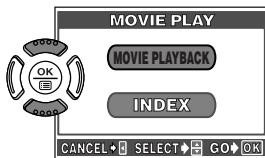

- 4** Appuyer sur   pour sélectionner **MOVIE PLAYBACK** sur l'écran **MOVIE PLAY**.

- Pour sortir de l'écran **MOVIE PLAY**, appuyer sur .



- 5** Appuyer sur  pour commencer l'affichage.
 • Lorsque l'affichage est terminé, l'écran revient au début du film.
 • Si la touche  est pressée de nouveau lorsque l'affichage de film est terminé, l'écran **MOVIE PLAYBACK** apparaît. Pour sortir du mode d'affichage de film et revenir à l'écran **MOVIE PLAY**, appuyer sur   pour sélectionner **EXIT**, puis appuyer sur .

■ Rotation d'image

Il peut y avoir des moments où vous voulez tourner une vue. Avec la rotation d'image, vous pouvez la tourner horizontalement, de 90 degrés dans le sens des aiguilles d'une montre ou le contraire.

1 En mode d'affichage d'une vue, afficher une vue en format vertical.

2 Chaque fois que la touche  est pressée, la vue est tournée.

■ Protection (Protection des images contre un effacement accidentel)

Il est vivement recommandé de protéger des vues importantes pour éviter de les effacer par inadvertance. Les vues protégées ne peuvent pas être effacées par la fonction d'effacement d'une vue/de toutes les vues.

1 Afficher la vue que vous voulez protéger en utilisant la molette de défilement.

2 Appuyer sur . La vue est alors protégée.

- Pour annuler la protection, appuyer de nouveau sur .

■ Effacement d'une seule vue



1 Sélectionner une vue que vous voulez effacer en utilisant la molette de défilement.

- Si la vue est protégée, annuler d'abord la protection.

2 Appuyer sur la touche  (effacement). L'écran  ERASE est affiché.

3 Appuyer sur  pour sélectionner YES.

4 Appuyer sur  pour effacer la vue.

- Pour annuler l'effacement, sélectionner NO dans l'étape 3 et appuyer sur , ou appuyer de nouveau sur la touche .

4 Appuyer sur pour commencer le formatage.

- Une barre est affichée pour montrer la progression du formatage.
- Pour annuler le formatage, sélectionner NO dans l'étape 3 et appuyer sur .

..... Remarque

- Toutes les données existantes enregistrées sur la carte sont effacées lorsque la carte est formatée. Bien s'assurer d'avoir sauvegardé ou transféré des données importantes sur un ordinateur personnel avant de formater une carte utilisée.

■ Affichage sur un téléviseur



1 S'assurer que l'alimentation du téléviseur et de l'appareil photo est coupée.

2 Raccorder l'appareil photo au téléviseur en utilisant le câble vidéo.

Raccorder à la prise d'entrée vidéo (jaune) du téléviseur.

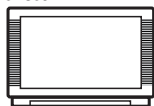

Câble vidéo

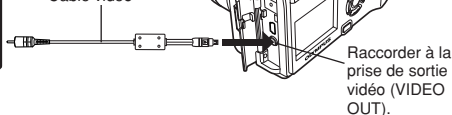

Raccorder à la prise de sortie vidéo (VIDEO OUT).

3 Régler la molette Mode sur et appuyer sur l'interrupteur d'alimentation. Mettre en marche le téléviseur. Régler le téléviseur sur le mode d'entrée vidéo.

- Pour des détails sur la commutation de l'entrée vidéo, se référer au mode d'emploi du téléviseur.

4 Sélectionner une vue en utilisant la molette de défilement.

- La vue sélectionnée sera affichée sur l'écran du téléviseur.

..... Remarque

- Le signal vidéo est compatible NTSC ou PAL selon le standard vidéo dans la zone de distribution visée.

Réglage de
la molette Mode



En spécifiant le nombre désiré de tirages de chaque vue sur la carte et si la date et l'heure sont imprimées ou non, vous pouvez imprimer les vues désirées en fonction des données de réservation d'impression avec une imprimante compatible DPOF ou dans un laboratoire photo DPOF.

Que signifie DPOF ?

DPOF (Digital Print Order Format) est un format utilisé pour enregistrer des informations de tirage automatique à partir des appareils photo.

En spécifiant les vues à imprimer, les vues peuvent être imprimées facilement par des laboratoires de tirage compatibles DPOF ou sur une imprimante personnelle compatible DPOF.

Réservation de toutes les vues

Utiliser cette fonction pour imprimer toutes les vues enregistrées sur la carte. Vous pouvez spécifier le nombre désiré de tirages et si la date et l'heure sont imprimées ou non.

Réservation d'une seule vue

Utiliser cette fonction pour n'imprimer que des vues sélectionnées. Afficher la vue à imprimer et sélectionner le nombre désiré de tirages.

Annulation de la réservation d'impression

Cette fonction vous permet de remettre à zéro toutes les données de réservation d'impression pour des vues enregistrées sur la carte.

Pour plus de détails, se référer au "Manuel de référence" sur le CD-ROM.

TRANSFERT D'IMAGES VERS UN ORDINATEUR

Fr

En raccordant l'appareil photo à un ordinateur avec le câble USB fourni, des images sur une carte peuvent être transférées sur l'ordinateur. Certains systèmes d'exploitation peuvent nécessiter un réglage spécial en raccordant l'appareil pour la première fois. Suivre le schéma ci-dessous. Pour des détails sur les procédures dans le tableau, se référer au "Manuel de référence" sur le CD-ROM et au "Guide d'installation de logiciel" (inclus dans l'emballage du CD-ROM).

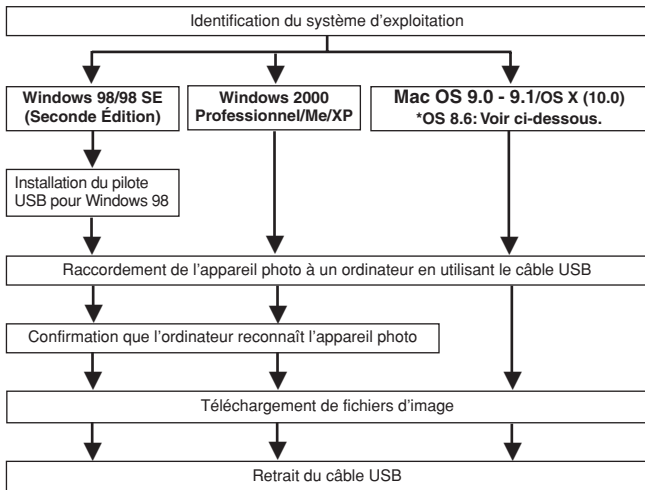

* Même si votre ordinateur dispose d'un connecteur USB, le transfert de données peut ne pas fonctionner correctement si vous utilisez l'un des systèmes d'exploitation indiqués ci-dessous ou si vous avez un connecteur USB additionnel (carte d'extension, etc.).

- Windows 95/NT 4.0
- Windows 98/98 SE actualisé à partir de Windows 95
- Mac OS 8.6 ou inférieur (sauf Mac OS 8.6 avec USB MASS Storage Support 1.3.5 installés en usine)
- Le transfert de données n'est pas garanti sur un système d'ordinateur construit à la maison ou sur un ordinateur sans système d'exploitation installé en usine.

..... **Remarque**

- Vous pouvez visionner des images en utilisant: des applications graphiques qui supportent le format de fichier JPEG (Paint Shop Pro, Photoshop, etc.); des navigateurs Internet (Netscape Communicator, Microsoft Internet Explorer, etc.); CAMEDIA Master; ou d'autres logiciels. Pour des détails sur l'utilisation des applications graphiques disponibles dans le commerce, reportez-vous à leurs manuels d'utilisations.
- QuickTime est nécessaire pour visionner des films. QuickTime figure sur le CD fourni.
- Si vous voulez éditer des images, vous devez d'abord les télécharger sur votre ordinateur. Avec certains types de logiciels, les fichiers d'image peuvent être détruits si vous tentez d'éditer (faire pivoter, etc.) alors qu'ils sont toujours sur la carte.

TRANSFERT D'IMAGES VERS UN ORDINATEUR (Suite)

Pour les utilisateurs d'autres systèmes d'exploitation

Les utilisateurs d'autres systèmes d'exploitation ne peuvent pas utiliser le câble USB fourni pour connecter l'appareil photo directement à l'ordinateur.

● Windows 95 ● Windows NT ● Mac OS avant OS 9

Vous pouvez télécharger des images directement vers votre ordinateur en utilisant un adaptateur de disquette (en option) ou un adaptateur de carte PC (en option).

Votre ordinateur possède-t-il une interface USB ?

Existe-t-il un port avec la marque  sur votre ordinateur ?

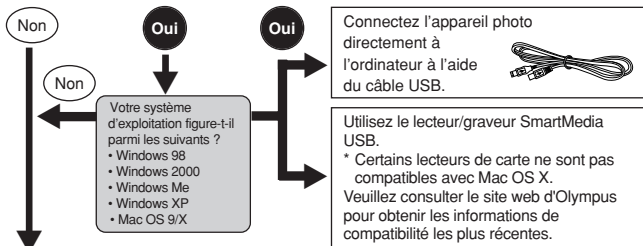

Votre ordinateur possède-t-il un logement de carte PC intégré ?

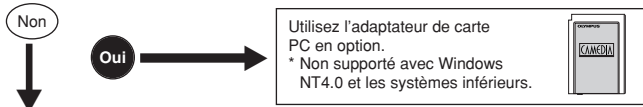

Votre ordinateur possède-t-il un lecteur de disquette intégré ?

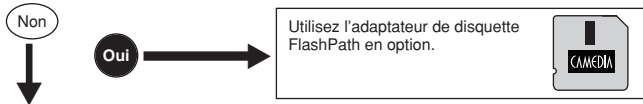

Adressez-vous au représentant Olympus le plus près de chez vous.

Pour plus de détails sur les fonctions de l'appareil décrites dans ce manuel, se référer au manuel de référence de l'appareil sur le CD-ROM inclus dans l'emballage de l'appareil.

Pour plus de détails sur les raccordements à l'ordinateur personnel, se référer au "Guide d'installation de logiciel" (inclus dans l'emballage du CD-ROM).

- Étui souple d'appareil
- Lentilles de conversion
 - Grand angle
 - Gros plan
- Imprimantes photo P-400 et P-200 pour appareils photo numériques Olympus
- Adaptateur secteur
- Carte Smartmedia standard (8/16/32/64/128 Mo)
- Adaptateur de disquette
- Adaptateur de carte PC
- Unité de lecture/écriture de support amovible de marque Olympus
- Batteries NiMH
- Chargeurs de batterie NiMH





Visiter le site Olympus pour les informations les plus récentes sur les articles en option.



<http://www.olympus.com/>

CODES D'ERREUR

S'il y a un problème avec l'appareil, un des codes d'erreur ci-dessous apparaîtra.

Fr

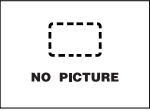
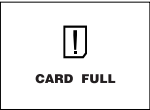
Indications	Causes possibles	Action corrective
 NO CARD	La carte n'est pas insérée, ou elle ne peut être reconnue.	Introduire correctement une carte ou introduire une autre carte.
 CARD FULL	Aucune vue supplémentaire ne peut être prise.	Remplacez la carte ou supprimez les vues inutiles.
 WRITE-PROTECT	L'écriture sur la carte est interdite.	Retirer le sceau adhésif de protection contre l'écriture fixé à la carte.
 CARD ERROR	Impossible d'enregistrer, de lire ou d'effacer des vues sur cette carte.	Si la carte est sale, essuyer les contacts dorés avec un tissu propre et l'introduire de nouveau. Si le problème n'est toujours pas résolu, la carte ne peut pas être utilisée.
 PICTURE ERROR	L'image enregistrée ne peut être lue avec cet appareil.	Télécharger l'image sur un ordinateur personnel et utiliser un logiciel de traitement d'image pour la visualiser. Si ce n'est pas possible, le fichier image est endommagé.

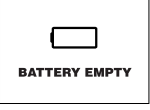
Indications	Causes possibles	Action corrective
	La carte n'est pas formatée.	Formatez la carte.
	Aucune image n'est enregistrée, alors il n'y a rien à lire.	Insérez une carte qui contient des images.
	Il n'y a plus d'espace libre sur la carte, par conséquent il n'est pas possible d'enregistrer de nouvelles informations telles que des données d'impression.	Changer la carte ou effacer des vues inutiles.
	Le couvercle du logement de carte est ouvert.	Fermer le couvercle du logement de carte.
	Les piles sont mortes. L'appareil s'arrête de fonctionner. Le voyant d'accès de carte et le voyant de retardateur clignotent en même temps.	Mettre des piles neuves ou des batteries fraîchement rechargées.
Autres indications	Consulter le revendeur Olympus le plus proche ou le support clientèle (voir couverture arrière).	

FICHE TECHNIQUE

Fr

Type d'appareil	Appareil photo numérique (prise de vue et affichage)
Système d'enregistrement	Enregistrement numérique, JPEG (conformément au système DCF (Design rule for Camera File)), TIFF (sans compression), support pour système Digital Print Order Format (DPOF)) Support QuickTime Motion JPEG
Photo	
Vidéo	
Mémoire	Carte SmartMedia 3 (3,3) volts, 4 Mo – 128 Mo (toutes cartes sauf les 2 Mo)
Capacité d'enregistrement de vues (Lorsqu'une carte 16 Mo est utilisée.)	1 vue (TIFF: 1984x1488) 7 vues environ (SHQ: 1984 x 1488) 21 vues environ (HQ: 1984 x 1488) 24 vues environ (SQ1: 1600 x 1200) 99 vues environ (SQ2: 640 x 480)
Nombre de pixels effectifs	3.000.000 pixels
Capteur d'image	Capteur CCD de 1/2,5" à 3.340.000 pixels (brut)
Résolutions d'image d'enregistrement	1984 x 1488 pixels (TIFF/SHQ/HQ) 1600 x 1200 pixels (SQ1) 1280 x 960 pixels (SQ2) 1024 x 768 pixels (SQ2) 640 x 480 pixels (SQ2)
Objectif	Objectif Olympus de 6,4 mm à 51,2 mm, f2,8 à f3,4, 10 éléments en 7 groupes (équivalant à un objectif de 40 mm à 320 mm sur un appareil de 35 mm).
Posemètre	Système de mesure ESP numérique, de mesure ponctuelle
Ouverture	W : f2,8 à f7,1 T : f3,4 à f7,1
Vitesse d'obturation	Utilisée avec un obturateur mécanique 1/2 à 1/1000 s (Mode M: 8 à 1/1000 s; Lorsque le mode flash scène de nuit est utilisé: 2 à 1/1000 s) 1/30 à 1/8.000 s
Photo	
Vidéo	

Visueur	Écran d'affichage couleur à cristaux liquides TFT de 0,5", 114.000 pixels environ
Écran ACL	Écran d'affichage couleur à cristaux liquides TFT de 1,5", 114.000 pixels environ
Temps de charge du flash	7 s environ (à température ambiante avec des piles neuves)
Autofocus	Système de mise au point automatique à travers l'objectif (TTL), Système de détection des contrastes. Plage de mise au point: W: 10 cm à l'infini T: 1 m à l'infini
Connecteurs externes	Prise d'entrée CC (DC-IN), connecteur USB (mini-B), prise de sortie vidéo (VIDEO OUT)
Calendrier automatique	Jusqu'à l'an 2099.
Conditions de fonctionnement	
Température	0°C à 40°C (fonctionnement) -20°C à 60°C (stockage)
Humidité	30% à 90 % (fonctionnement) 10% à 90 % (stockage)
Alimentation	Pour les piles, utiliser 2 piles au lithium CR-V3, ou 4 batteries NiMH AA (R6), 4 batteries NiCd AA ou 4 piles alcalines ou au lithium AA. Adaptateur d'alimentation secteur (option) Les piles zinc-carbone (manganèse) ne peuvent pas être utilisées.
Dimensions	107,5 mm (L) x 76 mm (H) x 77,5 mm (P)
Poids	315 g (sans piles ni carte)

CARACTÉRISTIQUES MODIFIABLES SANS PRÉAVIS NI OBLIGATIONS DE LA PART DU FABRICANT.

Wir bedanken uns für den Kauf dieser Olympus Digitalkamera. Bitte lesen Sie diese Anleitung vor der Inbetriebnahme sorgfältig, um die sachgemäße und sichere Handhabung zu gewährleisten. Bewahren Sie diese Anleitung bitte zur späteren Bezugnahme auf.

De

INHALT

BESCHREIBUNG DER TEILE	88
SO VERWENDEN SIE DIESES HANDBUCH	95
VORBEREITUNG	96
SO VERWENDEN SIE DIE MENÜS	100
GRUNDSÄTZLICHE AUFNAHMEFUNKTIONEN	105
WEITERE AUFNAHMEFUNKTIONEN	112
WIEDERGABE	114
DRUCKBEZOGENE EINSTELLUNGEN	119
BILDÜBERTRAGUNG AUF EINEN PERSONAL COMPUTER	120
SONDERZUBEHÖR	123
FEHLERMELDUNGEN	124
TECHNISCHE DATEN	126

Diese Kurzanleitung dient dem ersten Kennenlernen Ihrer Kamera. Weitere und ausführliche Angaben zur Funktionsweise dieser Kamera finden Sie im Referenzhandbuch auf der CD-ROM, die zum Lieferumfang der Kamera gehört.

Für Kunden in Europa:



Das „CE“-Zeichen bestätigt, dass dieses Produkt mit den europäischen Bestimmungen für Sicherheit, Gesundheit, Umweltschutz und Personenschutz übereinstimmt. Mit der „CE“-Marke versehene Kameras sind für den europäischen Markt bestimmt.

Für Nord- und Südamerika

Für die USA

Betriebserlaubnis

Modellnummer : C-720 Ultra Zoom

Markenname : OLYMPUS

Haftende juristische Person : Olympus America Inc.

Anschrift : 2 Corporate Center Drive, Melville,
New York 11747-3157 U.S.A.

Telefon : 1-631-844-5000

Auf Übereinstimmung mit den FCC-Bestimmungen geprüft.

FÜR HAUS- UND BÜROGEBRAUCH

Dieses Gerät erfüllt die Auflagen unter Abschnitt 15 der FCC-Bestimmungen. Das Betreiben dieses Geräts ist zulässig, wenn die nachfolgend genannten Auflagen erfüllt werden:

- (1) Von diesem Gerät dürfen keine schädlichen Störeinstreuungen ausgehen.
- (2) Dieses Gerät muss die Einwirkung von Störeinstreuungen zulassen. Dies schließt Störeinstreuungen ein, welche Beeinträchtigungen der Funktionsweise oder Betriebsstörungen verursachen können.

Für Kunden in Kanada:

Dieses Gerät wurde als Digitalgerät der Klasse B in Übereinstimmung mit den Bestimmungen der „Canadian Interference-Causing Equipment Regulations“ klassifiziert.

Warenzeichen

- IBM ist ein eingetragenes Warenzeichen der International Business Machines Corporation.
- Microsoft und Windows sind eingetragene Warenzeichen der Microsoft Corporation.
- Macintosh ist ein Warenzeichen der Apple Computer Inc.
- Alle weiteren Firmen- und Produkteigennamen sind eingetragene Warenzeichen/Handelsmarken der jeweiligen Rechteinhaber.
- Die Bilddatenverwaltung dieser Kamera unterstützt die DCF-Norm („Design Rule for Camera File System“) der JEITA (Japan Electronics and Information Technology Industries Association).

BESCHREIBUNG DER TEILE

Kamera

De

Zoomregler (W/T)

Wahlschalter für Indexwiedergabe/Ausschnittsvergrößerung (☒ / Q)

Blitzentriegelung
(⚡)

Auslöser

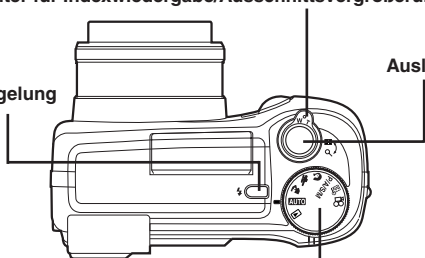

Programmwahlscheibe (☒, M, P/A/S/M, , , , **AUTO**, )

Nahaufnahmetaste/Spotmesstaste ( / )

Drucktaste ()

Auslösermodustaste (DRIVE)

Löschtaste ()

Blitzprogrammtaste ( / )

Schreibschutztaste ()

Dioptrienregler

Sucher

Schreibanzeige

Hauptschalter
(POWER)

Pfeiltasten
(   )

LCD-Monitor

LCD-Monitortaste ()

OK/Menü-Taste ()

AE-Speicher-
taste

Frei belegbare
Taste (AEL/)

Bilddrehungs-
taste ()

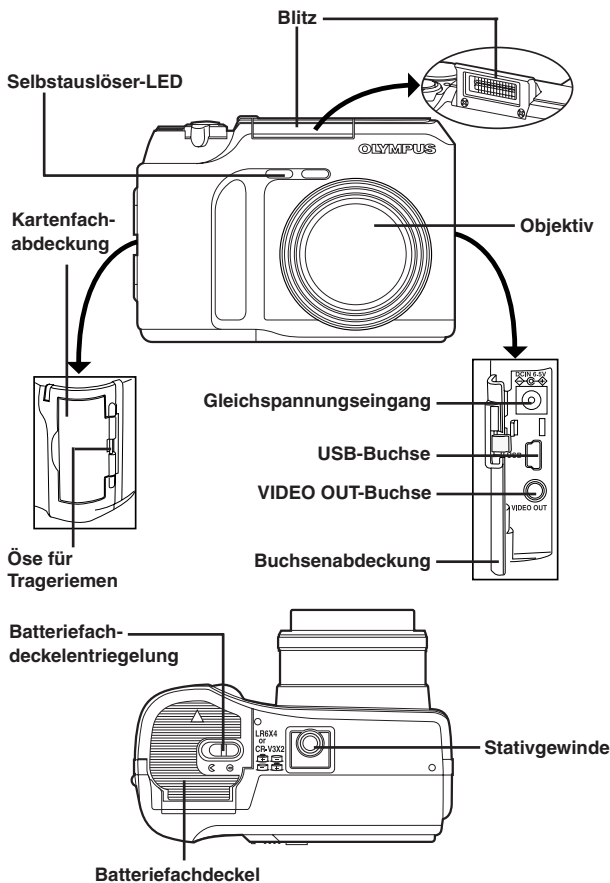

BESCHREIBUNG DER TEILE

Sucher-/LCD-Monitor-Anzeigen — Aufnahmebezogene Informationen

Mit der menübezogenen INFO-Einstellung bestimmen Sie den Informationsanzeigebereich auf dem Bildschirm.

Die Anzeigen variieren in Abhängigkeit vom Aufnahmemodus.*

De

Wenn für INFO der Einstellstatus OFF gilt: Die unten gezeigten Informationen werden im Aufnahmemodus ständig angezeigt. (Nach dem Schließen des Menüs werden die rechts abgebildeten Anzeigen (wenn für INFO der Einstellstatus ON gilt) für ca. 3 Sekunden eingeblendet.)

Wenn für INFO der Einstellstatus ON gilt: Die unten gezeigten Informationen werden im Aufnahmemodus ständig angezeigt.

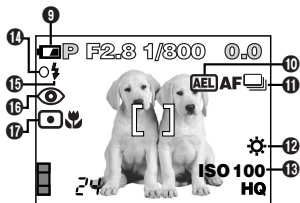
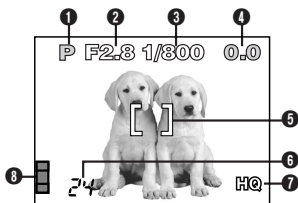

* In diesem Beispiel werden die Informationsanzeigen für den P-Aufnahmemodus abgebildet.

Funktionen	Anzeigen
① Aufnahmemodus	AUTO , P, A, S, M, , , , ,
② Blendenwert	F2.8 – F7.1
③ Verschlusszeit	8 – 1/1.000
④ Belichtungskorrektur Belichtungsreferenz	-2.0 – +2.0 -3.0 – +3.0
⑤ AF-Markierung	–
⑥ Anzahl der speicherbaren Einzelbilder Aufnahmerestzeit	24/24"

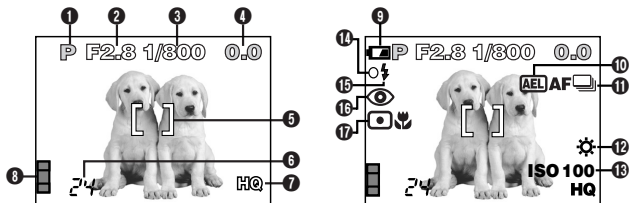

Funktionen	Anzeigen
7 Speichermodus	TIFF/SHQ/HQ/SQ1/SQ2
8 Speichersegment	
9 Batterieladezustand	
10 AE-Speicher	
11 Auslösermodus	
12 Weißabgleich	
13 ISO	ISO100, ISO200, ISO400
14 Grüne Sucher-LED	O
15 Blitzbereitschaft Verwackelungs- warnanzeige Blitzladebetrieb	⚡ Leuchtet. ⚡ Blinkt. ⚡ Blinkt.
16 Blitzprogramm	
17 Spotmessung/ Nahaufnahmemodus	

BESCHREIBUNG DER TEILE

Sucher-/LCD-Monitor-Anzeigen — Wiedergabebezogene Informationen

Mit der menübezogenen INFO-Einstellung bestimmen Sie den Informationsanzeigebereich auf dem Bildschirm.

Einzelbild-Wiedergabeinformationen

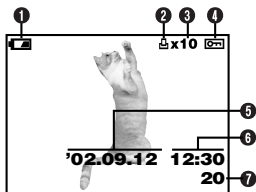

Bei INFO mit Einstellstatus OFF:

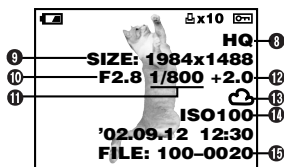

Bei INFO mit Einstellstatus ON:

Funktionen	Anzeigen
① Batterieladezustand	
② Druckvorauswahl	
③ Anzahl der Ausdrücke	x2 – x10
④ Schreibschutz	
⑤ Datum	'02. 09. 12
⑥ Zeit	12:30
⑦ Bildnummer	20
⑧ Speichermodus	TIFF, SHQ, HQ, SQ1, SQ2
⑨ Anzahl der Pixel (Bildauflösung)	1.984x1.488, 1.600x1.200, 1.280x960, 1.024x768, 640x480
⑩ Blendenwert	F2.8 – F7.1
⑪ Verschlusszeit	8 – 1/1.000
⑫ Belichtungskorrektur	-2.0 – +2.0
⑬ Weißabgleich	
⑭ ISO	ISO100, ISO200, ISO400
⑮ Dateinummer	100 – 0020

Movie-Wiedergabeinformationen

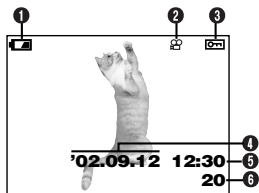

Bei INFO mit Einstellstatus OFF:



Bei INFO mit Einstellstatus ON:

De

Funktionen	Anzeigen
1 Batterieladezustand	
2 Movie-Symbol	
3 Schreibschutz	
4 Datum	'02. 09. 12
5 Zeit	12:30
6 Bildnummer	20
7 Speichermodus	HQ, SQ
8 Anzahl der Pixel	320x240, 160x120
9 Weißabgleich	
10 Dateinummer	Bei der Movie-Wiedergabe wird die Aufnahmezeit wie folgt angezeigt: <div style="text-align: center;"> </div>

Hinweis

- Die Anzeigen für ein Movie-Bild, das unter Bezugnahme auf die Indexbildanzeige gewählt und gezeigt wird, sind nicht die gleichen, wenn das Movie-Bild im Movie-Wiedergabemodus gezeigt wird.

BESCHREIBUNG DER TEILE

Sucher-/LCD-Monitor-Anzeigen — Speichersegmente & Batterieladezustand

Speichersegmente

Die Speichersegmentanzeige arbeitet bei der Aufnahme. Bei leuchtender Speichersegmentanzeige schreibt eine Kamera Bilddaten auf die SmartMedia-Karte. Die Speichersegmentanzeige verändert sich wie unten abgebildet je nach Aufnahmestatus. Wenn alle Segmente leuchten, müssen Sie warten, bis diese Leuchtanzeige erlischt, ehe Sie erneut aufnehmen.

Bei Einzelaufnahme

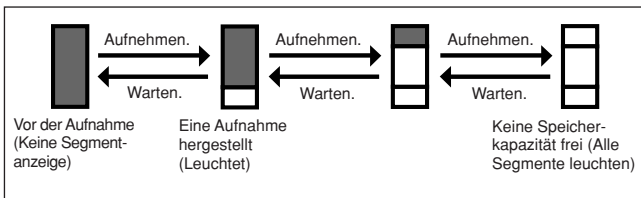

Bei Movie-Aufnahme

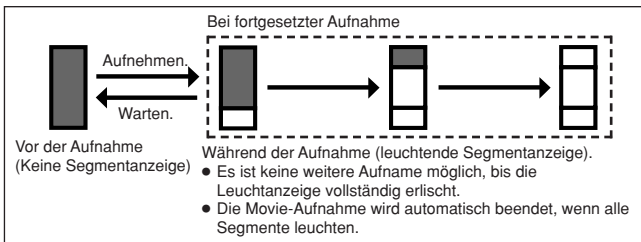

Batterieladezustand

Bei nachlassender Batterieleistung wechselt die Batterieladezustandsanzeige wie folgt, wenn die Kamera eingeschaltet wird oder in Gebrauch ist.

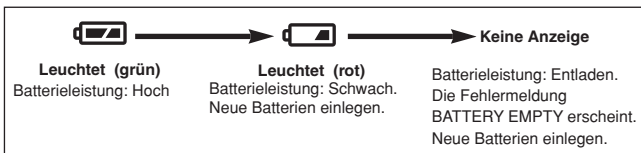

SO VERWENDEN SIE DIESES HANDBUCH

Die Reihenfolge der Bedienschritte ist durch Nummernangaben gekennzeichnet. Beschreibungen werden durch die Abbildung der jeweils erforderlichen Bedienungselemente ergänzt. Führen Sie die Bedienschritte stets in der durch Nummern gekennzeichneten Reihenfolge durch.

Um eine der nachfolgend aufgelisteten Funktionen zu verwenden, muss die Programmwählscheibe auf die jeweils erforderliche gezeigte Position gestellt werden.

Programm-
wählscheibe



Bedeutet: Diese Taste drücken.



Das jeweils in Schwarz gezeigte Bedienungselement ist für den beschriebenen Vorgang erforderlich.



Die in diesem Handbuch verwendeten Symbole Δ , ∇ , \triangleleft und \triangleright verweisen auf die hier gezeigten Pfeiltasten.

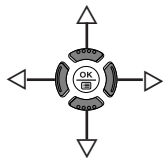

Bei der Menüeinstellung gehen Sie bitte in der durch diese Pfeile angezeigten Reihenfolge vor. Bitte vor der Menüeinstellung das Kapitel „So verwenden Sie die Menüs“ durchlesen.

Vom Hauptmenü ausgehend MODE MENU → CAMERA → P/A/S/M → M.

Anbringen des Tragriemens

1



De

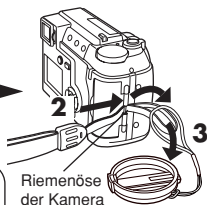

Das Riemenende aus dem an dem Riemen befindlichen Ring ziehen. Das Riemenende aus dem Riemenstraffer ziehen, um die Riemenlänge einzustellen.

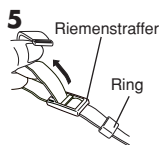

Wenn die gewünschte Riemenlänge eingestellt wurde, das Riemenende wieder durch den Riemenstraffer ziehen. Das Riemenende durch den Ring führen und dabei gleichzeitig am Riemen ziehen, damit dieser einwandfrei gestrafft wird.

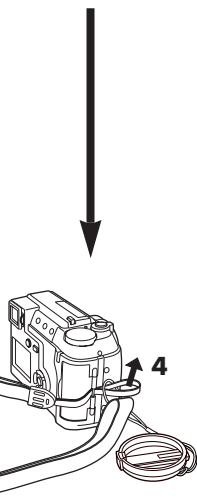
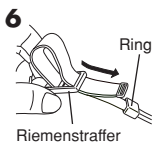

Hinweis

- Beim Transportieren der am Riemen befestigten Kamera darauf achten, dass sich der Riemen nicht an hervorstehenden Teilen von Gegenständen, Fahrzeugen etc. verfängt. Andernfalls kann es zu schweren Sachschäden kommen!
- Den Riemen wie gezeigt einwandfrei anbringen, so dass sich die Kamera nicht lösen kann. Bei nicht sachgemäßer Anbringung des Riemens kann sich die Kamera lösen und schwer beschädigt werden. In diesem Fall kann Olympus keinerlei Haftung für entstandene Schäden übernehmen.

Einlegen der Batterien

Diese Kamera ist für 2 CR-V3 Lithium-Batterieblöcke oder 4 AA (R6) NiMH-, NiCd-, Alkali- oder Lithium-Batterien geeignet.

! Wichtig:

- CR-V3 Lithium-Batterieblöcke können nicht wiederaufgeladen werden.
- Niemals das Etikett von einem CR-V3 Lithium-Batterieblock entfernen.

De

1 Vergewissern Sie sich, dass die Kamera ausgeschaltet ist;

- Der LCD-Monitor ist ausgeschaltet.
- Der Sucher ist ausgeschaltet.
- Das Objektiv ist nicht ausgefahren.

2

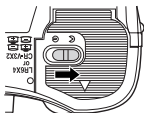

3 Den Batteriefachdeckel mit der Fingerkuppe in Richtung des Pfeilsymbols (A) schieben und öffnen (B).

- Nicht mit dem Fingernagel verschieben. Andernfalls besteht Verletzungsgefahr.

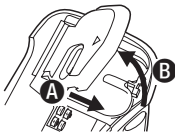

4

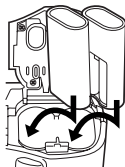

Bei Verwendung von CR-V3 Lithium-Batterieblöcken.

5 Den Batteriefachdeckel schließen, andrücken (C) und entgegen der angezeigten Pfeilrichtung schieben (D).

- Den Batteriefachdeckel beim Schließen in der Mitte drücken. Andernfalls kann der Schließvorgang behindert werden.
- Vergewissern Sie sich, dass der Batteriefachdeckel einwandfrei geschlossen ist.

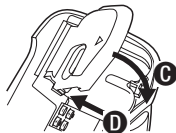

6

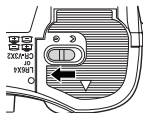

● Verwendung eines Netzteils (gesondert erhältlich)

Achten Sie darauf, dass Sie ein für die jeweilige Region/das jeweilige Land geeignetes Netzteil verwenden. Bei diesbezüglichen Fragen wenden Sie sich bitte an Ihren nächsten Olympus Service.

Einlegen/Entnehmen der Speicherkarte (SmartMedia)

Diese Kamera verwendet SmartMedia-Speicherkarte zur Bilddatenspeicherung. In diesem Handbuch verweist der Begriff „Karte“ jeweils auf SmartMedia-Speicherkarten.

Ausschließlich Speicherkarten mit 3 V (3,3 V) verwenden. Speicherkarten von anderen Herstellern als Olympus müssen in der Kamera formatiert werden. Niemals Speicherkarten mit 5 V und/oder 2 MB verwenden.

1 Vergewissern Sie sich, dass die Kamera ausgeschaltet ist;

- Der LCD-Monitor ist ausgeschaltet.
- Der Sucher ist ausgeschaltet.
- Das Objektiv ist nicht ausgefahren.

2 Die Kartenfachabdeckung öffnen.

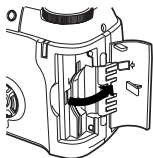

3 ■ Einlegen einer Karte Die Karte in der angezeigten Richtung bis zum Anschlag einschieben.

- Auf der Kartenhülle befindet sich ein Pfeilsymbol, das die Einschubrichtung der Karte anzeigt.
- Die Karte gerade am Karteneinschub ansetzen und einschieben. Die Karte darf keinesfalls schräg gehalten oder verkantet werden.
- Auf die korrekte Kartenausrichtung achten. Andernfalls kann sich die Karte verklemmen.

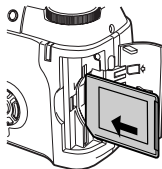

■ Entnehmen der Karte

Die Karte mit den Fingerspitzen greifen und in Pfeilrichtung nach außen ziehen.

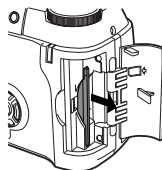

4 Die Kartenfachabdeckung vollständig schließen, so dass diese einrastet.

Ein- und Ausschalten der Kamera





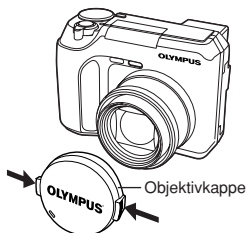







- 1 Zum Abnehmen der Objektivkappe gleichzeitig die beiden Riegel drücken.
- 2 Die Kamera mit dem POWER-Schalter einschalten.

- Wenn die Programmwählscheibe nicht auf  gestellt ist, wird beim Einschalten das Objektiv ausgefahren.
- Der Sucher wird eingeschaltet.
- Zum Ausschalten der Kamera nochmals den POWER-Schalter drücken.
- Wenn die Datums-/Zeitanzeige auf die Grundeinstellung gewechselt hat, erscheint die Meldung „Y/M/D“ auf dem Bildschirm.



De

Einstellung von Datum und Zeit

- 1 Die Programmwählscheibe auf **AUTO** stellen und dann die Kamera mit dem POWER-Schalter einschalten.
- 2  drücken.
 - Der LCD-Monitor wird eingeschaltet und zeigt das Hauptmenü an.
- 3 Mit der Pfeiltaste   wählen.
- 4 Wenn  gewählt wurde, mit den Pfeiltasten   das Datumsformat einstellen.
 - Die folgenden Datumsformate sind wählbar:
 - D-M-Y (Tag/Monat/Jahr)
 - M-D-Y (Monat/Tag/Jahr)
 - Y-M-D (Jahr/Monat/Tag)
 - In diesem und in den folgenden Schritten gelten die Anzeigebeispiele für das Datumsformat Y-M-D.
- 5 Mit der Pfeiltaste  das Jahresfeld (Y) wählen.
- 6 Die Jahreszahl mit den Pfeiltasten   eingeben. Nach der Jahreszahleingabe mit der Pfeiltaste  das Monatsfeld (M) wählen.
 - Diese Bedienungsschritte wiederholen, bis Datum und Zeit vollständig eingestellt sind.
 - Um erneut die vorherige Einstellung zu wählen, die Pfeiltaste  drücken.
 - Die ersten beiden Stellen des Jahresdatums können nicht geändert werden.
- 7  drücken.
 - Zur sekundengenauen Zeitmessung die Taste  zur vollen Minute (00 Sekunden) drücken. Die Zeitmessung wird bei Drücken dieser Taste aktiviert.
- 8 Zum Ausschalten der Kamera den POWER-Schalter drücken.
 - Das Objektiv wird eingezogen.

VORBEREITUNG (Forts.)

..... Hinweis

- Die vorliegende Einstellung wird auch bei ausgeschalteter Kamera bis zu einer Neueinstellung beibehalten.
- Die Datumseinstellung wird gelöscht, wenn in der Kamera für ca. 1 Stunde keine Batterien eingelegt sind. In diesem Fall muss das Datum neu eingestellt werden.
- Die Datums-/Zeitanzeige kann ggf. nicht korrekt sein, wenn die Kamera z. B. infolge entladener Batterien etc. nicht mehr arbeitet.

De

SO VERWENDEN SIE DIE MENÜS

Das zuerst auf dem LCD-Monitor gezeigte Menü ist das Hauptmenü. Der Inhalt dieses Menüs ist je nach gewähltem Modus unterschiedlich. Das Hauptmenü enthält zwei Menüausführungen: **MODE MENU** und sonstige **Menüs (austauschbare Menüs)**.

Frei wählbare Hauptmenüfunktionen (SHORT CUT-Menü)

Das frei belegbare Menü (SHORT CUT-Menü) verweist auf alle Hauptmenüeinträge außer MODE MENU. Im Kameramodus P/A/S/M oder  können diese Einträge benutzerseitig gegen bevorzugte (häufig benutzte) Funktionen ausgewechselt werden.

Hierauf lassen sich die zugehörigen Einstellungs-menüs mit den entsprechenden Pfeiltasten direkt aufrufen.

(Beispiel: Hauptmenü im Kameramodus P/A/S/M)

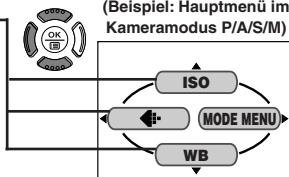

(Beispiel: Hauptmenü im Kameramodus P/A/S/M)

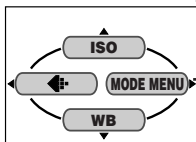

MODE MENU

Das MODE MENU (im Hauptmenü) enthält alle verfügbaren Funktionen, die in vier Gruppen untergliedert und jeweils durch einen der folgenden Menüanzeiger gekennzeichnet sind: CAMERA, PICTURE, CARD und SETUP. Diese Gruppen können mittels der links im Menü angeordneten Menüanzeiger mit den Pfeiltasten Δ ∇ gewählt werden.

Einstellung einer Funktion im MODE MENU

- 1 Im Hauptmenü MODE MENU öffnen.
- 2 Mit den Pfeiltasten Δ ∇ einen Menüanzeiger (CAMERA, PICTURE, CARD oder SETUP) wählen. Die Pfeiltaste \triangleright drücken.
- 3 Mit den Pfeiltasten Δ ∇ die gewünschte Funktion wählen. Die Pfeiltaste \triangleright drücken.
- 4 Die Einstelloption mit den Pfeiltasten Δ ∇ wählen. Die Taste  drücken.

Weitere und ausführliche Angaben zur Funktionsweise dieser Kamera finden Sie im Referenzhandbuch auf der CD-ROM, die zum Lieferumfang der Kamera gehört. Je nach Stellung der Programmwählscheibe können ggf. einige Funktionen nicht verfügbar sein. Zudem können je nach Stellung der Programmwählscheibe jeweils unterschiedliche Grundeinstellungen für einzelne Funktionen gelten.

Modi und Kurzmenüs

AUTO Hauptmenü

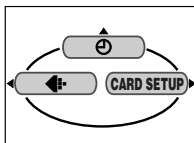

Anzeige	Funktion	Einstellung
	Zur Datums- und Zeiteinstellung.	–
DIGITAL ZOOM	In Kombination mit dem optischen Zoom kann eine bis zu ca. 24fache Zoomwirkung erzielt werden.	OFF, ON
ISO	Zur Wahl der ISO-Empfindlichkeit (entspricht den ISO-Werten für analoge Kameras).	AUTO, 100, 200, 400
	Zur Wahl des Speichermodus.	TIFF, SHQ, HQ, SQ1, SQ2
CARD SETUP	Zur Kartenformatierung.	–
WB	Zur Einstellung des Weißabgleichs entsprechend der vorherrschenden Farbtemperatur.	AUTO, , , ,
	Zur automatischen Wiedergabe aller gespeicherten Bilder in Folge.	–
MOVIE PLAY	Zur Wiedergabe von Movie-Bildern. Movie-Bilder können außerdem im Minibildmodus in einem Index aufgelistet werden.	MOVIE PLAYBACK, INDEX
INFO	Zur Wahl des Anzeigenumfangs der auf dem LCD-Monitor oder Sucher eingeblendeten Informationen.	OFF, ON

SO VERWENDEN SIE DIE MENÜS (Forts.)

Menüanzeiger & MODE MENU-Funktionen (Aufnahme)

Im Aufnahmemodus hat MODE MENU 4 Menüanzeiger. Zur Wahl eines Menüanzeigers $\Delta \nabla$ drücken. Die zugehörigen Menüeinträge werden angezeigt.

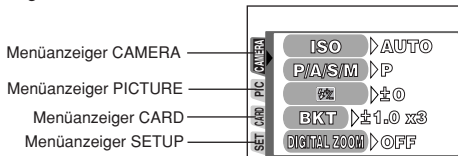

Menüanzeiger CAMERA

Anzeige	Funktion	Einstellung
ISO	Zur Einstellung der ISO-Empfindlichkeit (entspricht den ISO-Werten für analoge Kameras) mit den Optionen AUTO/100/200/400.	AUTO, 100, 200, 400
P/A/S/M	Zur Wahl des Belichtungsmodus mit den Optionen P (Programmautomatik), A (Belichtungsautomatik mit Blendenvorwahl), S (Belichtungsautomatik mit Verschlusszeitvorwahl), oder M (Manueller Modus).	P, A, S, M
1/250	Zur Einstellung der Blitzhelligkeit.	-2EV - +2EV
BKT	Zur Einstellung der Optionen für die automatischen Belichtungsreihen.	± 0.3 / ± 0.7 / ± 1.0, x 3 / x 5
DIGITAL ZOOM	In Kombination mit dem optischen Zoom (8fach) kann mit dem Digitalzoom (3fach) eine bis zu ca. 24fache Zoomwirkung erzielt werden.	OFF, ON
PANORAMA	Bei Verwendung einer Olympus CAMEDIA-Karte können Bilder im Panoramaformat hergestellt werden.	-
2 in 1	Zwei in Folge aufgenommene Bilder werden zu einem Bild zusammengefügt und gespeichert.	-





Menüanzeiger PICTURE (nicht für die Modi **AUTO**, **A**, **S**, **M**, oder **OFF** verfügbar)

Anzeige	Funktion	Einstellung
3:3	Zur Wahl der Bildauflösung bei der Speicherung.	TIFF, SHQ, HQ, SQ1, SQ2
WB	Zur Wahl des Weißabgleichs, der für die vorherrschenden Lichtverhältnisse am besten geeignet ist.	AUTO, \odot , \odot , \odot , \odot , \odot
SHARPNESS	Zur Einstellung der Bildschärfe.	-
CONTRAST	Zur Bildkontrasteinstellung.	-

Menüanzeiger CARD

Anzeige	Funktion	Einstellung
CARD SETUP	Zur Kartenformatierung.	–

Menüanzeiger SETUP

Anzeige	Funktion	Einstellung
ALL RESET	Bestimmt, ob die vorliegenden Kameraeinstellungen auch bei Ausschaltung der Kamera beibehalten werden.	OFF, ON
INFO	Zur Wahl des Anzeigenumfangs der auf dem LCD-Monitor oder Sucher eingeblendeten Informationen.	OFF, ON
	Zur Deaktivierung des akustischen Signals (Warnton. etc.).	OFF, ON
REC VIEW	Bestimmt, ob die Bildanzeige erfolgt, solange die Kamera Daten auf die Karte schreibt.	OFF, ON
MY MODE SETUP	Zur Einstellung benutzerdefinierter Funktionen, die im  Modus aktiviert werden.	CURRENT, RESET, CUSTOM
SLEEP	Zur Einstellung der Sleep Timer-Zeit.	30sec, 1min, 3min, 5min, 10min
FILE NAME	Zur Wahl des Benennungsmodus für die Dateien und Ordner von gespeicherten Bildern.	RESET, AUTO
PIXEL MAPPING	Zur Überprüfung von CCD-Chip und Prozessorschaltkreisen.	–
	Zur Helligkeitseinstellung des Suchers/LCD-Monitors.	–
	Zur Einstellung von Datum und Zeit.	–
BATTERY SAVE	Zum Kamerabetrieb mit verringertem Stromverbrauch.	OFF, ON
SHORT CUT	Erlaubt die benutzerdefinierte Zuweisung von häufig benutzten Funktionen in das Hauptmenü (Kurzmenüs).	Alle Funktionen, die in den CAMERA- & PICTURE-Menüs enthalten sind
CUSTOM BUTTON	Erlaubt die Zuweisung einer häufig verwendeten Funktion auf die frei belegbare Taste.	AE-Speicher, INFO, ISO, P/A/S/M, DIGITAL ZOOM,  , WB

SO VERWENDEN SIE DIE MENÜS (Forts.)

Menüanzeiger & MODE MENU-Funktionen (Wiedergabe)

Bei der Wiedergabe eines Einzelbildes Enthält das MODE MENU 3 Menüanzeiger. Bei der Wiedergabe eines Movie-Bildes Enthält das MODE MENU 2 Menüanzeiger. Zur Wahl eines Menüanzeigers Δ ∇ drücken. Die zugehörigen Menüeinträge werden angezeigt. Bei der Movie-Wiedergabe ist der Menüanzeiger EDIT nicht verfügbar.

Bei der Wiedergabe von Einzelbildern

Bei der Wiedergabe von Movie-Bildern

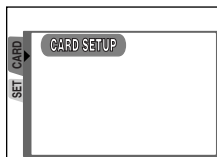
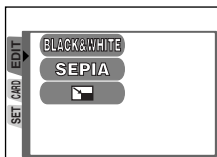

Menüanzeiger EDIT

Anzeige	Funktion	Einstellung
BLACK&WHITE	Zur Herstellung von Bildern in Schwarzweiß.	–
SEPIA	Zur Herstellung von Bildern in Sepia.	–
	Zur Reduzierung des Datenumfanges (Dateiverkleinerung).	640 x 480, 320 x 240

Menüanzeiger CARD

Anzeige	Funktion	Einstellung
CARD SETUP	Zur Kartenformatierung (FORMAT), oder Löschung aller Bilder auf der Karte (ALL ERASE).	–

Menüanzeiger SETUP

Anzeige	Funktion	Einstellung
ALL RESET	Bestimmt, ob die vorliegenden Kameraeinstellungen auch bei Ausschaltung der Kamera beibehalten werden.	OFF, ON
	Zur Deaktivierung des akustischen Signals (Warnton. etc.).	OFF, ON
	Zur Helligkeitseinstellung des Suchers/LCD-Monitors.	–
	Zur Einstellung von Datum und Zeit.	–
	Zur Wahl der Bildzahl bei der Indexwiedergabe.	4, 9, 16

Kameramoduswahl — Programmwählscheibe

De

AUTO Vollautomatischer Aufnahmemodus

Sie fotografieren OHNE zusätzliche Funktionen oder manuelle Einstellmöglichkeit. Die Kamera bestimmt automatisch die Scharfstellung und Belichtung. Ideal für Schnappschussaufnahmen.

Sportaufnahmen

Verwenden, wenn sich schnell bewegende Motive (z. B. Sportler oder fahrende Autos) ohne Bewegungsunschärfe aufgenommen werden sollen. Die Kamera wählt automatisch die hierfür erforderlichen Einstellungen.

Landschafts-/Porträtaufnahmen

Verwenden, wenn Vorder- und Hintergrund der Aufnahme wichtig sind, d.h. wenn sowohl Vorder- als auch Hintergrund scharf abgebildet werden sollen. Die Kamera wählt automatisch die hierfür erforderlichen Einstellungen.

Porträtaufnahmen

Verwenden, wenn eine Porträtaufnahme hergestellt werden soll, d.h., wenn das bildwichtige Motiv (z. B. Person) scharf vor einem unscharfen Hintergrund abgebildet werden soll. Die Kamera wählt automatisch die hierfür erforderlichen Einstellungen.

P/A/S/M Programmautomatik/Blendenvorwahl/ Verschlusszeitvorwahl/Manuelle Belichtung

Bei auf P/A/S/M gestellter Programmwählscheibe können die folgenden Funktionen menübezogen eingestellt werden:

● **P (Programmautomatik)**

Die Kamera bestimmt Blende und Verschlusszeit.

● **A (Belichtungsautomatik mit Blendenvorwahl)**

Sie bestimmen die Blende, die Kamera wählt die Verschlusszeit.



● **S (Belichtungsautomatik mit Verschlusszeitvorwahl)**

Sie bestimmen die Verschlusszeit, die Kamera wählt die Blende.

● **M (Manueller Modus)**

Sie bestimmen die Blende und die Verschlusszeit.

„My Mode“ (Benutzerdefinierte Einstellungen)

Bevorzugte Einstellungen lassen sich unter MY MODE SETUP (im zugehörigen SETUP-Menü) speichern. Die auf diese Weise benutzerseitig gespeicherten Einstellungen sind verfügbar, wenn die Kamera im  Modus eingeschaltet wird. So können Sie Einstellungen wie Blende, Zoomposition etc. vormerken. Im  Modus sind die folgenden Kameramodi (Aufnahmemodi) verfügbar: P, A, S, oder M. Die Einstellungen erfolgen jeweils per Kamera-Einstellmenü.

Das Kurzmenü kann andere Einträge enthalten als die Kurzmenüs der Modi P/A/S/M.

Movie-Aufnahme

Im Movie-Modus können Sie „bewegte“ Bilder aufnehmen. Die Kamera wählt automatisch Blende und Verschlusszeit. Scharfstellung und Belichtung werden bei halb gedrücktem Auslöser gespeichert. Movie-Bilder können nicht mit Ton aufgenommen werden.

Sie wählen die Blende — Belichtungsautomatik mit Blendenvorwahl



- 1** Vom Hauptmenü ausgehend **MODE MENU** → **CAMERA** → **P/A/S/M** → **A** wählen.  drücken. Nochmals drücken, um das Menü zu schließen.

- 2** Zur Wahl einer größeren Blendenzahl Δ drücken.



- Zur Wahl einer kleineren Blendenzahl ∇ drücken.

Sie wählen die Verschlusszeit — Belichtungsautomatik mit Verschlusszeitvorwahl



- 1 Vom Hauptmenü ausgehend **MODE MENU** → **CAMERA** → **P/A/S/M** → **S** wählen. drücken. Nochmals drücken, um das Menü zu schließen.

- 2 Zur Wahl einer kürzeren Verschlusszeit Δ drücken.



Zur Wahl einer längeren Verschlusszeit ∇ drücken.

Sie wählen die Blende und Verschlusszeit — Fotografieren im manuellen Modus



- 1 Vom Hauptmenü ausgehend **MODE MENU** → **CAMERA** → **P/A/S/M** → **M** wählen. drücken. Nochmals drücken, um das Menü zu schließen.

- 2 Zur Wahl einer kürzeren Verschlusszeit Δ drücken.

Zur Wahl einer größeren Blendenzahl \triangleleft drücken.



Zur Wahl einer kleineren Blendenzahl \triangleright drücken.

Zur Wahl einer längeren Verschlusszeit ∇ drücken.

Verwendung von „My Mode“ (Benutzerdefinierte Einstellungen)



- Vom Hauptmenü ausgehend **MODE MENU** → **CAMERA** → **P/A/S/M** → den Modus **P**, **A**, **S** oder **M** wählen. drücken. Nochmals drücken, um das Menü zu schließen.

GRUNDSÄTZLICHE AUFNAHMEFUNKTIONEN (Forts.)

Einzelbildaufnahme

Programm-
wählscheibe



P/A/S/M



1 Die Objektivkappe entfernen. Die Programmwählscheibe auf eine beliebige der folgenden Positionen stellen und dann POWER-Schalter drücken.

Aufnahmemodus: **AUTO**, , , , P/A/S/M,

2 Die Kamera mittels Sucher auf das Motiv ausrichten.



Blitzentriegelung

POWER-Schalter

Schreibanzeige

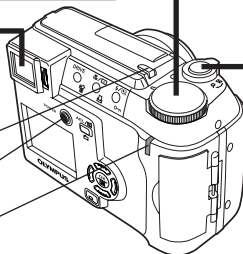

3 Zur Scharfstellung des Motivs den Auslöser vorsichtig und ruckfrei halb nach unten drücken.

- Wenn das Motiv scharfgestellt ist, leuchtet die grüne Sucher-LED.

Grüne Sucher-LED

Anzahl der speicherbaren Einzelbilder



4 Den Auslöser bei halb gedrückter Position vollständig nach unten drücken, um die Aufnahme herzustellen.

- Bei ausgeklapptem Blitz wird im erforderlichen Fall automatisch mit Blitz aufgenommen.
- Die Schreibanzeige blinkt zur Bestätigung, dass die Kamera die Bilddaten auf die Karte schreibt.

Hinweis

- Bei blinkender Schreibanzeige niemals die Kartenfachabdeckung öffnen, die Karte herausziehen, die Batterien entnehmen oder das optionale Netzteil abtrennen! Andernfalls können gespeicherte Daten unwiderruflich beschädigt und neue Daten nicht auf die Karte geschrieben werden.



- 1 Die Objektivkappe entfernen. Die Programmwählscheibe auf  stellen und dann den POWER-Schalter drücken.

- 2 Durch den Sucher schauen und die Kamera auf das Motiv schwenken.



POWER-Schalter

Schreibanzeige

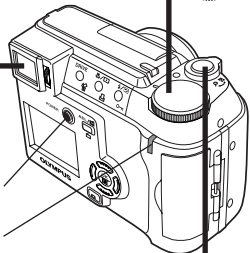

De

- 3 Den Auslöser halb nach unten drücken.

- Wenn das Motiv scharf gestellt ist, blinkt die grüne Sucher-LED einmal auf.

- 4 Den Auslöser bei halb gedrückter Position vollständig nach unten drücken, um die Aufnahme zu starten.

- Während der Movie-Aufnahme leuchtet  in Rot.



AF-Markierung



Restzeitanzeige in Sekunden

- 5 Den Auslöser nochmals vollständig drücken, um die Aufnahme zu beenden.

- Die Schreibanzeige blinkt zur Bestätigung, dass die Bilddaten auf die Karte geschrieben werden.
- Wenn die Anzeige der Restaufnahmezeit "0" (Sekunden) erreicht, wird die Aufnahme automatisch beendet und die Kamera schreibt die Daten auf die Karte.

GRUNDSÄTZLICHE AUFNAHMEFUNKTIONEN (Forts.)

■ Zoomen

→ Zum Einzoomen den Zoomregler in Richtung T drücken. Zum Auszoomen den Zoomregler in Richtung W drücken.

→ Tele- und Weitwinkelzoom sind bis zur 8fachen Zoomvergrößerung möglich (optisches Zoomverhältnis, entspricht einer Zoombrennweite von 40 mm bis 320 mm bei einer Kleinbildkamera). Durch die Kombination des Digitalzooms mit dem 8fachen optischen Zoom ist eine bis zu ca. 24fache Zoomvergrößerung erzielbar.

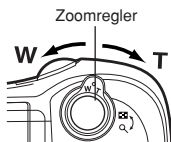

De

■ Fotografieren bei Verwendung des LCD-Monitors

→ Die Taste (LCD-Monitor) drücken und dann die Schritte 3 und 4 unter „Einzelbildaufnahme“ durchführen.

■ Schärfespeicher

Programm-
wählscheibe



Wenn bei der gewählten Bildkomposition nicht auf das bildwichtige Motiv scharfgestellt werden kann, weil es sich nicht innerhalb der AF-Markierung befindet, wie folgt vorgehen:

- 1 Die AF-Markierung auf das Motiv ausrichten. Dann den Auslöser halb hinunterdrücken, um die Entfernung zu speichern.

- Die Belichtung wird gleichfalls gespeichert, wenn die grüne Sucher-LED leuchtet.



Grüne Sucher-LED

- 2 Die Kamera auf die gewünschte Bildkomposition schwenken und dabei den Auslöser halb hinuntergedrückt halten.

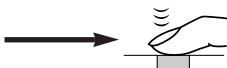

■ Blitzprogrammwahl

Programm-
wählscheibe



Automatische Blitzabgabe (Keine Anzeige [Grundeinstellung]) :

Automatische Blitzabgabe bei unzureichender Umgebungshelligkeit und bei Gegenlicht.

Blitzabgabe mit Vorblitz (zur Unterdrückung des „Rote-Augen-Effektes“)

👁 :

Verringert den bei Blitzaufnahmen oft auftretenden „Rote-Augen-Effekt“ von in die Kamera schauenden Personen. (Blitz mit Vorblitzabgabe).

Aufhellblitz (zwangszugeschalteter Blitz) ⚡ :

Der Blitz wird unabhängig von der Umgebungshelligkeit abgegeben.

Zwangsabgeschalteter Blitz 🚫 :

An Orten verwenden, an denen Blitzaufnahmen untersagt sind oder wo eine Blitzabgabe das Motiv nicht aufhellen kann.

Nachtaufnahmeblitz 🌙 :

Dient der Blitzsynchronisation bei langer Verschlusszeit.

Nachtaufnahmeblitz mit Vorblitz 🌙 👁 :

Dient zur Blitzsynchronisation mit einer langen Verschlusszeit bei gleichzeitiger Verringerung des „Rote-Augen-Effektes“.

1 Die Blitzentriegelung ⚡ drücken.

- Der Blitz wird ausgeklappt.

2 Die Blitzprogrammtaste ⚡ / 📷 wiederholt antippen, bis die gewünschte Blitzprogrammanzeige erscheint.

De

■ Auslösermodus

Programm-
wählscheibe



Einzelbildaufnahme : Bei vollständigem Drücken des Auslösers wird ein Bild aufgenommen.

Serienaufnahme : Es wird eine Bildfolge aufgenommen. Die für das erste Serienbild gespeicherten Einstellungen für Entfernung, Belichtung und Weißabgleich werden für alle weiteren Bilder beibehalten.

AF-Serienaufnahme : Es wird eine Bildfolge aufgenommen. Die Scharfstellung wird automatisch für jedes Bild gemessen und gespeichert. Die AF-Serienaufnahme erfolgt daher langsamer als die normale Serienaufnahme.

Fotografieren mit Selbstauslöser : Nach Drücken des Auslösers wird mit Selbstauslöserverzögerung ein Bild aufgenommen.

Automatische Belichtungsreihen (BKT): Die Aufnahme wird für das gleiche Bild mehrmals wiederholt, wobei jedesmal automatisch eine andere Belichtungseinstellung gewählt wird. Entfernungseinstellung und Weißabgleich des ersten Bildes werden für alle weiteren Bilder beibehalten.

Die DRIVE-Taste wie erforderlich antippen, bis das gewünschte DRIVE-Einstellmenü gezeigt wird.

■ Spotmessung

Programm-
wählscheibe



Zur Belichtungsmessung können 2 Methoden verwendet werden: Digital-ESP-Messung und Spotmessung.

Digital-ESP-Messung: Selektive Mehrfeldmessung.

Spotmessung: Bei der Spotmessung wird ausschließlich der innerhalb der AF-Markierung erfasste Bildbereich zur Belichtungsmessung berücksichtigt. Somit kann die Belichtung für das bildwichtige Motiv ohne Einwirkung der Hintergrundhelligkeit gemessen werden. Die Spotmessung ist auch bei Nahaufnahmen verfügbar (Spotmessung + Nahaufnahmemodus).

Die Taste wiederholt antippen, bis (Spotmessung) oder (Spotmessung + Nahaufnahmemodus) angezeigt wird.

■ AE-Speicher

Programm-
wählscheibe



Geeignet für Aufnahmesituationen, in denen eine optimale Belichtung nur schwierig zu erzielen ist (wenn z.B. starke Helligkeitsunterschiede zwischen dem bildwichtigen Motiv und dem Hintergrund auftreten). Wird z.B. das bildwichtige Motiv zu dunkel abgebildet, weil der restliche Bildbereich durch eine starke Lichtquelle zu stark aufgehellert wird, die Kamera auf eine andere Bildkomposition (ohne Einwirkung der hellen Lichtquelle) schwenken und die Taste **AEL**/ drücken, um die hier gemessene Belichtung vorübergehend zu speichern. Dann die Kamera auf die ursprüngliche Bildkomposition zurück schwenken und auslösen. Sie können dementsprechend eine von Ihnen per AE-Speicher gewählte Belichtung verwenden.

■ Nahaufnahmemodus



Bei geringem Motivabstand (0,1 m-0,6 m in der maximal ausgezoomten (W) oder 1,0 m-2,0 m in der maximal eingezoomten (T) Position) verlangsamt sich der Scharfstellungsvorgang. Im Modus erfolgt die Scharfstellung jedoch schnell. Der Nahaufnahmemodus () muss verwendet werden, wenn sich das Motiv in 0,1 bis 0,6 m Entfernung befindet. Wenn der Zoomregler in der maximalen Weitwinkelposition (W) steht, kann das Motiv bildschirmfüllend erfasst werden.

Die Taste wiederholt antippen, bis (Spotmessung) oder (Spotmessung + Nahaufnahmemodus) angezeigt wird.

■ Belichtungskorrektur



Die von der Kamera ermittelte Belichtungseinstellung kann benutzerseitig im Bereich von ± 2 Belichtungsstufen in 1/3-Schritten korrigiert werden, um je nach Motivbeschaffenheit und Lichtverhältnissen eine besser geeignete Belichtung zu erzielen.



Einzelbildwiedergabe

- 1 Die Programmwählscheibe auf  (Wiedergabe) stellen und den POWER-Schalter drücken.

De

- 2 Das gewünschte Bild kann mit den Pfeiltasten aufgerufen werden.

- Mit dem Symbol  gekennzeichnete Bilder sind Movie-Bilder.

Wiedergabesprung um 10 Bilder rückwärts.



Wiedergabe des nächsten Bildes.

Wiedergabesprung um 10 Bilder vorwärts.

Wiedergabe des vorhergehenden Bildes.

Zoomregler

Verwendung des Zoomreglers



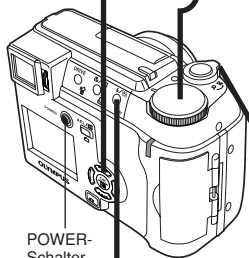

T: Ausschnittsvergrößerung.

W: Indexwiedergabe.



POWER-Schalter



-  drücken, um ein versehentliches Löschen von Bildern zu verhindern.
 nochmals drücken, wenn der Schreibschutz annulliert werden soll.



Schreibschutzsymbol 

Movie-Wiedergabe

- 1** Das mit  gekennzeichnete Movie-Bild der gewünschten Movie-Aufnahme aufrufen.

 Die Schritte 1 und 2 von „Einzelbildwiedergabe“

- 2**  drücken.
- Das Hauptmenü erscheint.

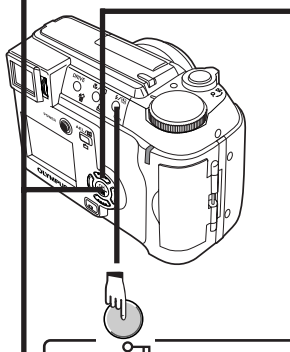

 drücken, um ein versehentliches Löschen von Bildern zu verhindern.

 nochmals drücken, wenn der Schreibschutz annulliert werden soll.

- 3** Mit der Pfeiltaste Δ **MOVIE PLAY** wählen.

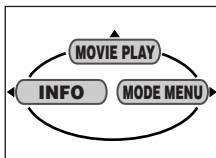

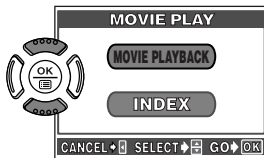

- 4** Mit den Pfeiltasten Δ ∇ im **MOVIE PLAY**-Menü **MOVIE PLAYBACK** wählen.

- Die Pfeiltaste \triangleleft drücken, um das **MOVIE PLAY**-Menü zu schließen.



- 5** Zum **Movie-Wiedergabestart**  drücken.

- Bei Erreichen des Movie-Endes wird erneut das erste Bild der Movie-Aufnahme gezeigt.
- Wenn nach der Movie-Wiedergabe nochmals die Taste  gedrückt wird, erscheint das **MOVIE PLAYBACK**-Menü. Um vom Movie-Wiedergabemodus erneut auf das **MOVIE PLAY**-Menü zu wechseln, mit Δ ∇ **EXIT** wählen und dann  drücken.

■ Bilddrehung

Bei Bedarf kann ein Bild gedreht werden. Die Bilddrehung ist um 90° auf das Querformat im und gegen den Uhrzeigersinn möglich.

De

1 Eine Hochformataufnahme im Einzelbild-Wiedergabemodus darstellen.

2 Die Bilddrehung erfolgt bei jedem Betätigen der Taste .

■ Schreibschutz (Verhindert das unbeabsichtigte Löschen von gespeicherten Bildern)

Es wird nachdrücklich empfohlen, wichtige Bilder mit Schreibschutz zu versehen, um ein versehentliches Löschen zu vermeiden. Schreibgeschützte Bilder können nicht mit der Löschfunktion für einzelne Bilder oder der Gesamtlöschfunktion gelöscht werden.

1 Mit den Pfeiltasten das zu schützende Bild aufrufen.

2 Die Taste  drücken. Damit ist das Bild schreibgeschützt.

- Soll der Schreibschutz annulliert werden, nochmals die Taste  drücken.

■ Löschung einzelner Bilder



1 Mit den Pfeiltasten das zu löschende Bild aufrufen.

- Falls das gewählte Bild schreibgeschützt ist, muss zunächst der Schreibschutz annulliert werden.

2 Die Taste  (Löschen) drücken. Das  ERASE-Menü wird gezeigt.

3 Mit der Pfeiltaste  YES wählen.

4 Zur Ausführung der Löschung  drücken.

- Wenn die Löschung unterbleiben soll, bei Schritt 3 NO wählen und dann  drücken. Oder nochmals die Taste  drücken.

■ Löschung aller Bilder

Bei dieser Löschfunktion werden alle auf der eingelegten Karte gespeicherten Einzelbilder und Movie-Bilder (mit Ausnahme der schreibgeschützten Bilder) gelöscht.

1 Vom Hauptmenü ausgehend **MODE MENU** → **CARD** → **CARD SETUP** →  **ALL ERASE** wählen.

2 Die Taste  drücken. Das  **ALL ERASE**-Menü wird gezeigt.

3 Mit der Pfeiltaste  **YES** wählen.

4 Zur Ausführung der Löschung  drücken.

- Eine Verlaufsbalkeanzeige bestätigt die Löschung.
- Wenn die Löschung unterbleiben soll, bei Schritt 3 **NO** wählen und dann  drücken.

..... **Hinweis**



- Bilder, die schreibgeschützt oder auf einer mit einem Schreibschutzsiegel versehenen Karte gespeichert sind, können nicht gelöscht werden.
- Gelöschte Bilder können nicht wiederhergestellt werden. Überprüfen Sie vor jeder Bildlöschung das (die) zu löschende(n) Bild(er), um eine versehentliche Löschung zu vermeiden.  Schreibschutz (Verhindert das unbeabsichtigte Löschen von gespeicherten Bildern).

■ Kartenformatierung

Zur Formatierung der Karte. Die Verwendung von Olympus CAMEDIA-Karten für die Kamera wird nachdrücklich empfohlen. Karten eines Drittherstellers oder mit einem Personal Computer formatierte Karten müssen zunächst in dieser Kamera formatiert werden. Die Kartenformatierung ist in jedem Modus möglich.

1 **AUTO** : Vom Hauptmenü ausgehend **CARD SETUP** →  **FORMAT** wählen.

Alle Modi außer **AUTO** : Vom Hauptmenü ausgehend **MODE MENU** → **CARD** → **CARD SETUP** →  **FORMAT** wählen.

2 Die Taste  drücken. Das  **FORMAT**-Menü wird gezeigt.

3 Mit der Pfeiltaste  **YES** wählen.

4 Zur Ausführung der Formatierung drücken.

- Eine Verlaufsbalckenanzeige bestätigt die Formatierung.
- Wenn die Formatierung unterbleiben soll, bei Schritt 3 NO wählen und dann  drücken.

De

..... **Hinweis**

- Bei der Kartenformatierung werden alle auf der Karte befindlichen Daten gelöscht. Darauf achten, dass die Karte keine wichtigen Aufnahmen enthält (wichtige Daten zuvor auf einen Personal Computer etc. übertragen).

■ Wiedergabe auf einem Fernsehbildschirm

1 Sicherstellen, dass Fernsehgerät und Kamera ausgeschaltet sind.

2 Die Kamera mit dem Videokabel an das Fernsehgerät anschließen.

An die Videobuchse (gelb markierte Cinchbuchse) des Fernsehgeräts anschließen.



Videokabel

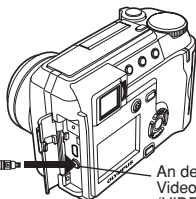

An den Videoausgang (VIDEO OUT) anschließen.

3 Die Programmwählscheibe auf stellen und dann den POWER-Schalter drücken. Das Fernsehgerät einschalten und den AV- oder Video-Eingangsmodus wählen.

- Angaben zum AV- oder Videomodus siehe die Bedienungsanleitung des Fernsehgeräts.

4 Mit den Pfeiltasten ein Bild zur Wiedergabe aufrufen.

- Das gewählte Bild wird auf dem Fernsehbildschirm gezeigt.

..... **Hinweis**

- Das Videosignal ist je nach Verkaufsgebiet mit dem NTSC- oder PAL-Standard kompatibel.

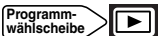

Jedem auf der Karte gespeicherten Bild können Druckvorauswahldaten (Anzahl der Ausdrücke, Datums- oder Zeitausdruck) hinzugefügt werden, so dass sich später in einem Fotolabor mit DPOF-Unterstützung oder auf einem DPOF-kompatiblen Drucker Ausdrücke entsprechend dieser Druckvorauswahl anfertigen lassen.

De

Was ist DPOF?

DPOF (Digital Print Order Format) ist ein Datenformat zur Aufzeichnung von automatischen Druckerinformationen, die den Kamera-Bilddaten zugewiesen werden.

So können auszudruckende Bilder vorgemerkt und dann einfach mit einem DPOF-kompatiblen Fotodrucker oder bei einem Fotolabor mit DPOF-Unterstützung ausgedruckt werden.

Druckvorauswahl für alle Bilder

Verwenden, wenn alle auf der Karte gespeicherten Bilder ausgedruckt werden sollen. Mittels der Druckvorauswahlfunktion können die Anzahl der Ausdrücke sowie der Datums- oder Zeitausdruck vorgewählt werden.

Druckvorauswahl für einzelne Bilder

Verwenden, wenn ausschließlich vorgemerkte Bilder ausgedruckt werden sollen. Das gewünschte Bild wiedergeben und die Anzahl der Ausdrücke bestimmen.

Rückstellen der Druckvorauswahldaten

Die auf einer Karte enthaltenen Druckvorauswahldaten können annulliert werden.

Weitere Angaben hierzu siehe das auf der CD-ROM enthaltene „Referenzhandbuch“.

BILDÜBERTRAGUNG AUF EINEN PERSONAL COMPUTER

Wird die Kamera mittels des mitgelieferten USB-Kabels an einen Personal Computer angeschlossen, können Bilder auf diesen Computer heruntergeladen werden. Je nach Betriebssystem des Computers kann vor dem ersten Anschluss der Kamera eine spezifische Softwareinstallation erforderlich sein. Beachten Sie bitte die diesbezüglichen Angaben in der nachfolgenden Tabelle.

De

Weitere Angaben zu den zu dieser Übersicht gehörigen Funktionsabläufen siehe das auf der CD-ROM enthaltene „Referenzhandbuch“ und die „Software-Installationsanleitung“ (in der CD-ROM-Packung enthalten).

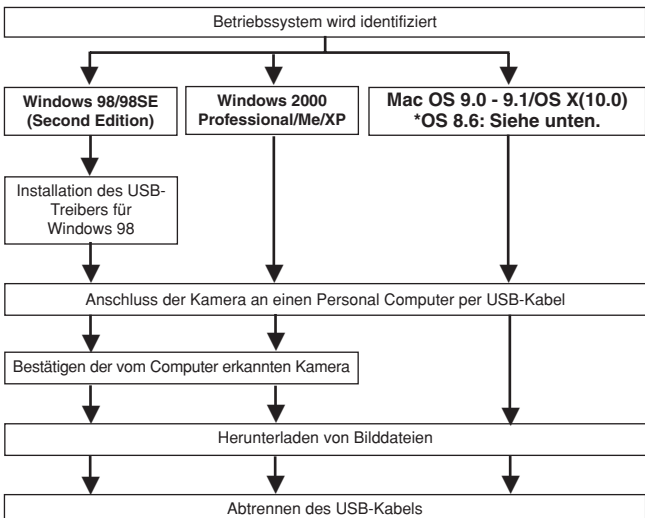

* Auch wenn der verwendete Personal Computer eine USB-Schnittstelle hat, kann die Datenübertragung ggf. nicht ausgeführt werden, wenn der Personal Computer mit einem der nachfolgend aufgelisteten Betriebssysteme arbeitet oder wenn eine externe USB-Schnittstelle (Steckkarte etc.) verwendet wird.

- Windows 95/NT 4.0
- Windows 98/98 SE als Upgrade-Version von Windows 95
- Mac OS 8.6 oder darunter (außer ab Werk installiertes Betriebssystem Mac OS 8.6 mit USB AutoConnect-Unterstützung (Version 1.3.5))
- Auf Eigenbau-PCs oder Personal Computer ohne vorinstalliertes Betriebssystem funktioniert der Datentransfer ggf. nicht richtig.

..... **! Hinweis**

- Zur Darstellung der Bilddaten auf dem Computerbildschirm ist eine geeignete Anwendungssoftware erforderlich: Grafiksoftware mit JPEG-Unterstützung (wie Paint Shop Pro oder Photoshop); Internet-Browser (wie Netscape Communicator oder Microsoft Internet Explorer); CAMEDIA Master-Software. Weitere Angaben zur Verwendung einer geeigneten Anwendungssoftware siehe jeweils die Software-Bedienungsanleitung.
- Für die Movie Wiedergabe ist QuickTime erforderlich. QuickTime befindet sich auf der beigefügten CD-ROM.
- Wenn Sie Bilder bearbeiten möchten, müssen Sie diese zunächst von Ihrem Computer herunterladen. Je nach verwendeter Software ist es möglich, dass Bilddateien auf der Karte zerstört werden, wenn Sie diese direkt bearbeiten (z. B. drehen usw.).

De

BILDÜBERTRAGUNG AUF EINEN PERSONAL COMPUTER (Forts.)

Betriebssystemen (für die Anwender anderer Betriebssysteme)

Wenn Sie andere Betriebssysteme verwenden, können Sie die Kamera nicht direkt an einen Computer anschließen.

● Windows 95 ● Windows NT ● Betriebssystem Mac OS vor der Version 9

Sie können die Bilder direkt auf Ihren Computer laden, wenn Sie einen Floppy-Disketten-Adapter oder einen PC-Karten-Adapter verwenden.

De

Hat Ihr PC eine USB-Schnittstelle?

Gibt es einen mit  markierten Eingang an Ihrem Computer?

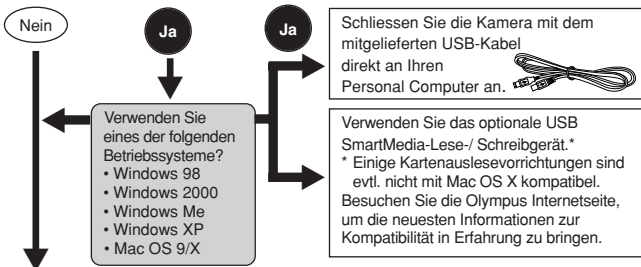

Hat Ihr PC einen eingebauten PC-Karteneinschub?

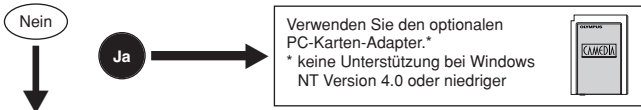

Hat Ihr PC ein eingebautes 3,5 Zoll Diskettenlaufwerk?

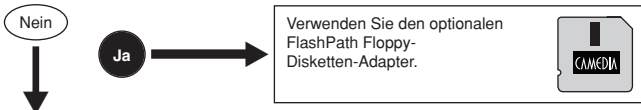

Wenden Sie sich an Ihren nächstgelegenen Olympus-Repräsentanten.

Weitere und ausführliche Angaben zur Funktionsweise dieser Kamera finden Sie im Referenzhandbuch auf der CD-ROM, die zum Lieferumfang der Kamera gehört.





Weitere Angaben zum Anschluss an einen Personal Computer siehe die „Software-Installationsanleitung“ (in der CD-ROM-Packung enthalten).

- Kameratasche
- Objektivkonverter
 - Weitwinkel
 - Nahaufnahme
- Fotodrucker P-400 und P-200 für Olympus Digitalkameras
- Netzteil
- Standard-SmartMedia-Karte (8/16/32/64/128 MB)
- Diskettenadapter
- PC-Kartenadapter
- Olympus Lese-/Schreibgerät für Wechseldatenträger
- NiMH-Batterien
- Ladegeräte für NiMH-Batterie



Besuchen Sie die Olympus Homepage, um aktuelle Informationen zu dem für diese Kamera erhältliche Zubehör zu erhalten.
<http://www.olympus.com/>

FEHLERMELDUNGEN

Falls bei der Kamera eine Betriebsstörung vorliegt, erscheint eine der nachfolgend aufgelisteten Fehlermeldungen.

Anzeigen	Mögliche Ursache	Abhilfemaßnahmen
 NO CARD	Keine oder eine nicht identifizierbare Karte eingelegt.	Die Karte richtig einsetzen oder eine andere Karte verwenden.
 CARD FULL	Keine weitere Aufnahme möglich.	Eine andere Karte verwenden oder unwichtige Bilder löschen.
 WRITE-PROTECT	Schreibgeschützte Karte.	Das Schreibschutzsiegel von Karte entfernen.
 CARD ERROR	Aufnahme, Wiedergabe oder Löschung der Bilder auf der eingelegten Karte ist nicht möglich.	Falls die Karte verschmutzt ist, die goldfarbenen Kontakte mit einem sauberen Tuch vorsichtig reinigen und dann die Karte erneut einlegen. Falls die Betriebsstörung weiterhin besteht, kann die Karte nicht verwendet werden.
 PICTURE ERROR	Die Aufnahme kann mit dieser Kamera nicht wiedergegeben werden.	Das Bild auf einen Personal Computer herunterladen und mit einer geeigneten Grafikanwendung auf dem Computer-Monitor darstellen. Falls dies nicht möglich ist, ist die Bilddatei beschädigt.

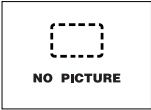
De

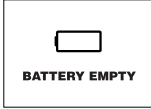
Anzeigen	Mögliche Ursache	Abhilfemaßnahmen
	Die Karte ist nicht formatiert.	Die Karte formatieren.
	Die Karte ist leer, so dass keine Wiedergabe erfolgen kann.	Eine Karte einlegen, die Bilder enthält.
	Die Karte ist voll und kann keine weiteren Daten, wie Druckvorwahldaten, speichern.	Die Karte austauschen oder nicht benötigte Aufnahmen löschen.
	Die Kartenfachabdeckung ist nicht geschlossen.	Die Kartenfachabdeckung schließen.
	Verbrauchte Batterien. Die Kamera arbeitet nicht. Die Schreibanzeige und die Selbstauslöser-LED blinken gleichzeitig.	Neue oder voll aufgeladene Batterien einlegen.
Weitere Anzeigen	Wenden Sie sich an Ihren Olympus Fachhändler oder den Olympus Kundendienst (siehe hintere Umschlagseite).	

TECHNISCHE DATEN

Typ	Digitalkamera (Bildaufzeichnung und -wiedergabe).
Aufnahmesystem	Digitale Aufnahme, JPEG (mit DCF-Unterstützung [Design rule for Camera File System]), TIFF (ohne Datenkompression), DPOF (Digital Print Order Format) QuickTime Motion JPEG-Unterstützung
Fotobild	
Movie-Bild	
Speicher	3 (3,3) Volt-SmartMedia, 4 MB – 128 MB (alle Ausführungen außer 2 MB-Karte)
Anzahl der speicherbaren Bilder (Mit 16 MB Karte)	1 Bild (TIFF: 1.984x1.488) Ca. 7 Bilder (SHQ: 1.984x1.488) Ca. 21 Bilder (HQ: 1.984x1.488) Ca. 24 Bilder (SQ1: 1.600x1.200) Ca. 99 Bilder (SQ2: 640x480)
Effektive Pixelzahl	3.000.000 Pixel
Bildwandler	1/2,5 Zoll CCD-Chip, 3.340.000 Pixel (brutto).
Bildspeicherung	1.984 x 1.488 Pixel (TIFF/SHQ/HQ) 1.600 x 1.200 Pixel (SQ1) 1.280 x 960 Pixel (SQ2) 1.024 x 768 Pixel (SQ2) 640 x 480 Pixel (SQ2)
Auflösung	
Objektiv	Olympus Objektiv 6,4 bis 51,2 mm, f2,8 bis f3,4, 10 Elemente in 7 Gruppen (entspricht einem 40-bis 320-mm-Objektiv bei einer analogen Kleinbildkamera).
Belichtungsmessung	Digitale ESP-Messung, Spotmessung
Blende	W : f2,8 bis f7,1 T : f3,4 bis f7,1
Verschlusszeiten	Verwendung für mechanischen Verschluss 1/2 bis 1/1.000 Sek. (M-Modus: 8 bis 1/1.000 Sek.; Bei Blitzbetrieb im Nachtaufnahmemodus: 2 bis 1/1.000 Sek.). 1/30 bis 1/8.000 Sek.
Fotobild	
Movie-Bild	
Sucher	0,5 Zoll TFT-LCD-Farbbildschirm, ca. 114.000 Pixel
LCD-Monitor	1,5 Zoll TFT-LCD-Farbbildschirm, ca. 114.000 Pixel

Blitzladezeit	Ca. 7 Sek. (bei normaler Umgebungstemperatur mit neuen Batterien).
Autofokus	TTL-Autofokus-System, Kontrastvergleichssystem Scharfstellbereich: W: Von 0,1 m bis ∞ T: Von 1,0 m bis ∞
Anschlüsse	Gleichspannungseingang (DC-IN), USB-Buchse (mini-B), Videoausgang (VIDEO OUT)
Automatischer Kalender	Bis zum Jahr 2099
Umgebungsbedingungen	
Temperatur	0 °C bis 40 °C (Betrieb). -20 °C bis 60 °C (Lagerung).
Luftfeuchtigkeit	30 % bis 90 % (Betrieb). 10 % bis 90 % (Lagerung).
Spannungsversorgung	Erforderliche Batterien: 2 CR-V3 Lithium-Batterieblock oder 4 AA (R6) NiMH-, NiCd-, Alkali- oder Lithiumbatterien. Netzteil (optionales Zubehör) Zinkkohle (Mangan)-Batterien dürfen nicht verwendet werden.
Abmessungen (H) x (B) x (T)	107,5 x 76 x 77,5 mm
Gewicht	315 g (ohne Batterien/ohne Karte)

Änderungen der technischen Daten sind ohne Vorankündigung und Verpflichtung seitens des Herstellers möglich.

Le agradecemos la adquisición de la cámara digital Olympus. Antes de usar su nueva cámara, lea detalladamente estas instrucciones para obtener las prestaciones óptimas y una vida de servicio más larga de la unidad. Conserve este manual en un lugar seguro para referencia futura.

CONTENIDO

NOMBRE DE LAS PARTES	130
CÓMO USAR ESTE MANUAL	137
PREPARATIVOS	138
UTILIZACIÓN DE LOS MENÚS	142
ELEMENTOS BÁSICOS DE UNA TOMA	147
TOMAS AVANZADAS	154
REPRODUCCIÓN	156
AJUSTES DE IMPRESIÓN	161
TRANSFERENCIA DE IMÁGENES A UN ORDENADOR	162
ACCESORIOS OPCIONALES	165
CÓDIGOS DE ERROR	166
ESPECIFICACIONES	168

Estas instrucciones son sólo de referencia rápida. Para más detalles de las funciones de la cámara descritas en este manual, refiérase al manual de consulta del CD-ROM adjunto en el paquete de la cámara.

Para usuarios en Europa



La marca "CE" indica que este producto cumple con los requisitos Europeos de seguridad, salud, protección del medio ambiente y del usuario. Las cámaras de marca "CE" son destinadas para ser comercializadas en Europa.

Para clientes en el Norte y Sur de América

Para usuarios en E.E.U.U.

Declaración de conformidad

Número del modelo : C-720 Ultra Zoom

Marca : OLYMPUS

Responsable : Olympus America Inc.

Dirección : 2 Corporate Center Drive, Melville, New York
11747-3157 U.S.A.

Número de teléfono : 1-631-844-5000

Probado en Cumplimiento de las Reglamentaciones FCC

PARA EL USO DOMÉSTICO O COMERCIAL

Este dispositivo cumple con el Apartado 15 de las reglamentaciones FCC. La operación está sujeta a las siguientes dos condiciones:

- (1) Este dispositivo puede no causar interferencia perjudicial.
- (2) Este dispositivo puede recibir cualquier interferencia, incluyendo interferencias que pueden causar un funcionamiento indeseado.

Para usuarios en Canadá

Este aparato digital Clase B cumple con todos los requisitos de la Reglamentación Canadiense para Equipos que Producen Interferencia.

Marcas registradas

- IBM es una marca registrada de International Business Machines Corporation.
- Microsoft y Windows son marcas registradas de Microsoft Corporation.
- Macintosh es una marca comercial de Apple Computer Inc.
- Todos los demás nombres de compañías y productos son marcas registradas y/o marcas comerciales de sus respectivos propietarios.
- Las normas para sistemas de archivos de cámaras referidas en este manual son las normas de la "Reglamentación de Diseño para Sistemas de Archivos de Cámaras/DCF" estipuladas por la Asociación de Industrias de Tecnología de Información y Electrónica de Japón (JEITA).

NOMBRE DE LAS PARTES

Cámara

Sp

Mando de zoom (W/T)

Indicación de índice/mando de reproducción de primer plano (☒ / Q)

Conmutador de flash (⚡)

Botón del obturador

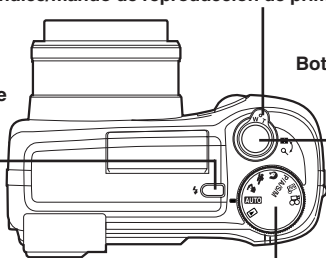

Disco de modo (☒ , M, P/A/S/M, , , , **AUTO** ,

Botón de macro/puntos (/)

Botón de impresión ()

Botón de velocidad del motor (DRIVE)

Botón de borrado ()

Botón del modo de flash (⚡ /)

Botón de protección ()

Disco de ajuste dióptrico

Visor

Lámpara de control de la tarjeta

Conmutador de alimentación (POWER)

Teclas de control ()

Monitor

Botón de bloqueo de la exposición automática (AE)

Botón personalizado (AEL /)

Botón de rotación ()

Botón del monitor ()

Botón de OK/Menú ()

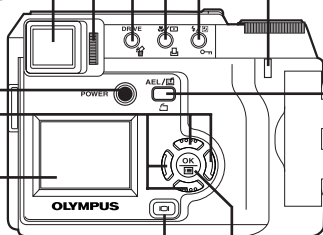

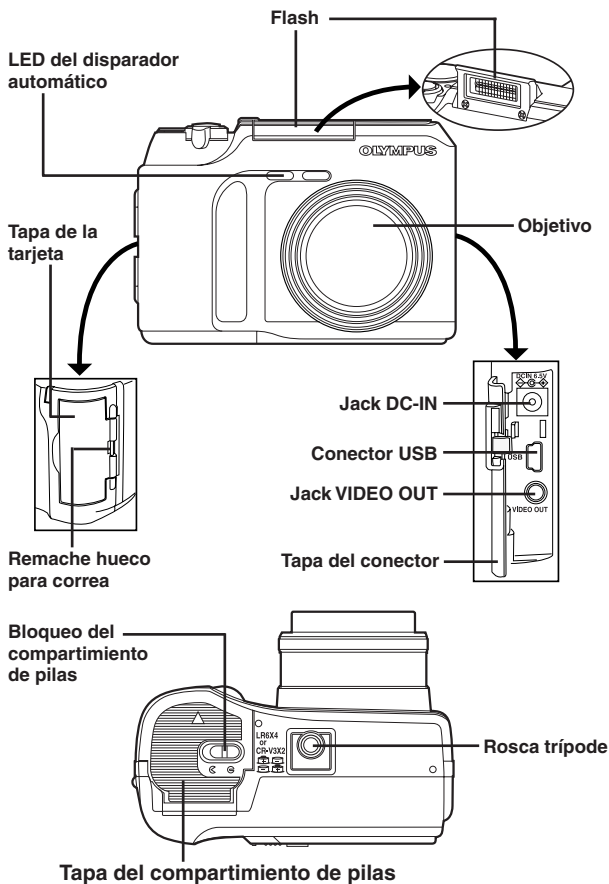

NOMBRE DE LAS PARTES

Indicaciones del visor/monitor — Información de la toma

El ajuste INFO del menú le permite seleccionar cuánta información será posible mostrar.

Las indicaciones varían de acuerdo con el modo de la toma.*







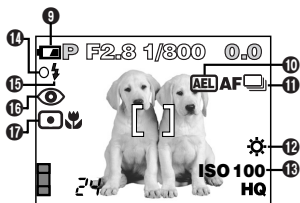
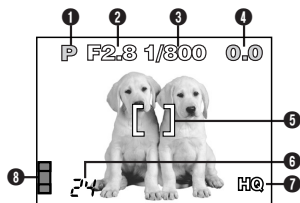

Cuando INFO está ajustado en OFF: Aparece la información de abajo constantemente en el modo de toma. (Después de cerrar el menú, la información que aparece en el modo ON (ilustrado en la derecha) es indicada durante aprox. 3 segundos, luego desaparece).

Cuando INFO está ajustado en ON: Aparece la información de abajo constantemente en el modo de toma.

Sp



*Las ilustraciones muestran ejemplos de indicaciones mostradas en el modo P.

Ítems	Indicaciones
① Modo de la toma	AUTO, P, A, S, M,  ,  ,  ,  ,  ,  ,  , 
② Valor de apertura	F2.8 – F7.1
③ Velocidad del obturador	8 – 1/1000
④ Compensación de exposición Diferencial de exposición	-2.0 – +2.0 -3.0 – +3.0
⑤ Marca del objeto de enfoque automático	—
⑥ Número de imágenes fijas almacenables Segundos restantes	24/24"

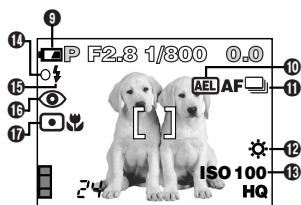
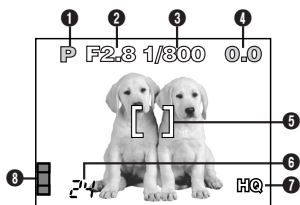

Sp

Ítems	Indicaciones
⑦ Modo de grabación	TIFF/SHQ/HQ/SQ1/SQ2
⑧ Bloque de memoria	
⑨ Verificación de pilas	
⑩ Bloqueo AE	AEL
⑪ Modo de velocidad del motor	
⑫ Balance del blanco	
⑬ ISO	ISO100, ISO200, ISO400
⑭ Lámpara verde	O
⑮ Espera de flash Aviso de movimiento de la cámara Carga del flash	
⑯ Modo de flash	
⑰ Modo de medición de puntos/macro	

NOMBRE DE LAS PARTES

Indicaciones del visor/monitor — Información de la reproducción

El ajuste INFO en el menú le permite seleccionar la cantidad de información a ser mostrada.

Información de la reproducción de fotografías fijas

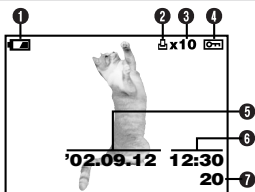

Cuando INFO está ajustado en OFF

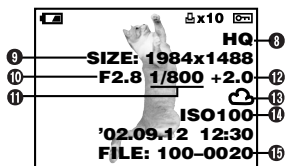

Cuando INFO está ajustado en ON

Ítems	Indicaciones
1 Verificación de pilas	
2 Reserva de impresión	
3 Número de impresiones	x2 – x10
4 Protección	
5 Fecha	'02. 09. 12
6 Hora	12:30
7 Número de cuadro	20
8 Modo de grabación	TIFF, SHQ, HQ, SQ1, SQ2
9 Número de píxeles (ajuste de resolución)	1984x1488, 1600x1200, 1280x960, 1024x768, 640x480
10 Valor de apertura	F2.8 – F7.1
11 Velocidad del obturador	8 – 1/1000
12 Compensación de exposición	-2.0 – +2.0
13 Balance del blanco	
14 ISO	ISO100, ISO200, ISO400
15 Número de archivo	100 – 0020

Información de la reproducción de imágenes de vídeo

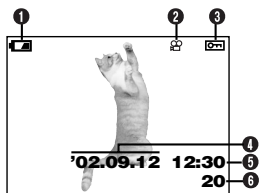

Cuando INFO está ajustado en OFF



Cuando INFO está ajustado en ON

Ítems	Indicaciones
① Verificación de pilas	
② Marca de imágenes de vídeo	
③ Protección	
④ Fecha	'02. 09. 12
⑤ Hora	12:30
⑥ Número de cuadro	20
⑦ Modo de grabación	HQ, SQ
⑧ Número de pixels	320x240, 160x120
⑨ Balance del blanco	
⑩ Número de archivo	<p>Durante la reproducción de imágenes de vídeo, el tiempo de grabación aparece como a continuación:</p> <div style="text-align: center;"> </div> <p>Tiempo de reproducción Tiempo total de grabación</p>

●●●●●●●●●● **Nota** ●●●●●●●●●●

- Las indicaciones que aparecen en la imagen de vídeo seleccionada y mostrada desde una indicación miniatura son diferentes de aquéllas que aparecen cuando la imagen de vídeo es mostrada empleando la función de reproducción de imágenes de vídeo.

NOMBRE DE LAS PARTES

Indicaciones del visor/monitor — Bloque de memoria y verificación de pilas

Bloque de memoria

El bloque de memoria se enciende cuando se toma una fotografía. Cuando el bloque está encendido, la cámara se encuentra almacenando una fotografía en la tarjeta SmartMedia. La indicación del bloque de memoria cambia como se muestra abajo de acuerdo con el estado de la toma. Cuando el bloque de memoria está lleno, espere hasta que el bloque se apague antes de tomar alguna otra fotografía más.

Sp

Cuando se toma fotografías fijas

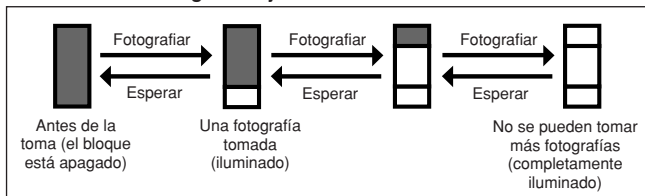

Cuando se graba imágenes de vídeo

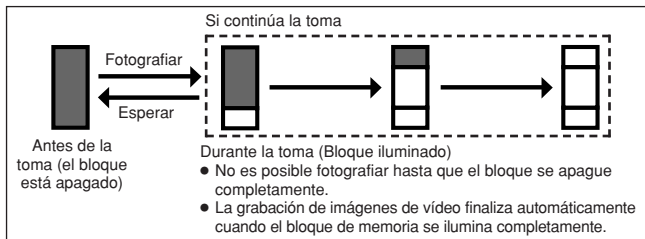

Verificación de pilas

Si la carga restante de la pila está baja, la indicación de verificación de pilas cambia como a continuación mientras la cámara está encendida o mientras la cámara está siendo usada.

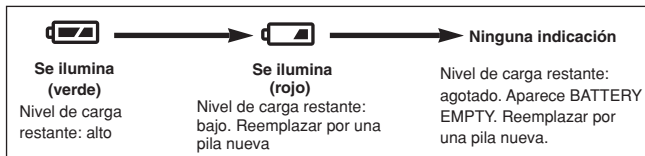

CÓMO USAR ESTE MANUAL

Las instrucciones de este manual emplean una serie de números para cada procedimiento de operación e ilustración de botón/disco. Siga estos números en orden al operar la cámara.

Antes de usar la siguiente función, ajuste el disco de modo en cualquier posición mostrada.

Ajuste del disco de modo



Sp

Significa "Presionar este botón".



Si un botón aparece en negro, presiónelo como parte del paso.



Las flechas Δ , ∇ , \triangleleft y \triangleright utilizadas en las instrucciones corresponden a las teclas de control según se muestra.

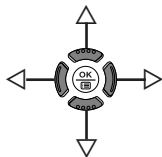

Ajuste las funciones en los menús en el orden de estas flechas. Antes de emplear los menús, lea "Uso de los Menús" para detalles.

En el menú principal, seleccione MODE MENU → CAMERA → P/A/S/M → M.

Colocación de la correa

1

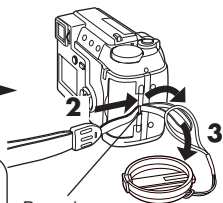
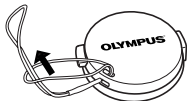

Sp

Tire del extremo de la correa desde el anillo colocado en la correa. Tire del extremo de la correa para retirarla de la trabilla y ajustar la longitud de la correa.

5

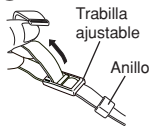

Cuando obtenga la longitud deseada, pase el extremo de la correa por la trabilla ajustable. Pase el extremo de la correa por el anillo mientras tira de la correa para mantenerla estirada.

6

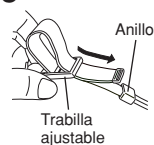

Remache hueco de la cámara

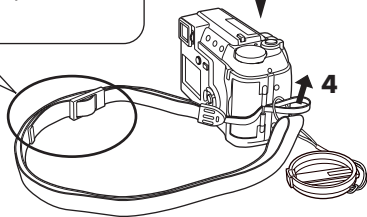

..... **Nota**

- Tenga cuidado con la correa cuando lleve la cámara, ya que es fácil que la cámara se enganche con objetos dispersos, causando serios daños.
- Coloque la correa correctamente como se muestra de manera que la cámara no se desprenda. Si la correa es colocada incorrectamente y la cámara se desprendiera, Olympus no asumirá la responsabilidad por ningún daño.

Colocaci3n de las pilas

Esta c3mara utiliza 2 pilas de litio CR-V3 3 4 pilas NiMH (R6), pilas n3quel-cadmio, pilas alcalinas o pilas de litio.

! Importante:

- Las pilas de litio CR-V3 no pueden ser recargadas.
- No retire la etiqueta de la pila de litio CR-V3.

1 Aseg3rese que la c3mara est3 apagada;

- El monitor est3 apagado.
- El visor est3 apagado.
- El objetivo no est3 extendido.

2

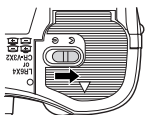

3 Deslice la tapa del compartimento de pilas en la direcci3n de la flecha (A) con la yema del dedo y 3brala (B).

- No use la uña, ya que podr3a causarle una lesi3n.



4

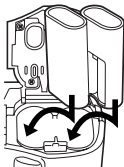

Quando utilice pilas de litio CR-V3

5 Cierre la tapa del compartimento de pilas y presione hacia abajo (C) y desl3cela en direcci3n opuesta a la flecha impresa (D).

- Cuando presione la tapa del compartimento de pilas para cerrarla, aseg3rese de presionar el centro de la tapa, ya que puede ser dif3cil cerrarla adecuadamente presionando el borde.
- Aseg3rese que la tapa est3 completamente cerrada.

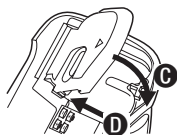

6

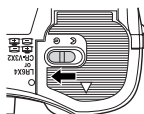

• Uso de un adaptador de alimentaci3n CA (opcional)

Use un adaptador CA diseado para el 3rea donde la c3mara ser3 utilizada. Consulte con su distribuidor m3s cercano o el Centro de servicio para detalles.

Inserción/expulsión de la tarjeta de memoria (SmartMedia)

Esta cámara utiliza SmartMedia para grabar imágenes. Este manual emplea el término "tarjeta" cuando se refiere a SmartMedia.

Asegúrese de emplear una tarjeta de 3V (3,3 V). Las tarjetas no Olympus de 3V (3,3 V) deben ser formateadas con la cámara. No utilice una tarjeta de 5 V ó 2 MB.

Sp

1 Asegúrese que la cámara esté apagada;

- El monitor está apagado.
- El visor está apagado.
- El objetivo no está extendido.

2 Abra la tapa del compartimento de tarjeta.

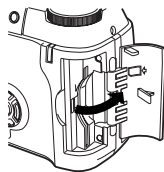

3 ■ Inserción de la tarjeta Inserte la tarjeta hasta el fondo en la dirección mostrada en la ilustración.

- Hay una flecha en el interior de la tapa de la tarjeta, indicando la dirección en donde la tarjeta debe ser insertada.
- Mantenga la tarjeta orientada en línea recta hacia la ranura de tarjeta. No intente insertar la tarjeta inclinada hacia un ángulo.
- Observe la orientación de la tarjeta. Si es insertada incorrectamente, podrá atascarse.

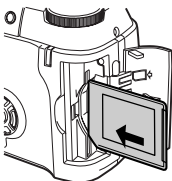

- #### ■ Expulsión de la tarjeta
- Mantenga la tarjeta con las yemas de los dedos y retírelo en dirección de la flecha.

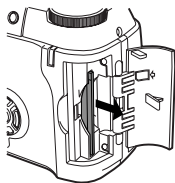













4 Cierre la tapa de la tarjeta firmemente hasta que haga clic.

Encendido/apagado de la alimentación

- 1 Presione las lengüetas de la tapa del objetivo para retirarla.
- 2 Presione el conmutador POWER para encender la cámara.
 - El objetivo se mueve cuando el disco de modo no está ajustado en  .
 - El visor se enciende.
 - Para apagar la cámara, presione el conmutador de alimentación nuevamente.
 - Si la fecha/hora ha vuelto al ajuste por defecto de fábrica, aparecerá en el monitor "Y/M/D".



Ajuste de la fecha/hora

- 1 Ajuste el disco de modo en **AUTO** , luego presione el conmutador de alimentación para encender la cámara.
- 2 Presione  .
 - El monitor se enciende automáticamente y el menú principal aparece.
- 3 Presione  en las teclas de control para seleccionar  .
- 4 Cuando  esté seleccionado en la pantalla, presione   para seleccionar el formato de la fecha.
 - Seleccione cualquiera de los siguientes formatos:
 D-M-Y (Día/Mes/Año)
 M-D-Y (Mes/Día/Año)
 Y-M-D (Año/Mes/Día)
 - Efectúe este procedimiento cuando los ajustes de fecha y hora estén ajustados en Y-M-D.
- 5 Presione  para mover al ajuste de año (Y).
- 6 Presione   para ajustar el año. Cuando el año esté ajustado, presione  para mover al ajuste de mes (M).
 - Repita este procedimiento hasta que la fecha y la hora estén completamente ajustadas.
 - Para volver al ajuste anterior, presione  .
 - Los primeros dos dígitos del año no pueden ser cambiados.
- 7 Presione  .
 - Para un ajuste más preciso, no presione  hasta que el reloj llegue a 00 segundos. El reloj comenzará a funcionar cuando presione el botón.
- 8 Para apagar la cámara, presione el conmutador de alimentación.
 - El objetivo se retraerá.

PREPARATIVOS (Cont.)

Nota

- Los ajustes actuales permanecerán inalterados aunque la alimentación sea desconectada, a menos que los mismos sean reajustados.
- El ajuste de la fecha será cancelado si se deja la cámara sin pilas durante aprox. 1 hora. Si esto sucede, será necesario ajustar la fecha nuevamente.
- El ajuste de fecha/hora puede ser cancelado si el funcionamiento de la cámara ha sido interrumpido debido al agotamiento de la pila, etc.

Sp

Utilización de los menús

Cuando los menús son mostrados, la primera pantalla que aparece en el monitor es llamada menú principal. El contenido de este menú cambia de acuerdo con el modo. En el menú principal, hay dos tipos de menús disponibles: **MODE MENU** y **otros menús (menús de acceso directo)**.

Menú de acceso directo

El menú de acceso directo consiste en los ítems del menú principal, excepto **MODE MENU**. Estos ítems pueden ser reemplazados con sus ítems preferidos, pero sólo cuando el disco de modo está ajustado en P/A/S/M o **M?**. La simple presión de las teclas de control de acuerdo con las marcas mostradas al lado de cada ítem le llevará directamente a sus pantallas.

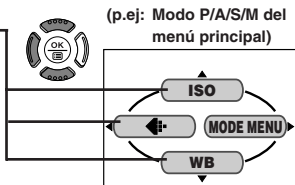

(p.ej: Modo P/A/S/M del menú principal)

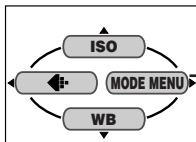

Menú de modo

MODE MENU (mostrado en el menú principal) contiene todas las funciones que están disponibles y está dividido en 4 lengüetas: **CAMERA**, **PICTURE**, **CARD** y **SETUP**. Estos pueden ser seleccionados con las lengüetas en la izquierda de la pantalla, utilizando Δ ∇ .

Cómo Ajustar una Función en **MODE MENU**

- 1 En el menú principal, ingrese en el **MODE MENU**.
- 2 Seleccione una lengüeta (**CAMERA**, **PICTURE**, **CARD** o **SETUP**) empleando Δ ∇ . Presione \triangleright .
- 3 Seleccione la función deseada empleando Δ ∇ . Presione \triangleright .
- 4 Seleccione sus ajustes empleando Δ ∇ . Presione \oplus .

Para más detalles de las funciones de la cámara descritas en este manual, refiérase al manual de consulta del CD-ROM adjunto en el paquete de la cámara. Algunos ajustes de función pueden no estar disponibles dependiendo del modo.

Los ajustes por defecto de fábrica de algunas funciones varían dependiendo del modo.

Menús de modos y de accesos directos

Menú principal **AUTO**

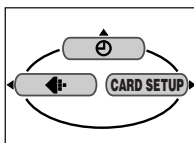

Indicación	Función	Ajuste
	Ajusta la fecha y hora.	-
DIGITAL ZOOM	El zoom óptico puede ser ampliado en un máximo de 24x.	OFF, ON
ISO	Selecciona la sensibilidad ISO (basada en una película de cámara común).	AUTO, 100, 200, 400
	Ajusta el modo de grabación.	TIFF, SHQ, HQ, SQ1, SQ2
CARD SETUP	Formatea la tarjeta.	-
WB	Ajusta el balance del blanco apropiado de acuerdo con la fuente de luz.	AUTO,
	Recorre a través de todas las imágenes almacenadas una tras otra.	-
MOVIE PLAY	Reproduce imágenes de vídeo. También es posible crear índices de fotografías fijas a partir de las mismas.	MOVIE PLAYBACK, INDEX
INFO	Cambia la cantidad de información de la toma mostrada en el visor/monitor.	OFF, ON

Funciones de las lengüetas y de MODE MENU (toma)

En el modo de toma, el MODE MENU tiene 4 lengüetas. Presione Δ ∇ para seleccionar una lengüeta y mostrar los ítems del menú relacionado.

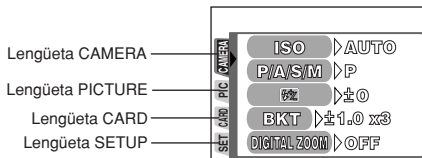

Lengüeta CAMERA

Indicación	Función	Ajuste
ISO	Selecciona la sensibilidad ISO (basada en una película de cámara normal) desde AUTO/100/200/400.	AUTO, 100, 200, 400
P/A/S/M	El modo de exposición puede ser seleccionado desde P (programación automática), A (prioridad automática de apertura), S (prioridad automática del obturador) o M (modo manual).	P, A, S, M
[ícono flash]	Ajusta la intensidad del flash para diferentes condiciones de toma.	-2EV - +2EV
BKT	Ajusta las condiciones del soporte automático.	±0.3/±0.7/±1.0, x3/x5
DIGITAL ZOOM	El zoom óptico máximo (8x) puede ser ampliado aun más a través del zoom digital de 8x, posibilitando lograr un zoom de hasta 24x aprox.	OFF, ON
PANORAMA	Permite tomar fotografías panorámicas con la tarjeta de marca CAMEDIA Olympus.	-
2 in 1	Combina dos fotografías tomadas en sucesión y las almacena como una sola fotografía.	-





Lengüeta PICTURE (No disponible en el modos **AUTO**, **A**, **S**, **M**, **O**)

Indicación	Función	Ajuste
[ícono resolución]	Ajusta la resolución del modo de grabación.	TIFF, SHQ, HQ, SQ1, SQ2
WB	Ajusta el balance del blanco apropiado de acuerdo con la fuente de luz.	AUTO, [ícono WB], [ícono WB]
SHARPNESS	Ajusta la nitidez de las imágenes.	-
CONTRAST	Ajusta el contraste de las imágenes.	-

Lengüeta CARD

Indicación	Función	Ajuste
CARD SETUP	Formatea tarjetas.	–

Lengüeta SETUP

Indicación	Función	Ajuste
ALL RESET	Selecciona si conserva o no los ajustes actuales de la cámara cuando apague la alimentación.	OFF, ON
INFO	Modifica la cantidad de información mostrada en el visor/monitor.	OFF, ON
	Desactiva el sonido bip (utilizado para avisos, etc.).	OFF, ON
REC VIEW	Selecciona si desea mostrar las imágenes mientras las guarda en una tarjeta.	OFF, ON
MY MODE SETUP	Personaliza ajustes que fueron activados en el modo  .	CURRENT, RESET, CUSTOM
SLEEP	Ajusta el temporizador de reposo.	30sec, 1min, 3min, 5min, 10min
FILE NAME	Elije cómo nombrar archivos y carpetas de imágenes que serán almacenadas.	RESET, AUTO
PIXEL MAPPING	Verifica el CCD y el circuito de procesamiento de imágenes por errores.	–
	Ajusta el brillo del visor/monitor.	–
	Ajusta la fecha y hora.	–
BATTERY SAVE	Permite operar la cámara con el consumo de carga reducido.	OFF, ON
SHORT CUT	Le permite asignar las funciones frecuentemente utilizadas como menús de acceso directo en el menú principal.	Todas las funciones incluidas en los menús CAMERA & PICTURE.
CUSTOM BUTTON	Le permite asignar en el botón personalizado de la cámara una función frecuentemente usada.	Bloqueo AE, INFO, ISO, P/A/S/M, DIGITAL ZOOM,  , WB

Funciones de las lengüetas y de MODE MENU (reproducción)

Cuando una fotografía fija es reproducida, el MODE MENU tiene 3 lengüetas. Cuando una imagen de vídeo es reproducida, el MODE MENU tiene 2 lengüetas. Presione Δ ∇ para seleccionar una lengüeta y mostrar los ítems del menú relacionado. La lengüeta EDIT no está disponible durante la reproducción de imágenes de vídeo.

Durante la reproducción de fotografías fijas

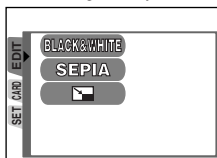

Durante la reproducción de imágenes de vídeo

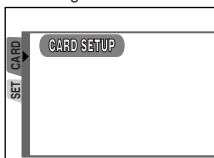

Lengüeta EDIT

Indicación	Función	Ajuste
BLACK&WHITE	Crea fotografías en blanco y negro.	–
SEPIA	Crea fotografías en tono sepia.	–
	Reduce el tamaño del archivo.	640 x 480, 320 x 240

Lengüeta CARD

Indicación	Función	Ajuste
CARD SETUP	Formatea tarjetas (FORMAT), o borra todas las imágenes de la tarjeta (ALL ERASE).	–

Lengüeta SETUP

Indicación	Función	Ajuste
ALL RESET	Selecciona si conserva o no los ajustes actuales de la cámara cuando apague la alimentación.	OFF, ON
	Desactiva el sonido bip (utilizado para avisos, etc.)	OFF, ON
	Ajusta el brillo del visor/monitor.	–
	Ajusta la fecha y hora.	–
	Selecciona el número de cuadros en la indicación de índice.	4, 9, 16

Ajuste del modo de toma — Disco de modo

Toma completamente automática

Le permite tomar fotografías fijas sin utilizar NINGUNA función especial o ajustes manuales. La cámara ajusta el enfoque y la exposición óptimos. Apropiado para tomas simples.

Toma deportiva

Adecuado para capturar acciones de rápido movimiento (tal como una escena deportiva o vehículos en movimiento) sin fluctuaciones. La cámara automáticamente ajusta las condiciones óptimas de la toma.

Toma de Paisaje-Retrato

Adecuado para fotografiar tanto al sujeto como al fondo. La fotografía es tomada enfocando tanto al fondo como al sujeto en primer plano. La cámara se ajusta automáticamente a las condiciones óptimas para la toma.

Toma de retrato

Apropiado para tomar una fotografía de estilo retrato de una persona. Este modo presenta a un sujeto en foco contra un fondo borroso. La cámara ajusta automáticamente las condiciones apropiadas de la toma.

P/A/S/M Toma Programada/con Prioridad de Abertura/con Prioridad de Obturador/Manual

Cuando el disco de modo esté ajustado en P/A/S/M, los siguientes ítems pueden ser ajustados con los menús:

● **P (Toma programada)**

La cámara ajusta la abertura y la velocidad del obturador.

● **A (Toma con prioridad de abertura)**

Usted ajusta la abertura y la cámara ajusta la velocidad del obturador.



● **S (Toma con prioridad del obturador)**

Usted ajusta la velocidad del obturador y la cámara ajusta la abertura.

● **M (Toma manual)**

Usted ajusta tanto la abertura como la velocidad del obturador.

Mi modo

Sus ajustes favoritos pueden ser guardados en MY MODE SETUP (en SETUP del menú). Los ajustes personalizados son activados cuando se enciende la alimentación en el modo . Los ajustes, tales como valor de apertura, posición del zoom, etc., pueden ser personalizados. En el modo , es posible seleccionar el modo de exposición (modo de toma) desde P, A, S o M. Los ajustes pueden ser especificados con los menús de ajuste de la cámara.

El menú de acceso directo también puede incluir diferentes ítems además de los menús de acceso en el modo P o A/S/M.

Grabación de imágenes de vídeo

Le permite grabar imágenes de vídeo. La cámara ajusta automáticamente la apertura y la velocidad del obturador. El enfoque y la exposición son bloqueados cuando el botón del obturador es presionado hasta la mitad del recorrido. No es posible tomar imágenes de vídeo con sonido.

Ajuste de apertura — Toma con prioridad de apertura

Ajuste del disco de modo



1 En el menú principal, seleccione **MODE MENU** → **CAMERA** → **P/A/S/M** → **A**. Presione . Presiónelo nuevamente para cancelar el menú.

2 Para aumentar el valor de la apertura (valor F), presione Δ .



Para disminuir el valor de la apertura (valor F), presione ∇ .

Ajuste de velocidad del obturador — Toma con prioridad del obturador

Ajuste del disco de modo



1 En el menú principal, seleccione **MODE MENU** → **CAMERA** → **P/A/S/M** → **S**. Presione . Presiónelo nuevamente para cancelar el menú.

2 Para aumentar la velocidad del obturador, presione Δ .



Para disminuir la velocidad del obturador, presione ∇ .

Ajuste de apertura y Velocidad del obturador — Toma manual

Ajuste del disco de modo



1 En el menú principal, seleccione **MODE MENU** → **CAMERA** → **P/A/S/M** → **M**. Presione . Presiónelo nuevamente para cancelar el menú.

2 Para aumentar la velocidad del obturador, presione Δ .

Para aumentar el valor de la apertura (valor F), presione \triangleleft .



Para disminuir el valor de la apertura (valor F), presione \triangleright .

Para disminuir la velocidad del obturador, presione ∇ .

Utilisation de Mi modo

Ajuste del disco de modo



En el menú principal, seleccione **MODE MENU** → **CAMERA** → **P/A/S/M** → **P, A, S o M**. Presione . Presiónelo nuevamente para cancelar el menú.

ELEMENTOS BASICOS DE UNA TOMA (Cont.)

Toma de fotografías fijas

Ajuste del disco de modo



- 1 Retire el protector de objetivo. Ajuste el disco de modo en cualquiera de las siguientes posiciones y presione el conmutador POWER.

Modo de toma: **AUTO**, , , , **P/A/S/M**, 

Sp

- 2 Apunte la cámara hacia la dirección del sujeto mientras lo visualiza a través del visor.



Conmutador de flash

Conmutador POWER

Lámpara de control de la tarjeta

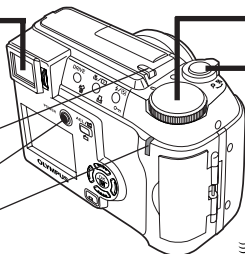

- 3 Para enfocar sobre el sujeto, presione el botón del obturador ligera y lentamente hasta la mitad del recorrido.

- Cuando el sujeto está enfocado, la lámpara verde se enciende.

Lámpara verde

Número de imágenes fijas almacenables



- 4 Para iniciar la toma, presione el botón del obturador a fondo lentamente.

- Si el flash está levantado, disparará automáticamente cuando sea requerido.
- La lámpara de control de la tarjeta parpadea y la cámara empieza a almacenar fotografías en la tarjeta.

..... ● Nota

- Nunca abra la tapa del compartimiento de tarjetas, expulse la tarjeta, retire las pilas, ni desconecte el enchufe de un adaptador CA opcional mientras la lámpara de control de la tarjeta esté parpadeando. El hacerlo puede destruir las imágenes almacenadas e impedir el almacenamiento de imágenes que fueron tomadas recientemente.



- 1 Retire el protector de objetivo. Ajuste el disco de modo en  y presione el conmutador POWER.

- 2 Apunte la cámara hacia un objeto mientras lo visualiza a través del visor.



Conmutador POWER

Lámpara de control de la tarjeta

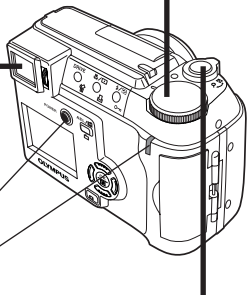

- 3 Presione el botón del obturador hasta la mitad del recorrido.

- Cuando el sujeto está enfocado, la lámpara verde parpadea una vez.

- 4 Presione el botón del obturador a fondo para empezar la grabación.

- Durante la grabación de imágenes de vídeo,  se ilumina en rojo.

Marca de objeto de enfoque automático



Segundos restantes

- 5 Presione el botón del obturador a fondo nuevamente para detener la grabación.

- La lámpara de control de la tarjeta parpadea y la cámara empieza a grabar las imágenes de vídeo en la tarjeta.
- Si los segundos restantes mostrados llega a "0", la toma finaliza automáticamente y la cámara inicia la escritura de las imágenes de vídeo en la tarjeta.

ELEMENTOS BÁSICOS DE UNA TOMA (Cont.)

■ Zoom

→ Para efectuar el acercamiento de un sujeto, presione el mando de zoom hacia T. Para tomar una fotografía en gran angular, presione el mando de zoom hacia W.

→ Es posible efectuar la toma en telefoto/granangular en hasta 8x de ampliación (límite del zoom óptico, equivalente a 40 mm-320 mm de una cámara de 35 mm). Al combinar el zoom digital con el zoom óptico de 8x, es posible la ampliación de zoom hasta 24x.

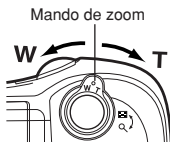

Sp

■ Cómo tomar utilizando el monitor

→ Pulse el botón (monitor) y luego siga los pasos 3 y 4 en "Toma de fotografías fijas".

■ Bloqueo de enfoque

Ajuste del disco de modo



Si el sujeto de la composición no está dentro de la marca del objeto AF y el enfoque no es posible (según la ilustración de la derecha), intente lo siguiente:

1 Posicione la marca de objeto de enfoque automático (AF) sobre el sujeto. Presione el botón del obturador hasta la mitad del recorrido para bloquear el enfoque.

- El brillo (exposición) también es bloqueado y la lámpara verde se enciende.

Lámpara verde



2 Coloque la fotografía (dirija la cámara hacia el sujeto) mientras mantiene el botón del obturador presionado hasta la mitad del recorrido.

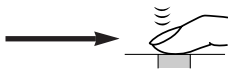

■ Uso del flash

Ajuste del disco de modo



Flash automático (Sin indicación, ajuste inicial):

Dispara automáticamente en condiciones de poca iluminación y a contraluz.

Flash de reducción de ojos rojos  :

Reduce significativa-mente el fenómeno de “ojos rojos” (Los ojos del sujeto aparecen rojos).

Flash de relleno (activación forzada)  :

Dispara siempre independientemente de las condiciones de iluminación.

Flash desactivado  :

Para situaciones donde el uso de flash está prohibido, o cuando no utilice el flash.

Escena nocturna  :

Ajusta el flash en velocidades lentas de obturación.

Flash para escena nocturna con reducción del efecto de ojos rojos   :

Ajusta el flash a velocidades lentas de obturación y minimiza el fenómeno de ojos rojos.

1 Presione el conmutador  (flash).

- El flash será expulsado.

2 Presione el botón  /  (modo de flash) reiteradamente hasta que la indicación del modo de flash deseado aparezca.

■ Modo de accionamiento

Ajuste del disco de modo



Toma de un solo cuadro : Toma 1 cuadro por vez cuando el botón del obturador es presionado a fondo (toma normal).

Toma secuencial : Toma fotografías secuencialmente. El enfoque, la exposición y el balance del blanco son bloqueados en el primer cuadro.

Toma secuencial de enfoque automático (AF) AF : Toma fotografías secuencialmente. El enfoque está bloqueado en cada cuadro automáticamente. La velocidad de la toma secuencial de enfoque automático (AF) es más lenta que la velocidad de la toma secuencial normal.

Toma con disparador automático : Toma un solo cuadro utilizando el control del disparador automático.

Soporte automático (BKT) : Toma múltiples cuadros de la misma fotografía, cada una con un valor de exposición diferente. El enfoque y el balance del blanco son bloqueados en el primer cuadro.

Presione el botón DRIVE reiteradamente hasta que el modo deseado aparezca.

■ Medición de puntos

Ajuste del disco de modo



Existen 2 métodos de medición: Medición ESP digital y Medición de puntos.

Medición ESP digital: Mide el centro del sujeto y el área que lo rodea.

Medición de puntos: La exposición es determinada a través de la medición del área que está dentro de la marca de objeto de enfoque automático. En este modo, se puede fotografiar un sujeto con exposición óptima, independientemente de la luz de fondo. La medición de puntos también está disponible en el alcance útil del modo macro (Medición de puntos+Modo macro).

Presione el botón reiteradamente hasta que aparezca (medición de puntos) o (medición de puntos+modo macro).

■ Bloqueo de exposición automática (AE)

Ajuste del disco de modo





Adecuado para situaciones cuando la exposición óptima es difícil de lograr (tales como, cuando hay demasiado contraste entre el sujeto y el entorno). Por ejemplo, si el sol está encuadrado y la toma con exposición automática resulta un sujeto oscuro, recomode su toma, de manera que el sol no aparezca encuadrado. Luego, presione el botón AEL/ para bloquear el valor medido (exposición) temporariamente. Seguidamente, coloque su toma nuevamente con el sol encuadrado y fotografíe. O sea, utilice el bloqueo de exposición automática (AE) cuando desee un ajuste de exposición diferente al ajuste que normalmente se aplicaría para la imagen que desea fotografiar.

■ Toma en el modo macro

Ajuste del disco de modo



Normalmente el enfoque es lento cuando se acerca al sujeto 0,1 m-0,6 m en la posición máxima de W ó 1,0 m-2,0 m en la posición máxima de T. Sin embargo, en el modo , el enfoque es ejecutado rápidamente. El modo  (macro) le permite fotografiar cerca del sujeto (dentro de 0,1 m - 0,6 m). Con el mando de zoom presionado en la posición máxima de W, usted puede llenar enteramente el marco con el sujeto.

Presione el botón / reiteradamente hasta que  (modo Macro) o  (Medición de puntos + modo Macro) aparezca.

■ Compensación de exposición

Ajuste del disco de modo



Esta función le permite hacer cambios finos en el ajuste de exposición actual. En algunos casos, es posible obtener mejores resultados cuando la exposición que la cámara ajusta es compensada (ajustada) manualmente. Es posible ajustar entre +/-2,0 en pasos de 1/3.

Ajusta hacia -
(las imágenes se oscurecen)



Ajusta hacia +
(las imágenes se aclaran)

Visualización de fotografías fijas

- 1 Ajuste el disco de modo en  (modo de reproducción) y presione el conmutador POWER.

Sp

- 2 Muestre las fotografías deseadas utilizando las teclas de control.

- Las fotografías indicadas por  son cuadros de imágenes de vídeo.

Salta hacia la fotografía 10 cuadros más atrás.



Muestra la siguiente fotografía.

Salta hacia la fotografía 10 cuadros más adelante.

Muestra la fotografía anterior.

Mando de zoom **Girando el mando de zoom hacia:**

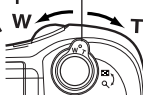

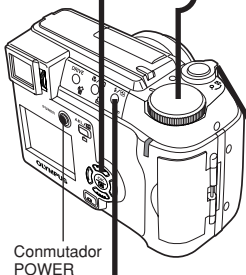

T: Amplía la fotografía.

W: Muestra múltiples fotografías al mismo tiempo.



Conmutador POWER



Presione  para evitar el borrado accidental de imágenes. Para cancelar la protección presione  nuevamente.





Marca de protección 

Reproducción de imágenes de vídeo

- 1** Muestra el cuadro de imágenes de vídeo (fotografía con ) que desea reproducir.  Pasos 1 y 2 en “Visualización de fotografías fijas”.

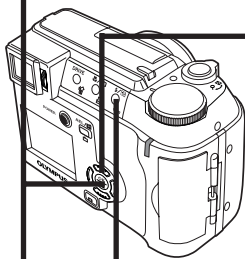
- 2** Presione  .
- El menú principal aparece.



Presione  para evitar el borrado accidental de imágenes. Para cancelar la protección presione  nuevamente.

- 3** Presione Δ en las teclas de control para seleccionar **MOVIE PLAY**.

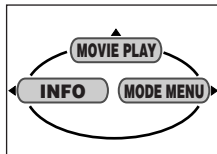

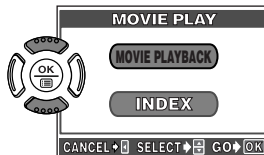

- 4** Presione Δ / ∇ para seleccionar **MOVIE PLAYBACK** en la pantalla **MOVIE PLAY**.

- Para salir de la pantalla **MOVIE PLAY**, presione \triangleleft .



- 5** Presione  para iniciar la reproducción.

- Cuando termina la reproducción, la pantalla vuelve al comienzo de las imágenes de vídeo.
- Si  es presionado nuevamente cuando la reproducción de imágenes de vídeo haya finalizado, aparecerá la pantalla **MOVIE PLAYBACK**. Para salir del modo de reproducción de imágenes de vídeo y volver a la pantalla **MOVIE PLAY**, presione Δ / ∇ para seleccionar **EXIT**, luego presione .

■ Rotación de fotografías

Puede haber ocasiones que desee girar una fotografía. Con la rotación de fotografía, puede girarlo horizontalmente, 90 grados en el sentido de las agujas del reloj o en el sentido contrario.

1 Muestre una imagen orientada verticalmente en el modo de reproducción de un solo cuadro.

2 Cada vez que el botón  sea presionado, la fotografía es girada.

■ Protección (Protección de imágenes contra borrados accidentales)

Es altamente recomendable proteger las fotografías importantes para evitar borrarlas accidentalmente. Las fotografías protegidas no pueden ser borradas por la función de borrado de un solo cuadro/todos los cuadros.

1 Muestra la fotografía que desea proteger empleando las teclas de control.



2 Presione . La fotografía ahora está protegida.

- Para cancelar la protección, presione  nuevamente.

■ Borrado un solo cuadro



1 Seleccione una fotografía que desea borrar empleando las teclas de control.

- Si la fotografía está protegida, cancele la protección.

2 Presione el botón  (borrado). La pantalla  ERASE es mostrada.

3 Presione  para seleccionar YES.

4 Presione  para borrar la fotografía.

- Para cancelar el borrado, seleccione NO en el paso 3 y presione , o presione el botón  nuevamente.

■ Borrado de todos los cuadros

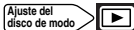

Esta función borra todas las fotografías fijas e imágenes de vídeo de la tarjeta, excepto las protegidas.

1 En el menú principal, seleccione **MODE MENU** → **CARD** → **CARD SETUP** → **ALL ERASE**.

2 Presione . La pantalla **ALL ERASE** es mostrada.

3 Presione para seleccionar **YES**.

4 Presione para iniciar el borrado.

- Aparece una barra para mostrar la progresión del borrado.
- Para cancelar el formateado, seleccione **NO** en el paso 3 y presione .

..... ● Nota

- No es posible borrar las imágenes protegidas o imágenes almacenadas en una tarjeta que tengan el sello de protección contra escritura.
- Una vez borradas, las fotografías no pueden ser restauradas. Verifique cada fotografía antes del borrado para evitar el borrado accidental de las fotografías que desea conservar. "Protección (Protección de imágenes contra borrados accidentales)"

■ Formateado de tarjetas

Ajuste del disco de modo



Esta función le permite formatear una tarjeta. El formateado de tarjeta la prepara para recibir datos. Las tarjetas de marca CAMEDIA Olympus son altamente recomendadas para ser usada con esta cámara. Si va emplear tarjetas que no sean OLYMPUS o tarjetas formateadas por otros dispositivos, tal como un ordenador, deberá formatearlas con la cámara antes de usarlas. Las tarjetas pueden ser formateadas en todos los modos.

1 **AUTO**: En el menú principal, seleccione **CARD SETUP** → **FORMAT**.

Los modos, excepto **AUTO**: En el menú principal, seleccione **MODE MENU** → **CARD** → **CARD SETUP** → **FORMAT**.

2 Presione . La pantalla **FORMAT** es mostrada.

3 Presione para seleccionar **YES**.

REPRODUCCIÓN (Cont.)

4 Presione para iniciar el formateado.

- Una barra aparece para mostrar la progresión del formateado.
- Para cancelar el formateado, seleccione NO en el paso 3 y presione .

..... Nota

- Todos los datos existentes almacenados en la tarjeta son borrados cuando la tarjeta es formateada. Asegúrese de guardar o transferir los datos importantes a un PC antes de formatear una tarjeta usada.

Sp

■ Reproducción en un TV

Ajuste del
disco de modo



1 Asegúrese que el TV y la cámara estén encendidos.

2 Conecte la cámara a su TV usando el cable de vídeo.

Conecte en el terminal de entrada de vídeo (amarillo) del TV.



Cable de vídeo

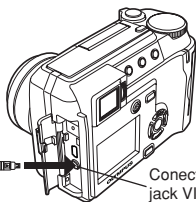

Conecte en el jack VIDEO OUT

3 Ajuste el disco de modo en y presione el conmutador POWER. Encienda el TV. Ajuste el TV en el modo de entrada de vídeo.

- Para detalles sobre la conmutación a la entrada de vídeo, refiérase a su manual de instrucción del TV.

4 Seleccione una imagen empleando las teclas de control.

- La imagen seleccionada será mostrada en el TV.

..... Nota

- La compatibilidad de las señales de vídeo ya sea NTSC o PAL depende del estándar de vídeo del área de distribución deseado.

Ajuste del
disco de modo



Especificando el número deseado de impresiones de cada fotografía de la tarjeta y si desea o no imprimir la fecha y hora, es posible imprimir las fotografías deseadas de acuerdo con los datos de reserva de impresión con una impresora DPOF compatible o en un laboratorio fotográfico DPOF.

¿Qué es DPOF?

DPOF es la abreviatura de Formato de Orden de Impresión Digital. DPOF es un formato empleado para grabar información de impresión automática de las cámaras.

Especificando qué fotografías serán impresas, las fotografías pueden ser impresas fácilmente por laboratorios de servicio de impresión DPOF compatible o en una impresora personal DPOF compatible.

Reserva de todos los cuadros

Utilice esta función para imprimir todas las fotografías almacenadas en la tarjeta. Es posible especificar el número deseado de impresiones y si desea o no imprimir la fecha y hora.

Reserva de un solo cuadro

Utilice esta función para imprimir sólo las fotografías seleccionadas. Muestre el cuadro a ser impreso y seleccione el número deseado de impresiones.

Reajuste de los datos de la reserva de impresión

Esta función le permite reajustar todos los datos de la reserva de impresión de fotografías almacenadas en la tarjeta.

Para más detalles, refiérase al "Manual de consulta" del CD-ROM.

TRANSFERENCIA DE IMÁGENES A UN ORDENADOR

Al conectar la cámara a un ordenador con el cable USB suministrado, las imágenes de una tarjeta pueden ser transferidas al ordenador. Algunos OSs (sistemas operativos) pueden necesitar una configuración especial al ser conectado en la cámara por primera vez. Siga el cuadro de abajo. Para detalles de los procedimientos de la tabla, refiérase al “Manual de consulta” del CD-ROM y a la “Guía de instalación del software” (adjunto en el paquete del CD-ROM).

Sp

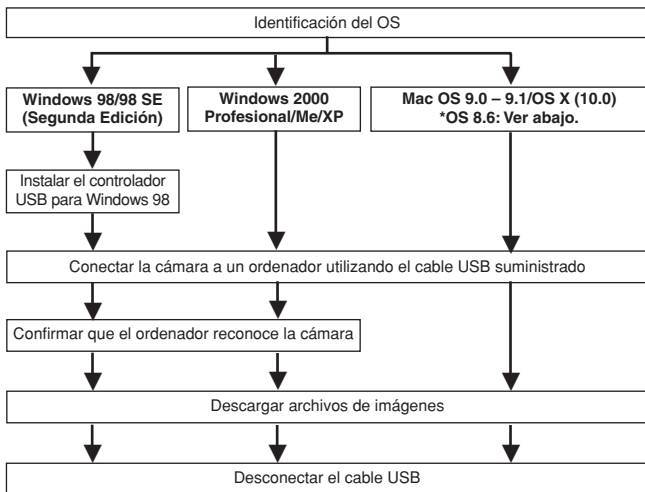

* Aunque su ordenador posea un conector USB, la transferencia de datos puede no funcionar correctamente si está empleando uno de los sistemas operativos listados abajo o si usted posee un conector añadido USB (tarjeta de extensión, etc.).

- Windows 95/NT 4.0
- Actualización de Windows 98/98 SE de Windows 95
- Mac OS 8.6 o inferior (excepto Mac OS 8.6 equipado con soporte de almacenamiento USB MASS 1.3.5 instalado de fábrica).
- No se garantiza la transferencia de datos en un sistema de ordenador de fabricación casera o en un OS no instalado en fábrica.

..... **Nota**

- Usted puede ver imágenes utilizando aplicaciones gráficas que soporten JPEG (Paint Shop Pro, Photoshop, etc.), browsers (navegadores) de Internet (Netscape Communicator, Microsoft Internet Explorer, etc.), software CAMEDIA Master, u otro software. Para la información sobre el uso de aplicaciones gráficas comerciales, refiérase a sus respectivos manuales de instrucciones.
- Se requiere QuickTime para reproducir vídeos. QuickTime está incluido en el CD de software suministrado.
- Si desea procesar imágenes, asegúrese de descargarlas primero a su ordenador.

Dependiendo del software, los archivos de imágenes se pueden destruir si se procesan (rotan, etc.), las imágenes mientras se encuentran en la tarjeta.

TRANSFERENCIA DE IMÁGENES A UN ORDENADOR (Cont.)

Para usuarios de otros OS

Los usuarios que están utilizando otros OS no pueden conectar la cámara directamente al ordenador.

● Windows 95 ● Windows NT ● Mac OS anterior a OS 9

Puede descargar imágenes directamente a su ordenador utilizando un adaptador de disquetes opcional, o un adaptador para tarjetas PC.

¿Su ordenador dispone de un interfaz USB?
¿Hay un puerto marcado  en su ordenador?

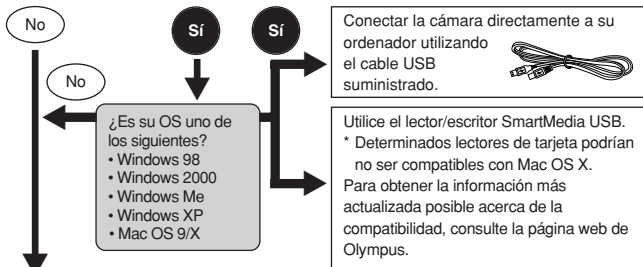

¿Su ordenador dispone de una ranura para tarjetas PC incorporada?

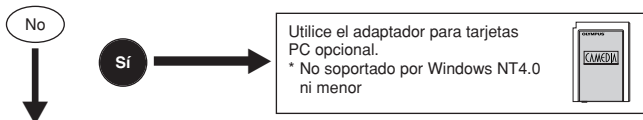

¿Su ordenador dispone de una unidad de disquetes incorporada?

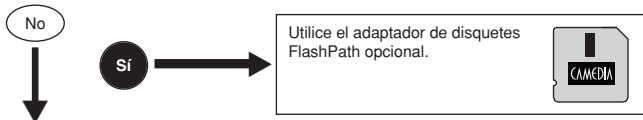

Consulte con el representante Olympus más cercano.

Para más detalles de las funciones de la cámara descritas en este manual, refiérase al manual de consulta del CD-ROM adjunto en el paquete de la cámara. Para más detalles sobre las conexiones del PC, refiérase a la "Guía de instalación del software" (adjunto en el paquete del CD-ROM).

ACCESORIOS OPCIONALES

A partir de abril del 2002





- Estuche para cámara
- Objetivos de conversión
 - Granangular
 - Macro
- Impresoras de fotos P-400 y P-200 para cámaras digitales Olympus
- Adaptador de CA
- Tarjeta SmartMedia estándar (8/16/32/64/128 MB)
- Adaptador de disco flexible
- Adaptador de tarjeta PC
- Unidad lectora/escritora de media extraíble de marca Olympus.
- Pilas NiMH
- Cargadores de pilas NiMH



Sp

Visite el home page de Olympus para las últimas informaciones sobre los ítems opcionales.
<http://www.olympus.com/>

CÓDIGOS DE ERROR

Si hay algún problema en su cámara, aparecerá uno de los siguientes códigos de error.

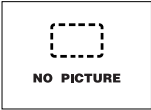
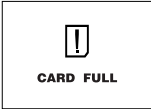
Indicaciones	Posibles causas	Acciones correctivas
 NO CARD	La tarjeta no está insertada o no puede ser reconocida.	Inserte una tarjeta correctamente o inserte una tarjeta distinta.
 CARD FULL	No es posible tomar más fotografías.	Reemplace la tarjeta o borre las fotografías que no se necesiten.
 WRITE-PROTECT	Prohibido escribir en la tarjeta.	Retire el sello adhesivo de protección contra escritura colocada en la tarjeta.
 CARD ERROR	No se puede grabar, reproducir, ni borrar las fotografías almacenadas en esta tarjeta.	Si la tarjeta está sucia, limpie los contactos dorados con un papel de limpieza e insértela de nuevo. Si no se soluciona el problema, no será posible utilizar la tarjeta.
 PICTURE ERROR	La imagen grabada no puede ser reproducida con esta cámara.	Descargue la imagen en un ordenador personal y emplee el software de procesamiento de imagen para visualizarla. Si eso no puede hacerse, el archivo de imagen está dañado.

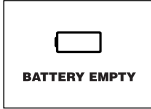
Indicaciones	Posibles causas	Acciones correctivas
	La tarjeta no está formateada.	Formatee la tarjeta.
	No hay imagen grabada en la tarjeta, de modo que no se puede reproducir la imagen.	Inserte una tarjeta que contenga imágenes.
	No hay espacio vacío en la tarjeta, de modo que no puede grabarse ninguna información nueva, tal como datos de impresión.	Reemplace la tarjeta o borre las imágenes no deseadas.
	La tapa de la tarjeta está abierta.	Cierre la tapa de la tarjeta.
	La pila está agotada. La cámara interrumpe su funcionamiento. La lámpara de control de la tarjeta y la lámpara del disparador automático parpadean simultáneamente.	Instale pilas nuevas o recién cargadas.
Otras indicaciones	Consulte a su distribuidor Olympus más cercano o centro de atención al cliente (ver la contratapa).	

ESPECIFICACIONES

Tipo de producto	Cámara digital (para fotografiado e indicación de imágenes)
Sistema de grabación	Grabación digital, JPEG (de acuerdo con la Norma de Diseño para Sistema de Archivo de Cámara (DCF)), TIFF (sin compresión), Formato de Orden de Impresión Digital (DPOF) Soporte QuickTime Motion JPEG
Imagen fija	
Película	
Memoria	SmartMedia 3V (3,3V), 4 MB – 128 MB (todas las tarjetas, excepto las de 2 MB)
No. de fotografías almacenables (cuando se utiliza una tarjeta de 16 MB)	1 cuadro (TIFF: 1984x1488) 7 cuadros aprox. (SHQ: 1984x1488) 21 cuadros aprox. (HQ: 1984x1488) 24 cuadros aprox. (SQ1: 1600x1200) 99 cuadros aprox. (SQ2: 640x480)
Nº de pixels efectivos	3.000.000 pixels
Dispositivo de captación de imágenes	CCD de 1/2,5" con captación de imágenes en estado sólido, 3.340.000 (bruto)
Resolución de la imagen de grabación	1984 x 1488 pixels (TIFF/SHQ/HQ) 1600 x 1200 pixels (SQ1) 1280 x 960 pixels (SQ2) 1024 x 768 pixels (SQ2) 640 x 480 pixels (SQ2)
Objetivo	Objetivo Olympus de 6,4 mm a 51,2 mm, f2,8 a f3,4, 10 elementos en 7 grupos (equivalente a un objetivo de 40 mm a 320 mm en una cámara de 35 mm)
Sistema fotométrico	Medición ESP digital, Sistema de Medición de puntos
Abertura	W : f2,8 a f7,1 T : f3,4 a f7,1
Velocidad del obturador	Usada con el obturador mecánico 1/2 a 1/1000 seg. (Modo M: 8 hasta 1/1000 seg.; cuando se utiliza el modo de flash para escena nocturna: 2 hasta 1/1000 seg.) 1/30 – 1/8000 seg.
Imagen fija	
Vídeo	

Visor	Visor LCD color TFT de 0,5", aprox. 114.000 pixels
Monitor	Monitor LCD a color TFT de 1,5" 114.000 pixels aprox.
Tiempo de carga de las pilas del flash	7 seg. aprox. (a temperatura normal con pilas nuevas)
Enfoque automático	Sistema de enfoque automático TTL Sistema de detección de contraste, Margen de enfoque: W: 0,1 m a ∞ T: 1,0 m a ∞
Conectores externos	Jack DC-IN, conector USB (mini-B), jack VIDEO OUT
Sistema de calendario automático	Hasta el 2099
Ambiente de funcionamiento	
Temperatura	0°C — 40°C (funcionamiento) – 20°C — 60°C (almacenamiento)
Humedad	30% — 90% (funcionamiento) 10% — 90% (almacenamiento)
Alimentación	Para pilas, utilice 2 pilas de litio CR-V3, ó 4 pilas NiMH R6 (AA), pilas de níquel-cadmio, pilas alcalinas o pilas de litio. Adaptador CA (opcional) Las pilas de manganeso (zinc-carbón) no pueden ser utilizadas.
Dimensiones (An.) X (Alt.) X (P)	107,5mm x 76mm x 77,5mm
Peso	315 gr. (sin pilas ni tarjeta)

LAS ESPECIFICACIONES ESTAN SUJETAS A CAMBIO SIN AVISO U OBLIGACION DE PARTE DEL FABRICANTE.

MEMO

MEMO

OLYMPUS®

<http://www.olympus.com/>

OLYMPUS OPTICAL CO., LTD.

San-Ei Building, 22-2, Nishi Shinjuku 1-chome, Shinjuku-ku, Tokyo, Japan
Customer support (Japanese language only): Tel. 0426-42-7499 Tokyo

OLYMPUS AMERICA INC.

Two Corporate Center Drive, Melville, NY 11747-3157, U.S.A. Tel. 1-631-844-5000

Technical Support (USA)

24/7 online automated help: <http://support.olympusamerica.com/>

Phone customer support: Tel. 1-888-553-4448 (Toll-free)

Our phone customer support is available from 8 am to 10 pm

(Monday to Friday) ET

E-Mail: distec@olympus.com

Olympus software updates can be obtained at: <http://olympus.com/digital/>

Adobe [Photoshop] Support

Adobe software updates and technical information can be obtained at:

<http://www.adobe.com/support/>

OLYMPUS OPTICAL CO. (EUROPA) GMBH.

Premises/Goods delivery: Wendenstrasse 14-18, 20097 Hamburg, Germany

Tel. 040-237730

Letters: Postfach 10 49 08, 20034 Hamburg, Germany

Hotline Numbers for customers in Europe:

Tel. 01805-67 10 83

for Germany

Tel. 00800-67 10 83 00

for Austria, Belgium, Denmark, France,
Netherlands, Norway, Sweden, Switzerland,
United Kingdom

Tel. +49 180 5-67 10 83

for Finland, Italy, Luxembourg, Portugal,
Spain, Czech Republic

Tel. +49 40-237 73 899

for Greece, Croatia, Hungary, and the rest of
Europe

Our Hotline is available from 9 am to 6 pm (Monday to Friday)

E-Mail: di.support@olympus-europa.com

© 2002 OLYMPUS OPTICAL CO., LTD.

Printed in Japan

VT359302